

વર્ષ : ૧૪◆ અંક : ૨
માર્ચ-એપ્રિલ ૨૦૨૪
સળંગ અંક : ૮૦



કર ભલા હોગા ભલા
- છગનભા



સર્વ વિશ્વવિદ્યાલય-વૃત્ત

કડી સર્વ વિશ્વવિદ્યાલય, ગાંધીનગરનું વૃત્તપત્ર

સંપાદક : મણિભાઈ પ્રજાપતિ

માત્ર સંસ્થાકીય
પ્રસાર માટે



ગુજરાતના ગૌરવપુરુષ



શ્રી વિસુભાઈ બી. પટેલ (૧૯૩૧), ડાંગરવા-વડોદરા
સર્વ વિદ્યાલય, કડીના પૂર્વ વિદ્યાર્થી (૧૯૪૭-૧૯૫૧)





મમતા આઈ.એ.એસ. ટ્રેનિંગ સેન્ટરના વિદ્યાર્થી I.A.S.ની પરીક્ષામાં ઉત્તીર્ણ.

દીપ રાજેશકુમાર પટેલ

જન્મ તા. : 13 સપ્ટેમ્બર, 1992

વતન : અમદાવાદ

શિક્ષણ : B.E. (Mech.) (સરસ્વતી ઈન્સ્ટિટ્યૂટ ઓફ એન્જિનિયરિંગ એન્ડ મેનેજમેન્ટ, કડી)

AIR-776 (USPSC CSE 2023)

Attempt : 6th

મમતા આઈ.એ.એસ. ટ્રેનિંગ સેન્ટરમાં પ્રશિક્ષણ માટે 2019માં જોડાયા હતા. ગુજરાત સરકારમાં શ્રમ અધિકારી, વર્ગ-2 તરીકે થોડા સમય માટે નોકરી કર્યા બાદ હાલમાં નાયબ પોલીસ અધીક્ષક વર્ગ-1 માં કમાન્ડો ટ્રેનિંગ હેડળ છે.



‘શ્રી મોહનલાલ પટેલ સાહિત્ય વર્તુળ’, કડી દ્વારા પ્રકાશિત ‘વાર્તા-કડી’ પુસ્તકના લોકાર્પણ સમારોહ પ્રસંગે ઉપસ્થિત મુચ્ચ મહાનુભાવો. દીપપ્રાકટ્ય કરી રહેલા મહાનુભાવો સર્વશ્રી ડૉ. મણિભાઈ પટેલ, ડૉ. પ્રસાદ બ્રહ્મભટ્ટ, શ્રી રમેશ ત્રિવેદી વગેરે બાજુમાં મંડળના ચેરમેન શ્રી વલ્લભભાઈ એમ. પટેલ, શ્રી નટવર પટેલ વગેરે દશ્યમાન થાય છે.



એસ.વી. ઈંગ્લિશ મીડિયમ પ્રાઈમરી સ્કૂલના વાર્ષિકોત્સવ પ્રસંગે મુખ્ય મહેમાન શ્રી વી. પી. પટેલ (પ્રમુખશ્રી, સર્વ વિદ્યાલય કેળવણી મંડળ, ગાંધીનગર શાખા) વિદ્યાર્થીનીને સ્મૃતિચિહ્ન અર્પણ કરી પુરસ્કૃત કરી રહ્યા છે...



શ્રીમતી આર.જી. પટેલ કન્યા માધ્યમિક શાળા અને શ્રીમતી એસ.બી. પટેલ કન્યા ઉ.મા. શાળામાં આયોજિત ઇનામ વિતરણ સમારોહ પ્રસંગે મુખ્ય મહેમાન શ્રી અરવિંદભાઈ પટેલનું શાળાનાં આચાર્યા શ્રીમતી કલ્પનાબહેન પટેલ પુષ્પગુચ્છ અર્પણ કરી સ્વાગત કરી રહ્યાં છે.....

કર ભલા હોગા ભલા

- છગનભા



સર્વ વિશ્વવિદ્યાલય-વૃત્ત

કડી સર્વ વિશ્વવિદ્યાલય, ગાંધીનગરનું વૃત્તપત્ર

વર્ષ ૧૪ : અંક ૨ : માર્ચ-એપ્રિલ ૨૦૨૪ : સળંગ અંક ૮૦

સંપાદક : મણિભાઈ પ્રજાપતિ



અનુક્રમ

- સંપાદકીય : શ્રી સોમનાથ સંસ્કૃત યુનિવર્સિટી, વેરાવળ દ્વારા D. Litt.ની ડિગ્રીથી વિભૂષિત પ્રિ. ડૉ. ગિરીશચંદ્ર ઠાકર (1944-) મણિભાઈ પ્રજાપતિ 1
- શ્રદ્ધાંજલિ : ભાવેશભાઈ ઉપાધ્યાય 8
- પ્રાસંગિક : ડૉ. કુમારપાળ દેસાઈ : 'કલિકાલસર્વજ્ઞ હેમચંદ્રાચાર્ય ચંદ્રકથી' વિભૂષિત - 9
- 1. ઇતિહાસની અટારીએથી : સર્વ વિદ્યાલય કેળવણી મંડળ, કડી-ગાંધીનગર, મુલાકાતીઓના અભિપ્રાયો 10
- 2. ગુજરાતના ગૌરવપુરુષ : વિસુભાઈ બી. પટેલ (1931) 14
- 3. ભારતનું આધ્યાત્મિક ચિંતન ડૉ. ગિરીશભાઈ ઠાકર 20
- 4. ભારતના સુપ્રસિદ્ધ એડવોકેટ ફલી નરીમાન શરદભાઈ પી. શાહ 25
- 5. ભારતમાં વિદેશી યુનિવર્સિટીઓની પૂર્વભૂમિકા પ્રો. કમલેશ જોશીપુરા 32
- 6. વિશ્વસાહિત્યની અટારીએથી : બાળ સાહિત્યકારો ડૉ. મનીષ વ્યાસ 34
- 7. પૂજ્ય મનુદાદા, મારા રામ, ગંગાનો કેવટ હું તો મનુભાઈ એન. પ્રજાપતિ 39
- 8. પ્રિન્સિપિયામાં લક્ષ્ય વિહ્લભાઈ અં. પટેલ 42
- 9. સંસ્થા સમાચાર - યુનિવર્સિટી / કોલેજ વિભાગ 53
- શાળા વિભાગ 57

સંપાદકીય

શ્રી સોમનાથ સંસ્કૃત યુનિવર્સિટી, વેરાવળ દ્વારા D. Litt.ની ડિગ્રીથી વિભૂષિત પ્રિ. ડૉ. ગિરીશચંદ્ર ઠાકર (1944-)

● પ્રવેશક : વ્યક્તિત્વ દર્શન

ફૂલો અને શાયરોના નગર પાલનપુરના આબાલવૃદ્ધ નગરજનો જેમને વિશેષ આદર-સન્માનથી 'ગુરુ'ના શ્રદ્ધેય નામથી સંબોધન કરે છે તેવા 'રાષ્ટ્રીય સ્વયંસેવક સંઘ'ના સંસ્કારોથી પૂર્ણતઃ રંગાયેલા તથા ગુરુ ગોલવલકરજીના કૃપાપાત્ર પ્રિન્સિપાલ ડૉ. ગિરીશચંદ્ર ઠાકર પાલનપુરના શિક્ષણ જગતનું ગૌરવ છે. 'ગુરુ'ના સંબોધન સંદર્ભે ખાસ ઉલ્લેખ કરવો રહ્યો કે 'બનાસકાંઠા ડિસ્ટ્રિક્ટ કેળવણી મંડળ'ના પ્રેસિડેન્ટ અને લબ્ધપ્રતિષ્ઠ એડવોકેટ સદ્ગત શ્રી શિરીષકુમાર મોદી સાહેબ અને કોલેજની કારોબારી સમિતિના સૌ સભ્યો પણ તેમને 'ગુરુ'થી સસન્માન સંબોધન કરતા રહ્યા હતા/છે. વ્યવસાયે સંસ્કૃતના વિદ્યાવ્યાસંગી અધ્યાપક-આચાર્ય અને નાટ્યકલાવિદ્ ગિરીશભાઈએ માત્ર સંસ્કૃતનું અધ્યયન-અધ્યાપન જ કર્યું નથી, પરંતુ સંસ્કૃતના હાર્દને જીવન જીવવાના રાહ તરીકે ખરા અર્થમાં આત્મસાત કર્યું છે. તેમનું વ્યક્તિગત જીવન એટલે અનપેક્ષ અને શુચિદક્ષ. બીજા શબ્દોમાં સાદગી, સરળતા અને અનાસક્તભાવે સેવાપરાયણવૃત્તિના ત્રિવેણી સંગમનો સુભગ સમન્વય. તેમનાં રહેણી-કરણી અને પહેરવેશ પણ સાદો. તેમનું નિવાસસ્થાન એટલે પ્રાચીન ગુરુકુળ પરંપરાના આશ્રમની સ્મૃતિ

પત્રવ્યવહારનું સરનામું :

મણિભાઈ પ્રજાપતિ : ડાયરેક્ટર ઓફ પબ્લિકેશન્સ,
કડી સર્વ વિશ્વવિદ્યાલય,
એલ.ડી.આર.પી. એન્જિનિયરિંગ કોલેજ કેમ્પસ,
સેક્ટર-15 ગાંધીનગર-382016

Email : manibhaiprajapati@gmail.com

ફોન : (મો) ૯૬૦૧૨૭૩૮૩૬

તાજી કરાવે તેવું ભભકાવિહીન, કે જ્યાં વિના સંકોચ બલકે સોત્સાહ અપરિચિત વિદ્યાર્થીઓ પણ ગમે તે સમયે જોવા મળતા રહ્યા છે અને તે પણ નાટ્યશિક્ષણ અને વિદ્યાકીય પ્રવૃત્તિઓ હેતુ જ કે જેમાં કોલેજ કે રાજકારણની ચર્ચાને કોઈ અવકાશ નહીં. તેમનાં ધર્મપત્ની શ્રીમતી કોકિલાબેનની ભૂમિકા પણ ખરાઅર્થમાં ગુરુમાતાના વાત્સલ્યથી પરિપૂર્ણ. ગુરુની ઉપસ્થિતિ કે અનુપસ્થિતિ સમભાવ જ બની રહે તેવી તેમની અતિથિવત્સલતા. આજે કોકિલાબેન હયાત નથી, પરંતુ ગુરુમાતાની તેમની ઉમદાભાવના ઉદાહરણરૂપ રીતે સ્મરણીય બની રહી છે. ગર્વ સાથે નોંધું છું કે, તેમની પુત્રવધૂ એટલે કે પાલનપુર બેઠક ઉપરથી ચૂંટાયેલ ગુજરાત વિધાનસભાના સભ્ય શ્રી અનિકેત ઠાકરનાં સેવાપરાયણ કોલેજ ગ્રંથાલયી પત્ની ડૉ. (શ્રીમતી) વર્ષાબેન પોતાનાં સાસુમાનો આતિથ્યનો સંસ્કાર વારસો અણીશુદ્ધ દીપાવી રહ્યાં છે. આ લખનારે ગિરીશભાઈના સહકાર્યકર/મિત્ર હોવાના નાતે આ બધું જાતે અનુભવ્યું છે. વયોચિત નિવૃત્તિના બે દશક બાદ પણ આજે ગિરીશભાઈ વિદ્યાર્થીવૃંદથી ઘેરાયેલા રહે છે.

● પાલનપુર કોલેજમાં સંસ્કૃતના અધ્યાપક

ડૉ. ગિરીશભાઈએ વ્યવસાયિક કારકિર્દીનો પ્રારંભ ‘બનાસકાંઠા આર્ટ્સ એન્ડ સાયન્સ કોલેજ’ પાલનપુરમાં સંસ્કૃતના વ્યાખ્યાતા તરીકે જૂન 1966માં કર્યો હતો. આ જ કોલેજ કે જે હવે જી. ડી. મોદી આર્ટ્સ કોલેજથી નામાભિધાનિત છે, તેના પ્રિન્સિપાલપદે તેમણે 1994થી 2006 સુધી સેવાઓ આપ્યા બાદ વયમર્યાદાના કારણે સેવાનિવૃત્ત થયા છે. તેમનો આ સમયગાળો તત્ત્વતઃ અધ્યયન-અધ્યાપન ઉપરાંત સવિશેષતઃ વિદ્યાર્થીઓ માટે શિક્ષણેતર પ્રવૃત્તિઓ કે જેમાં સવિશેષતઃ નાટ્યપ્રવૃત્તિ, સંસ્કૃત સંભાષણ, વાંચનશિબિર, વક્તૃત્વકલા અને અન્ય સાંસ્કૃતિક પ્રવૃત્તિઓના શિક્ષણ-પ્રશિક્ષણ માટેનો રહ્યો છે. જે હેતુ પોતાની ફરજના અપેક્ષિત કાર્યકાળને ધ્યાને લીધા સિવાય કોલેજ પ્રતિ પ્રપત્તિભાવપૂર્વકની શ્રદ્ધા-ભક્તિથી કામ કરતા રહ્યા છે. અને તેના

પરિણામે પાલનપુર કોલેજના વિદ્યાર્થીઓ રાજ્ય/રાષ્ટ્ર સ્તરે ભાગ લઈ સફળ પણ થયા હતા. ઋષિકુળ પરંપરાનો સાચા અર્થમાં નિર્વાહ કરનાર અને સંસ્કૃતના પ્રકાંડ પંડિત-વિદ્યાપુરુષ એવા કોલેજના પ્રથમ આચાર્ય શ્રી નટવરલાલ યાજ્ઞિક સાહેબના આચાર્યકાળ (1964-1975)નો આ સમયગાળો આ કોલેજનો સુવર્ણયુગ બની રહ્યો હતો. પોતાની શૈક્ષણિક અને શિક્ષણેતર પ્રવૃત્તિઓ માટે ગુજરાત યુનિવર્સિટી વિસ્તારમાં આગવી ઓળખ ધરાવતું હતું. એમાં પ્રા. ગિરીશભાઈ, પ્રા. પ્રશાંત દવે, પ્રા. રાજેન્દ્ર દવે, પ્રા. આર. બી. ત્રિવેદી, પ્રા. એમ. ડી. અણખીવાલા, પ્રા. એમ. વી. હાથી, વગેરે જેવા સમર્પિત અને અધ્યયનશીલ અધ્યાપકોનો મોટો ફાળો રહ્યો હતો.

પ્રા. ગિરીશભાઈ ખરા અર્થમાં મહાકવિ કાલિદાસને અભિપ્રેત એવા શિક્ષક બની રહ્યા હતા :

શિષ્ટા ક્રિયા કસ્યચિદાત્મસંસ્થા,

સંક્રાન્તિરન્યસ્ય વિશેષયુક્તા ।

યસ્યોભયં સાધુ સ શિક્ષકાણાં

ધુરિ પ્રતિષ્ઠાપયિતવ્યપ્વ ॥

(માલવિકાગિમિત્ર 1/16)

‘અર્થાત્ કોઈ શિક્ષકમાં પોતાની અંદર રહેલ વિદ્યા ઉત્તમ હોય છે, જ્યારે બીજાનામાં વિદ્યાનું સંક્રમણ શીખવાની કળા) વિશેષતાવાળું હોય છે, જેઓમાં બંને સારાં હોય તેને જ શિક્ષકોમાં મોખરે સ્થાન આપવું જોઈએ.’ આચાર્ય તરીકે સેવાનિવૃત્ત થયા બાદ કોલેજ સંચાલક મંડળના આગ્રહથી કોલેજ કેમ્પસ ડાયરેક્ટર તરીકે પ્રાયઃ 10 વર્ષ સુધી સેવા આપી હતી. આ સાથે જ નોંધ કરવી રહી કે શ્રી ગિરીશભાઈની સાથે જ કેમ્પસ ડાયરેક્ટર તરીકે સેવાનિવૃત્ત પ્રિન્સિપાલ ડૉ. એમ. વી. હાથી પણ જોડાયા હતા. આ બંનેએ કોઈ જાતનું વેતન લીધા સિવાય કોલેજના વિકાસમાં મહત્ત્વપૂર્ણ યોગદાન આપ્યું છે. તેમની સંસ્થાભક્તિ અસાધારણ રહી છે.

અધ્યાપકીય પ્રવૃત્તિઓની સાથે અન્ય આનુસંગિક ફરજો જેમ કે હેમચંદ્રાચાર્ય ઉત્તર

ગુજરાત યુનિવર્સિટીના બોર્ડ ઓફ સંસ્કૃત સ્ટડીઝના ચેરમેન, એકેડેમિક કાઉન્સિલના સભ્ય તથા અન્ય સત્તામંડળોના સભ્યપદે રહીને નિષ્ઠાપૂર્વક સેવાઓ આપી હતી. આ ઉપરાંત વિવિધ પરિસંવાદો, રાજ્યની યુનિવર્સિટીઓ દ્વારા આયોજિત અધ્યાપકોના રિફ્રેસર કોર્સિસ, નોલેજ કોન્શોર્સિયમ ઓફ ગુજરાત દ્વારા આયોજિત જ્ઞાન શિબિરો વગેરેમાં તજજ્ઞ તરીકે આમંત્રિત કરવામાં આવતાં સેવાઓ આપી છે. સાંખ્ય, ન્યાય, યોગ અને નાટ્યકલા તેમના વિશેષ અધ્યયન-અધ્યાપન અને રસ-રુચિના વિષયો રહ્યા છે. વિદ્યાર્થીઓને વાંચનસમૃદ્ધ કરવામાં તેમને સતત પ્રયત્નશીલ જોયા છે. આ ઉપરાંત અન્ય વિષયોમાં ધરાઈને વાંચતા પણ જોયા છે. એક ગ્રંથાલયી તરીકે તેનો સાક્ષી રહ્યો છે.

• લેખનપ્રવૃત્તિ

આ પ્રતિભાશાળી અધ્યાપકે પુસ્તકોના લેખન/પ્રકાશનમાં ખાસ કોઈ ધ્યાન આપ્યું નથી. જોકે ‘ગુજરાતી વિશ્વકોશ’, ‘સોમનાથ વર્તમાન’, ‘કલાવિમર્શ’, ‘સાધના’ વગેરે પ્રકાશનોમાં તેમનાં કેટલાંક અધિકરણો/લેખો પ્રકાશિત થયા છે. ‘ગુજરાતી વિશ્વકોશ’, ખંડ-4 : 803-805માં ‘કાવ્ય (સંસ્કૃત)’ વિશેનું અધિકરણ તેમની સ્વાધ્યાયનિષ્ઠા અને સંશોધકીય અભિગમનું દ્યોતક બને છે. આ સાથે જ ‘સોમનાથ વર્તમાન’માં સોમનાથક્ષેત્ર સંબંધી પૌરાણિક, ઐતિહાસિક અને દંતકથાઓનું લોકભોગ્ય વાર્તા સ્વરૂપે પ્રસ્તુતીકરણ કે જેનાં નાટકીય સંવાદો અને કાવ્યાત્મક અભિવ્યક્તિ ધ્યાનાર્હ બની રહે છે. આ ઉપરાંત ‘અસાઈત સાહિત્ય સભા’, મહેસાણાના સંસ્થાપક અને વિવિધ લલિતકલાઓને સમુચિત રીતે ઉજાગર કરતા તેના મુખપત્ર ‘કલાવિમર્શ’ (2012) ના આદતંત્રી પ્રા. વિનાયક રાવલના આગ્રહથી તેના પ્રત્યેક અંકમાં ‘ગવાક્ષદીપ’ કોલમ અંતર્ગત વેદવચનોનું રસપાન કરાવતા રહે છે. સુવિદિત છે કે વેદોની ભાષા ગૂઢ હોવાથી તેના અર્થબોધને પામવા માટે ગહન અધ્યયન અપેક્ષિત બની રહે છે. અહીં લેખકે પસંદગીનાં વેદવિદ્યાનોનો મૂળસ્રોત અને તેનો

ગુજરાતી શબ્દાર્થ તથા ભાવાર્થ આપીને સસંદર્ભ પ્રસંગોચિત ઉદાહરણો સાથે સમજાવવા પ્રયાસ કર્યો છે. વધુમાં હજારો વર્ષ પૂર્વે લખાયેલા વેદોની વાણી આજે પણ કેટલી પ્રસ્તુત છે તે લોકભોગ્ય શૈલીમાં – સામાન્ય જિજ્ઞાસુ પણ સમજી શકે તેવી સરળ ભાષામાં સમજાવતા રહે છે. આ કોલમમાં પ્રકાશિત ‘વેદરત્નો’નું સંકલન પ્રા. વિનાયક રાવલ દ્વારા હાથ ધરવામાં આવ્યું છે, જે ગ્રંથસ્વરૂપે ટૂંક સમયમાં સુલભ થશે. વધુમાં ‘રેડિયો પાલનપુર’ (F.M 90.4)ની માંગને ધ્યાને લઈને શ્રીમદ્ભગવદ્ગીતા વિશે અડધા કલાકથી અધિક સમયના 187 વ્યાખ્યાનોનું ધ્વનિમુદ્રણ કરાવી આપતાં આ વ્યાખ્યાનો જે-તે સમયે નિયમિત પ્રસારિત થવા ઉપરાંત આજે પણ પ્રસંગોપાત્ત પુનઃ પ્રસારણ થતાં રહે છે.

કોરોનાકાળમાં વિસનગરની શિવભક્ત સંસ્થાના પ્રેમાગ્રહને વશ થઈ પુષ્પદંત વિરચિત ‘શિવમહિમ્નસ્તોત્ર’ના એક-એક શ્લોક વિશે એક-એક કલાક સુધી ઓનલાઈન વ્યાખ્યાનો આપ્યાં, જે ખૂબ જ પ્રશંસા પામ્યાં હતાં. કહેવાયું છે કે નૂન સુભાષિત રસઃ અન્ય ગુણાતિશાયી, અને વળી, ખાસ તો સંસ્કૃત સાહિત્ય સુભાષિતોની સોનેરી ખાણ છે. તેથી સંસ્કૃતનો અધ્યાપક તેનાથી ભીંજાયા વગર કઈ રીતે જીવી શકે? સુભાષિતોના મહાત્મ્યને આત્મસાત કરીને પ્રા. ઠાકરે પણ પસંદગીનાં સંસ્કૃત સુભાષિતોનું વ્યાપક પરિપ્રેક્ષ્યમાં હાઈ સમજાવતો સંગ્રહ તૈયાર કર્યો છે, જે પુસ્તક સ્વરૂપે સુલભ થશે. આ સાથે જ નોંધ કરવી રહી કે કાવ્યમર્મજ્ઞ ગિરીશભાઈ સંસ્કૃતમાં છંદોબદ્ધ કાવ્યરચનાઓ કરતા રહ્યા છે. તેમની કવિપ્રતિભાનો પરિચય કરાવતું ‘શ્રીસ્થલસ્તોત્રમ્’ આ સાથે નમૂના તરીકે આપ્યું છે. હરિગીત વૃત્તમાં રચાયેલું આ સ્તોત્ર તેની ભાવાભિવ્યક્તિ અને કાવ્યસૌંદર્ય માટે દ્રષ્ટવ્ય બની રહી છે અને ખાસ તો તેમાં ‘જનની જન્મભૂમિશ્ચ સ્વર્ગાદપિ ગરીયસી ।’ની છલકતી ભાવનાનાં દર્શન થાય છે.

॥ श्रीस्थलस्तोत्रम् ॥

- हरिगीत वृत्तम्

ज्ञानालयं लक्ष्यालयं देवालयं विप्रालयम् ।	
रुद्रालयं मुक्त्यालयं मम श्रीस्थलं यज्ञालयम्	॥१॥
वारिरुपा वाणीरुपा देवीरुपा ब्रह्मासुता ।	
यत्तारयति भवसागरात् मम श्रीस्थलं मोक्षालयम्	॥२॥
श्रुतिसंहितासद्गोषधोषित रम्यानादनिनादितम् ।	
भुविशोभते भूरिवन्द्यते मम श्रीस्थलं विद्यालयम्	॥३॥
अपि मातृऋणमुक्त्यर्थसेवित बिन्दुसरयुतपावकम् ।	
कृतमातृतर्पणतर्पितं मम श्रीस्थलं ब्रह्मालयम्	॥४॥
इह श्रद्धया कृतश्राद्धबलमघनाशकं भवतारकम् ।	
शिवविष्णुब्रह्मा सेवितं मम श्रीस्थलं पुण्यालयम्	॥५॥
श्री सिद्धपुर श्री सिद्धपद सिद्धैस्सदैव निवासितम् ।	
राज्ञाश्रितं विप्राश्रितं मम श्रीस्थलं सिद्धालयम्	॥६॥
भगवद्कथा विदुषां मुखेन सुखेन श्रावितज्ञानदम् ।	
भक्तिसामृतपानकं मम श्रीस्थलं सुरसालयम्	॥७॥
श्रुतिधाम कापिलसाङ्ख्यदर्शनज्ञानज्योतिप्रकाशितम् ।	
दर्शनशिरोमणि सेवितं मम श्रीस्थलं विदुषालयम्	॥८॥
कर्दमप्रजापतिदेवहूत्याचार्यशङ् करवल्लभौ ।	
श्री देवशङ् कररङ् गपावित श्रीस्थलं धर्मालयम्	॥९॥
ब्रह्माण्डचारुर्दसिद्धवटवाल्केश्वरैश्च सुरक्षितम् ।	
गोविन्दमाधवशोभितं मम श्रीस्थलं दिव्यालयम्	॥१०॥
सारस्वतवारिणा नैजं देहं संमार्ज्यं यः पठेत् ।	
इमं श्रीस्थलस्तोत्रं स याति परमां गतिम् ॥	

• विद्वत् संस्थाઓમાં વ્યાખ્યાનો

ગુજરાતની કેટલીક યુનિવર્સિટીઓ, વિદ્વત સંસ્થાઓ, જેમાં 'ગુજરાત સેન્ટ્રલ યુનિવર્સિટી' 'ભાવનગર યુનિવર્સિટી', ડૉ. બાબાસાહેબ આંબેડકર ઓપન યુનિવર્સિટી, 'પાટણ યુનિવર્સિટી', 'શ્રી સોમનાથ સંસ્કૃત યુનિવર્સિટી', 'કે.સી.જી.', 'એકલવ્ય' વગેરે દ્વારા ખાસ આમંત્રિત કરવામાં આવતાં તેમણે 'સાંખ્યદર્શન', 'ક્રિએટિવ રાઈટિંગ ઇન લિટરેચર', 'રસસિદ્ધાંત' અને 'વિશ્વસાહિત્ય', 'શબ્દ અને અર્થ', 'પંચરાત્ર' 'આદ્ય શંકરાચાર્ય અને રાષ્ટ્રીય એકતા' 'પંડિત દીનદયાલ ઉપાધ્યાયનું જીવન અને એકાત્મ માનવદર્શન', 'ઉપનિષદો',

'વાલ્મીકિ રામાયણ', 'ચૈતન્યપૂર્ણ શક્તિની સાતત્યપૂર્ણ અનુભૂતિ - શ્રી સોમનાથ', મહાકવિ ભાસ, કાલિદાસ, માઘ વગેરે વિશે તેમણે વિદ્વતભોગ્ય વ્યાખ્યાનો આપ્યાં છે. 28 ફેબ્રુઆરી, 2024ના દિને 'હેમચંદ્રાચાર્ય ઉત્તર ગુજરાત યુનિવર્સિટી' પાટણ દ્વારા આયોજિત, 'શ્રી મોહનલાલ પટેલ ભારતીય સાહિત્ય વ્યાખ્યાનમાળા' અંતર્ગત તેમને આમંત્રિત કરવામાં આવતાં 'ભારતનું આધ્યાત્મિક ચિંતન' વિશે લોકભોગ્ય શૈલીમાં સુચિંતનીય વ્યાખ્યાન આપ્યું હતું. પોતે એક અધ્યયનશીલ અધ્યાપક અને નાટકનો જીવ હોવાથી તેમની કથ્ય અને કથનકલા સ્પૃહણીય બની રહેતી અનુભવી છે. ગુજરાત ઉપરાંત ગોરખપુર યુનિવર્સિટી, લાલબહાદુર શાસ્ત્રી કેન્દ્રીય સંસ્કૃત યુનિવર્સિટી, મુંબઈ, પૂના, બિકાનેર વગેરે યુનિવર્સિટીઓ અને વિદ્વત સંસ્થાઓ દ્વારા પણ તેમને વિશેષ જ્ઞાનસત્રો માટે આમંત્રિત કરવામાં આવ્યાં છે.

• ઇતિહાસના અભ્યાસી

વ્યવસાયે સંસ્કૃતના અધ્યાપક, પરંતુ ઇતિહાસવિદ અને નાટ્યકલાના અध्येતા અને તજ્જ્ઞ તરીકે આગવી ઓળખ પામ્યા છે. ભારતીય ઇતિહાસમાં વિશેષ રસ-રુચિ ધરાવતા હોવાના કારણે 'ભારતીય ઇતિહાસ સંકલન યોજના'ના સક્રિય ઉપાધ્યક્ષ તથા 'ભારતીય ઇતિહાસ સંકલન સમિતિ', ગુજરાતના આયોજક તરીકેની તેમની કામગીરી પ્રશસ્ય રહી છે. વિવિધ વિદ્વત સંસ્થાઓ દ્વારા આમંત્રિત થતાં તેમણે 'ઇતિહાસ પ્રબોધન ચિંતન', 'આરજી હકૂમત જુનાગઢ', 'વીરાંગના નાયિકાદેવી', 'જલિયાનવાલાબાગ હત્યાકાંડ' વગેરે વિશેષ અભ્યાસનિષ્ઠ પ્રવચનો આપ્યાં છે. પોતાના વતન શ્રીસ્થળ-સિદ્ધપુર વિશેનો સઘન અભ્યાસ અને તેના વિશે તેમની કેટલીક મૌલિક ઉદ્ભાવનાઓ સુચિંતનીય બની રહે છે, જેમ કે, 1. સરસ્વતીના તટે સ્થિત શ્રીસ્થળ વેદકાળથી બ્રાહ્મણોના મૂળ નિવાસનું નગર હોવાની બળવત્તર સંભાવના, 2. 'ઔદિચ્યપ્રકાશ' ગ્રંથ પ્રાયઃ 300 વર્ષ પૂર્વે જ

રચાયેલો હોવાથી તેમાં મૂળરાજ/સિદ્ધરાજ અને બ્રાહ્મણો વિશે લોકમુખે પ્રચલિત વિગતો શબ્દબદ્ધ કરવામાં આવી છે. જેનો કોઈ ઐતિહાસિક આધાર નથી., 3. દેવાધિદેવ મહાદેવનાં રુદ્ર અને શિવ એમ બે સ્વરૂપો છે. રુદ્ર એ ઉગ્ર દેવતા છે. ક્ષત્રપ રાજાઓ રુદ્રના પૂજકો હતા. ક્ષત્રપોની એક શાખા કાર્દમ ક્ષત્રપ છે. કર્દમની ઉપસ્થિતિ સરસ્વતી કાંઠે શ્રીસ્થળમાં છે. આ શ્રીસ્થળમાં કોઈ કાર્દમ ક્ષત્રપે સરસ્વતી તટે રુદ્રનું દેવાલય બંધાવ્યું હશે, જેનું શતાબ્દીઓ બાદ પુનઃનિર્માણ સોલંકીવંશના સ્થાપક મૂળરાજદેવે અને તેનો પુનરોદ્ધાર રાજર્ષિ સિદ્ધરાજે કરાવ્યો હશે. આ ઘટના અતાર્કિક નથી. અને ખાસ ધ્યાનાર્હ બાબત એ છે કે 4. ગુજરાત (જુનાગઢ, વડનગર, તારંગા, શામળાજી વગેરે)માં બૌદ્ધ ધર્મ ફૂલ્યો-ફાલ્યો હતો, જેનાં ઐતિહાસિક પ્રમાણો આજે પણ ઉપલબ્ધ છે, પરંતુ શ્રીસ્થળમાં વેદનિષ્ઠ બ્રાહ્મણોની સૂચક ઉપસ્થિતિના કારણે બૌદ્ધ ધર્મનું આગમન શ્રીસ્થળમાં ન થઈ શક્યું અને તેથી જ શ્રીસ્થળ વૈદિક સમયનું શ્રીતંત્રની ઉપાસનાનું કેન્દ્ર હોવાની સંભાવના બળવત્તર બની રહે છે, વગેરે.

• નાટ્યકલામર્મજ્ઞ

નાટ્યકલામર્મજ્ઞ તરીકે સવિશેષતઃ હે. ઉ. ગુ. યુનિવર્સિટી અને ગુજરાત યુનિવર્સિટી વિસ્તારમાં આગવી ઓળખ પામ્યા છે. કોલેજ અભ્યાસકાળથી જ અભિનય ક્ષેત્રે રસ-રુચિ ધરાવતા હોઈ ચં. ચી. મહેતા, ધીરુભાઈ ઠાકર, ધનંજય ઠાકર, વગેરેની કાર્યશિબિરોમાં ભાગ લેવા ઉપરાંત મહાન નાટ્યાચાર્ય ભરતમુનિ પ્રણીત ‘નાટ્યશાસ્ત્ર’ અને અન્ય આનુસંગિક ગ્રંથોનો સ્વાધ્યાય ચાલુ રાખી નાટ્યશિક્ષણ મેળવ્યું પરિણામસ્વરૂપે પાલનપુર કોલેજમાં સંસ્કૃતના અધ્યાપક તરીકેની કારકિર્દીના ઘડતર સાથે વિદ્યાર્થીઓને નાટ્યપ્રવૃત્તિ પ્રતિ પ્રેરવામાં સફળ રહ્યા તેમજ કોલેજને યુનિવર્સિટી અને આંતર યુનિવર્સિટી સ્તરે આયોજિત નાટ્યસ્પર્ધાઓમાં આગવી ઓળખ અપાવવાના તથા કેટલાક વિદ્યાર્થીઓ, જેમાં સરદાર તાલુકદાર, વાસુદેવ વૈદ્ય, પ્રદીપ વૈદ્ય વગેરેને નાટ્ય

અને ફિલ્મક્ષેત્રે પ્રતિષ્ઠા અપાવવાના તેમજ પોતાના ત્રણેય પુત્રોને પણ નાટ્યકલા તજજ્ઞ તરીકે કેળવવાના શ્રેયના અધિકારી બની રહ્યા. કોલેજ સમય બાદ પોતાના નિવાસસ્થાને નાટ્ય પ્રશિક્ષણ આપવાનું ચાલુ રાખતાં નાનાં બાળકોથી શરૂ કરી વયસ્કોને રંગમંચમાં રસ લેતા કર્યા. નાટ્યપ્રવૃત્તિના પ્રચાર-પ્રસાર હેતુ ‘પૂર્વરંગ’, ‘આંગિકમ્’ જેવી નાટ્યસંસ્થાઓની સ્થાપના પણ કરી. અને પોતાનાં કાર્યો થકી જીવંત પણ રાખી. તેમની નાટ્યસાધના સતત પાંગરતી રહેતાં કોલેજના ઉપક્રમે / સ્વતંત્ર રીતે વિખ્યાત નાટ્યકારોનાં કેટલાંક નાટકો/એકાંકીઓ તેમના દિગ્દર્શન હેઠળ સફળતાપૂર્વક મંચન પામ્યાં અને વખણાયાં. આ પૈકી વિશેષ ઉલ્લેખનીય છે, બાદલ સરકાર કૃત ‘એવમ્ ઇન્દ્રજિત’, સેમ્યુઅલ બેકેટ કૃત ‘વેઈટિંગ ફોર ગોદોટ’, અભિજ્ઞાન શાંકુતલનો કન્યાવિદાય પ્રસંગ, વિજય તેંડુલકર કૃત ‘ચીફ મિનિસ્ટર’ વગેરે ઉપરાંત ‘ડોશીમા ડોશીમા ક્યાં ચાલ્યાં’, ‘પડી પટોળે ભાત’, ‘આસમાની અંધારે આગિયા ઝબૂક્યા’, ‘કાગડા કાગડા કઢી પીવા આવજે’, ‘મનખાદેહ’, ‘પશલાની અસલી’, પોતાના દ્વારા રચાયેલ નાટ્યકૃતિઓ વગેરે

– ‘શિવોહલં શિવોહલમ્’

ડૉ. ગિરીશભાઈ અને તેમની ટીમ દ્વારા અભિનિત થયેલાં આગળ ઉપર દર્શાવેલાં કેટલાંક નાટકોની સાથે તેમના પુત્ર ડૉ. આશિષ ઠાકર દ્વારા ગુજરાતીમાં રચાયેલ ‘શિવોહલં શિવોહલમ્’નો ઉલ્લેખ કઈ રીતે ભૂલી શકાય ? આ ગુજરાતી નાટક આદિ શંકરાચાર્યના જીવન, દર્શન, અને તેમનું જીવનકાર્ય ભારતવર્ષના રાષ્ટ્રજીવન માટે પ્રાણતત્ત્વ બની રહે તેવા ઉદ્દેશ સાથે રચવામાં આવ્યું છે, જેનું સંસ્કૃતમાં રૂપાંતરણ સ્વયં ગિરીશભાઈ દ્વારા કરવામાં આવ્યું છે. આ નાટક ગુજરાતી અને સંસ્કૃતમાં 30 વખત અલગ અલગ નગરોમાં ભજવાયું અને ભારે હર્ષોલ્લાસ સાથે વખણાયું પણ છે. આ નાટકની ગુજરાતીમાં સરળ અને ધારદાર ભાષાભિવ્યક્તિની સાથે તેના સંસ્કૃત રૂપાંતરની ભાષા પણ સંસ્કૃત ન જાણનાર જિજ્ઞાસુ પ્રેક્ષક નાટકના મર્મને માણી શકે

તેટલી વ્યાકરણ શુદ્ધ સરળ ભાષા અને પ્રસંગોપાત્ લોકબોલીના પ્રયોગોથી સભર છે. તેમજ શંકરાચાર્યના જીવન અને તત્ત્વદર્શનના પ્રસ્તુતીકરણમાં ઔચિત્યપૂર્ણ ન્યાય આપવા સાથે નાટ્યતત્ત્વમાં કોઈ ઊણપ જોવા મળતી નથી, જે વિશેષ ધ્યાનાર્હ બની રહે છે.

અત્રે ઉલ્લેખનીય છે કે પ્રસ્તુત નાટકના અભિનયમાં આશિષ ઠાકર દ્વારા સ્થાપિત ‘ધાબા પરિષદ’ના કેટલાક કલાકારો ઉપરાંત ગિરીશભાઈના પુત્રો અને પૌત્રોની ભૂમિકા સરાહનીય રહી છે અને ખાસ તો ગુજરાતી નાટકના પ્રસ્તુતીકરણના આદિ શંકરાચાર્યના પાત્રની ભજવણી અને દિગ્દર્શન તેમના પુત્ર અનિકેત દ્વારા કરવામાં આવ્યું હતું. આ એ અનિકેત ઠાકર છે કે જેઓશ્રી ગુજરાત વિધાનસભાની પાલનપુર બેઠક ઉપરથી ભાજપના ઉમેદવાર તરીકે ચૂંટાયા છે. આ નાટકના ગુજરાતી સંસ્કરણ સાથે જ તેના સંસ્કૃત રૂપાંતરનું સંયુક્ત રીતે (એક જ ગ્રંથમાં) સંસ્કૃત સાહિત્ય અકાદમી, ગાંધીનગર દ્વારા (સંભવતઃ 2023માં) પ્રકાશન કરવામાં આવ્યું છે.

● સમાજસેવી સંસ્થાઓ સાથે અનુબંધ

પાલનપુર નિવાસી તરીકે સમાજજીવનની બહુવિધ સેવાભાવી સંસ્થાઓ જેમ કે જેસિસ, રોટરી વગેરેમાં જોડાઈને સક્રિય સેવાઓ આપી છે. આ ઉપરાંત ‘સંસ્કૃત ભારતી’ (ગુજરાત રાજ્ય)ના પ્રેસિડેન્ટ, ‘ભારતીય ઇતિહાસ સંકલન યોજના’ના સક્રિય ઉપાધ્યક્ષ, ‘ભારતીય ઇતિહાસ સંકલન સમિતિ’ના ગુજરાતના આયોજક, ‘ગુજરાત પાઠ્ય પુસ્તક મંડળ’ના સભ્ય, ‘ગુજરાત સંસ્કૃત સાહિત્ય અકાદમી’ના સભ્ય, ‘લાલન સરસ્વતી ધામ’ – સિદ્ધપુરના મંત્રી વગેરેમાં તેમણે પ્રશસ્ય સેવાઓ આપી છે.

● ‘શ્રી સોમનાથ સંસ્કૃત યુનિવર્સિટી’ની સ્થાપનાના પ્રારંભે રાજ્ય સરકાર દ્વારા O.S.D. તરીકે નિમણૂક અને પ્રદાન

ડૉ. ગિરીશભાઈની સંસ્કૃત અધ્યયન-અધ્યાપન નિષ્ઠા, ‘સંસ્કૃત ભારતી’ના ઉપક્રમે સંસ્કૃતના પ્રચાર-પ્રસાર કાર્ય અને રાષ્ટ્રીય સ્વયં સેવક સંઘ પ્રત્યેની

અસાધારણ નિષ્ઠાને ધ્યાને લેતાં ગુજરાત સરકાર દ્વારા નવી જ સ્થાપવામાં આવેલી ‘શ્રી સોમનાથ સંસ્કૃત યુનિવર્સિટી’, વેરાવળના ‘ઓફિસર ઓન સ્પેશિયલ ડ્યૂટી’ – OSD અર્થાત્ કુલપતિ કક્ષાનાં કાર્યોના અધિકાર સાથે વર્ષ 2004-06માં નિમણૂક કરવામાં આવતાં તેમણે દેશની ખ્યાત સંસ્કૃત યુનિવર્સિટીઓની એકાધિક વખત રૂબરૂ મુલાકાત લઈ નવી જ યુનિવર્સિટી માટે આવશ્યક સ્ટેચ્યૂટ, ઓર્ડિનન્સ વગેરેના તથા તેના અભ્યાસક્રમોનું માળખું વગેરે તૈયાર કરી યુનિવર્સિટીને ક્રિયાન્વિત કરવામાં કુશળ શૈક્ષણિક નેતૃત્વ પૂરું પાડ્યું હતું. આ લખનારને યુનિવર્સિટીના કાર્યક્ષેત્ર વિશે તેમણે પોતાનું દૃષ્ટિબિંદુ સ્પષ્ટ કરતાં જણાવેલ કે ‘સંસ્કૃતનું શિક્ષણ ચીલાચાલુ ન બની રહે, સંસ્કૃતની પોતાની pedagogy છે એ જ અધ્યાપન રીતિ બને. યુનિવર્સિટી ચીલાચાલુ રીતે ડિગ્રી એનાયત કરીને ઇતિકર્તવ્યતા ન માને, પરંતુ સંશોધન ક્ષેત્રે નવી રીતે કામ કરે, સંસ્કૃતનો સંબંધ છે ત્યાં સુધી આધુનિક વિજ્ઞાનો સાથે સંસ્કૃત શાસ્ત્રો-આયુર્વેદ, ખગોળશાસ્ત્ર અને અવકાશ વિજ્ઞાન, વાસ્તુશાસ્ત્ર, સ્થાપત્ય, રસાયણશાસ્ત્ર વગેરેના નિષ્ણાતો સાથે વિચારવિમર્શ કરી કથિત સિદ્ધાંતોને પ્રયોગ સિદ્ધ કરી શકાય. પુરાણો અને પુરાણવિદ્યા વિશે પણ કામ કરવા જેવું છે. યુનિવર્સિટીનું કાર્ય આવાં સંશોધનોનું છે એમ માનીને વ્યવસ્થા ગોઠવવી પડે. યુનિવર્સિટી માત્ર પરીક્ષા લેતું બોર્ડ બની જાય અને તે ઇપ્સિત નથી.’ જે સુચિંતનીય બની રહે છે. તેમણે પોતાના આ કાર્યકાળ દરમિયાન યુનિવર્સિટી અને ‘સંસ્કૃત ભારતી’ના સંયુક્ત ઉપક્રમે સંસ્કૃત સંભાષણની એક લાખથી વધુ વ્યક્તિઓને તાલીમ આપવાનું ભગીરથ કાર્ય સંપન્ન કર્યું હતું. અત્રે ઉલ્લેખ કરવો રહ્યો કે વિદ્યાર્થીકાળથી જ સંસ્કૃત પ્રતિ વિશેષ લગાવ ધરાવતા હોવાના કારણે સંસ્કૃત સંભાષણકલાના માહિર રહ્યા છે. સંસ્કૃતમાં અસ્ખલિત ધારાપ્રવાહ એ તેમનો આગવો વિશેષ રહ્યો છે.

● સંઘના સંસ્કારોથી પરિપ્લાવિત

ગિરીશભાઈનો ‘રાષ્ટ્રીય સ્વયં સેવક સંઘ’ સાથેનો નાતો બાલ્યવયથી જ રહ્યો છે. ‘સંઘ’ના

ગુજરાત પ્રાંતના પાયાના કાર્યકરો પૈકીના એક એવા તેમના મોટાભાઈ શ્રી બચુભાઈ ઠાકરના સંગમાં કિશોરાવસ્થાથી જ સંઘની પ્રવૃત્તિઓમાં ઓતપ્રોત થતાં ગુરુ ગોલવલકરજી, શ્રી અનંતરાયજી કાળે, પંડિત દીન દયાળ ઉપાધ્યાય વગેરેના સીધા સંપર્કમાં આવ્યા હતા. ગુરુ ગોલવલકરજીનું જ્યારે સિદ્ધપુરમાં આગમન થતું ત્યારે તેમના નિવાસસ્થાને અચૂક પધારતા હતા. ઈ.સ. 1960માં સંઘના પ્રશિક્ષણ વર્ગ ‘સંઘ શિક્ષાવર્ગ’માં તૃતીય વર્ષનું પ્રશિક્ષણ મેળવી વર્ષો સુધી સંઘશિક્ષણ વર્ગની જવાબદારી નિભાવતાં નાનામાં નાના કાર્યકરથી વિભાગ કાર્યવાહ સુધીનું દાયિત્વ કુશળતાપૂર્વક વહન કર્યું હતું. આ ઉપરાંત સંઘ પરિવારની વિવિધ સંસ્થાઓમાં, જેમ કે, ‘અખિલ ભારતીય વિદ્યાર્થી પરિષદ’, ‘સંસ્કૃત ભારતી’, ‘ઇતિહાસ સંકલન યોજના’ વગેરેમાં સંઘના આગ્રહપૂર્ણ સૂચનથી સતત ક્રિયાશીલ રહ્યા. વર્ષો સુધી સંસ્કૃત ભારતીના પ્રાંત અધ્યક્ષ અને બે વર્ષ માટે રાષ્ટ્રીય કાર્યકારિણીનું સભ્યપદ પણ શોભાવ્યું. ‘ભારતીય ઇતિહાસ સંકલન યોજના’માં રાષ્ટ્રીય ઉપાધ્યક્ષની જવાબદારી પણ અદા કરી અને હાલમાં રાષ્ટ્રીય કાર્યકારિણીના સભ્યપદે સેવાઓ આપી રહ્યા છે. પોતાના જીવનને રાષ્ટ્રીય વિચારધારાના અનુસંધાને ઢાળવાને એમના કૃતસંકલ્પ મનોબળે જીવનને રાષ્ટ્રીય ચેતનાથી ચેતનવંતુ રાખી રહ્યા છે.

• માન-સન્માન

સંસ્કૃત વાકમયની બહુઆયામી અને બહુશ્રુત સેવાઓને ધ્યાને લઈ ‘શ્રી સોમનાથ સંસ્કૃત યુનિવર્સિટી’ વેરાવળ દ્વારા D.Litt.ની માનદ્ ઉપાધિથી વર્ષ 2006માં અલંકૃત કરવામાં આવ્યા હતા. આ સંદર્ભે ખાસ ગર્વરૂપ બાબત એ છે કે ઉત્તર ગુજરાતના વિદ્વાનો પૈકી કોઈ પણ વિષયમાં કોઈ પણ યુનિવર્સિટી દ્વારા સૌપ્રથમ D.Litt.ની ડિગ્રીથી વિભૂષિત થયાનું શ્રેય ગિરીશભાઈના શિરે રહે છે. આ ઉપરાંત તેમને શ્રી સોમનાથ સંસ્કૃત યુનિવર્સિટી દ્વારા ‘સારસ્વત એવોર્ડ’ (2008), ગુજરાત સાહિત્ય અકાદમી, ગાંધીનગર દ્વારા ‘સંસ્કૃત સાહિત્ય ગૌરવ

પુરસ્કાર’ (2018), તેમજ ‘આર્ષ વિદ્યા ઉપાસક’, ‘જ્ઞાન વારિધિ’, ‘ગુરુ શિષ્ય એવોર્ડ’, ‘ગુરુવંદના સન્માન’ વગેરે પારિતોષિકો એનાયત કરી સન્માનિત કરવામાં આવ્યા છે. વળી, પાલનપુર કોલેજમાંથી નિવૃત્તિ સમયે પાલનપુરના નગરજનો દ્વારા ગૌરવપૂર્ણ સમારોહનું આયોજન કરી જાહેરમાં બિરદાવવામાં આવ્યા હતા. તાજેતરમાં લકુલીશ યોગ યુનિવર્સિટી, અમદાવાદ દ્વારા તેમને ‘પ્રોફેસર એમિરિટસ’ તરીકે માન્યતા આપીને પી.એચ.ડી.ના ગાઈડ તરીકે આમંત્રિત કરવામાં આવ્યા છે.

• જન્મ-શિક્ષણ-પરિવાર

આવા ગરવા ગિરીશભાઈનું વતન અને જન્મભૂમિ સાંખ્યદર્શનના પ્રણેતા કપિલમુનિની તપોભૂમિ શ્રીસ્થળ - સિદ્ધપુર છે કે જ્યાં તેમનો જન્મ તા. 23 ફેબ્રુઆરી, 1944ના રોજ થયો હતો. તેમણે પ્રાથમિક-માધ્યમિક શિક્ષણ વતન સિદ્ધપુરમાંથી, કોલેજ શિક્ષણ અનુક્રમે વિસનગર, સિદ્ધપુર અને પાટણની કોલેજોમાંથી, જ્યારે અનુસ્નાતક શિક્ષણ ભાષા ભવન, ગુજરાત યુનિવર્સિટી, અમદાવાદમાંથી મેળવ્યું હતું. તેમનાં માતા-પિતા શ્રીમતી વિદ્યાબેન અને શ્રી ઈશ્વરલાલ ગણપતરામ ઠાકર. પિતાજી શિક્ષક હતા. ગુરુકુળ પરંપરાના સંસ્કારો જીવન વ્યવહાર સાથે વણાઈ ગયા હતા. કુટુંબનું વાતાવરણ પિતૃપક્ષે શૈવ અને માતૃપક્ષે વૈષ્ણવ સંસ્કારોના સમન્વયથી પરિણામિત. તેમનાં પત્નીનું નામ શ્રીમતી કોકિલાબેન. તેમના પરિવારમાં સુપુત્રો ડૉ. આશિષ (પ્રિન્સિપાલ, મહિલા એજ્યુકેશન કોલેજ ઉંઝા), શ્રી અનિકેત (ધારાસભ્ય, ગુજરાત વિધાનસભા (2023-2026) અને ડૉ. મૌનસ ઠાકર (આસિસ્ટન્ટ પ્રોફેસર, એચ. એમ. પટેલ ઇન્સ્ટિટ્યૂટ ઓફ ઇંગ્લિશ રિસર્ચ એન્ડ ટ્રેનિંગ, વલ્લભવિદ્યાનગર) કે જેઓ પિતાના રાહે પોતપોતાનાં વ્યવસાયિક ક્ષેત્રોને ઉન્નત કરવાની સાથે સંસ્કૃત અને નાટ્યવિદ્યાનાં ક્ષેત્રોમાં તેના પ્રચાર-પ્રસારને સ્વધર્મ તરીકે અપનાવીને કાર્યરત છે.

મણિભાઈ પ્રજાપતિ

શ્રદ્ધાંજલિ



ભાવેશભાઈ વ્રજલાલ ઉપાધ્યાય

(1967-2024)

‘સર્વ વિદ્યાલય કેળવણી મંડળ’, કડી અને ‘કડવા પાટીદાર કેળવણી ઉત્તેજક મંડળ’, કડીના કાર્યાલય અધિક્ષક તરીકે સેવાઓ આપતા શ્રી ભાવેશભાઈ વ્રજલાલ ઉપાધ્યાયનું તા. 17 માર્ચ, 2024ના રોજ અવસાન થતાં સર્વ વિદ્યાલય પરિવાર ઘેરા શોકની લાગણી અનુભવે છે. તેઓશ્રી મંડળ કાર્યાલયમાં તા. 28 ઓગષ્ટ, 1991થી સેવાઓ આપતા હતા. તેઓશ્રી પોતાના સેવાકાળ દરમ્યાન કર્મઠ, પ્રામાણિક અને સેવાપરાયણ કર્મચારી તરીકેની આગવી ઓળખ પામ્યા હતા. મંડળની વહીવટીય બાબતોની સઘળી જાણકારીના કારણે તેઓશ્રી ખરા અર્થમાં મંડળનો ભોમિયો હતા. તેમની માનવીય સંવેદનશીલ અને પરગજુ પ્રકૃતિ સૌ કોઈને સ્પર્શી લે તેટલી ઉત્કટ હતી. તેમનું હકારાત્મક અને ઉત્સાહી વલણ સૌ કોઈને પોતીકા કરી લેતું. પ્રાપ્ત નાનું-મોટું કામ પ્રસન્નવદને સંપન્ન કરતા રહેવું એ તેમનો પોતીકો સ્વભાવ હતો. તેમનું વતન ધાંગધ્રા તાલુકાનું જશાપર ગામ છે.

તેમના પરિવારમાં તેમનાં પત્ની કલ્પનાબહેન ઉપાધ્યાય અને 7-7 વર્ષની વયના બે પુત્રો અર્પણ અને વિજય છે. પરમકૃપાળુ પરમાત્મા સદ્ ગતના આત્માને ચિર શાંતિ અર્પે અને તેમનાં પરિવારજનોને દુઃખ સહન કરવાની શક્તિ આપે તેવી પ્રાર્થના.

સર્વ વિદ્યાલય પરિવાર

કડી-ગાંધીનગર

“હે નાથ ! જોડી હાથ પાયે પ્રેમથી સૌ માંગીએ
શરણ મળે સાચું તમારું એ હૃદયથી વાંછીએ
જે જીવ આવ્યો આપ પાસે ચરણમાં અપનાવજો
પરમાત્મા એ આત્માને સાચી શાંતિ આપજો.”

પ્રાસંગિક

ડૉ. કુમારપાળ દેસાઈ : ‘કલિકાલસર્વજ્ઞ હેમચંદ્રાચાર્ય ચંદ્રકથી’ વિભૂષિત

અગ્રણી સંશોધકો અને વિવેચકોને અપાતો ‘કલિકાલસર્વજ્ઞ શ્રી હેમચંદ્રાચાર્ય ચંદ્રક’ ડૉ. કુમારપાળ દેસાઈને એકત્રીસમી માર્ચ 2024ના રોજ એનાયત કરવામાં આવ્યો. આચાર્યશ્રી વિજયશીલચંદ્રસૂરીશ્વરજી મહારાજ અને આચાર્ય શ્રી વિજયનંદીઘોષસૂરીશ્વરજી મહારાજની નિશ્રામાં આ સમારોહ યોજવામાં આવ્યો હતો. જેમાં પ્રારંભે શ્રી હેમચંદ્રાચાર્ય ટ્રસ્ટના ટ્રસ્ટી શ્રી પંકજભાઈ શેઠે સહુનું સ્વાગત કર્યું. એ પછી ડૉ. બળવંત જાનીએ કુમારપાળ દેસાઈનાં સાહિત્યિક પ્રદાનની સાથોસાથ એમના મધ્યકાલીન સાહિત્યનાં મહત્વનાં પુસ્તકોની વાત કરી. ચારસો હસ્તપ્રતોના ઊંડા અભ્યાસ પછી મહાયોગી આનંદઘન વિશે કરેલું સઘન સંશોધન સહુને માર્ગદર્શકરૂપ બની રહ્યું છે, તેમ કહ્યું. જ્યારે જાણીતા ન્યૂરોસર્જન ડૉ. સુધીર શાહે એમની સાહિત્યસેવાની સાથોસાથ એમની સમાજસેવા અને વહીવટી કાર્યકુશળતાનાં દષ્ટાંતો આપ્યાં અને કુમારપાળના સાત ક્ષેત્રોના કાર્યને દર્શાવીને સાત અશ્વવરય પર સવારી કરતા હાહુમુખી પ્રતિભાવાન વ્યક્તિ તરીકે ઓળખાવ્યા હતા. ગુજરાતી સાહિત્ય પરિષદના પ્રમુખ શ્રી હર્ષદ ત્રિવેદીએ સાહિત્ય, પત્રકારત્વ અને સ્પોર્ટ્સ જેવા વિષયોમાં એમણે મેળવેલી સિદ્ધિ જોઈને કહ્યું કે, ‘તેઓ જુદા જુદા ખંડિયા રાખે છે અને તેમાં કલમ બોળીને અધ્યાત્મ, સાહિત્ય, પત્રકારત્વ, સ્પોર્ટ્સ જેવા વિષયો પર લખે છે.’ ગુજરાત સાહિત્ય અકાદમીના અધ્યક્ષ ભાગ્યેશ જહાએ કહ્યું કે, ‘આજે કોઈ ઋષિમંદિરમાં બેઠાં હોઈએ એવું લાગે છે. કલિકાલસર્વજ્ઞ હેમચંદ્રાચાર્યના નામ સાથે જોડાયેલો આ ચંદ્રક યોગ્ય વ્યક્તિને મળે છે, તેનો આનંદ છે.’ જ્યારે પી. કે. લહેરીએ કહ્યું કે, ‘ગુજરાતી વિશ્વકોશ સાથે એમણે ગુજરાતી લેક્સિકનનો સમન્વય સાધીને ગુજરાતી ભાષાને વિશ્વવ્યાપી સ્તર પર મૂકી આપી છે. એમની પાસે સમન્વયનિષ્ઠા છે તો એની સાથોસાથ સત્યનિષ્ઠા પણ

છે.’ કુમારપાળ દેસાઈએ એમના જીવનઘડતર અને સાહિત્યિક પ્રદાનમાં સહયોગ આપનારી વ્યક્તિઓની વાત કરી હતી તથા એમણે કરેલાં સંશોધનોનો ખ્યાલ આપ્યો હતો. જ્યારે આચાર્યશ્રી વિજયશીલચંદ્રસૂરીજી મહારાજે કહ્યું કે, “મારા પ્રારંભકાળનાં લખાણો હું કુમારપાળભાઈને બતાવતો હતો અને એમનાં સૂચનો પણ મેળવતો હતો. એમનું પુસ્તક ‘એકાંતે કોલાહલ’નાં શીર્ષકે મને ભીતરમાં ડોકિયું કરવાની તક આપી.” જ્યારે વિજયનંદીઘોષસૂરીશ્વરજી મહારાજે ડૉ. કુમારપાળ દેસાઈની સંશોધનસેવા અને એથીયે વિશેષ જૈનદર્શનનાં કાર્યને અદ્વિતીય ગણાવ્યું હતું. આ પ્રસંગે સુવર્ણચંદ્રક, શાલ અને 1, 11, 111 રૂપિયાની સન્માનરાશિ અર્પણ કરવામાં આવી, જેમાં બાકીની રકમ ઉમેરીને શ્રી હેમચંદ્રાચાર્ય ટ્રસ્ટને ડૉ. કુમારપાળ દેસાઈએ બે લાખ રૂપિયાની રકમ આપી. આ સમગ્ર કાર્યક્રમનું સંચાલન ડૉ. રમજાન હસણિયાએ સુપેરે કર્યું હતું અને વિશાળ સંખ્યામાં સાહિત્યકારો, સંસ્થાઓનાં વડાઓ, સંશોધકો અને અભ્યાસીઓ સહુ કોઈ કાર્યક્રમમાં ઉપસ્થિત રહ્યાં હતાં.

* * *

છેલ્લાં 36 વર્ષથી કોલકતામાં કાર્યરત ‘વિચારમંચ’ સંસ્થા દ્વારા સાહિત્ય, શિક્ષણ, સંશોધન, ચિત્રકલા અને સેવાનાં ક્ષેત્રે રાષ્ટ્રવ્યાપી કાર્ય કરનારને સન્માનિત કરવામાં આવે છે. તાજેતરમાં 17મી માર્ચ, 2024, રવિવારે કોલકતાના કાશીપુરમાં આવેલા એજ્યુકેશન સેન્ટરમાં ભારતની જુદાં જુદાં ક્ષેત્રની વ્યક્તિઓનું સન્માન કરવામાં આવ્યું. આ પ્રસંગે ઉદ્યોગપતિ અને સમાજસેવી શ્રી રંજિતસિંહ કોઠારી અને પૂર્વ આઈ.સી. એસ. અધિકારી શ્રી ચંચલમલ બચ્છાવત તેમજ અનેક શૈક્ષણિક સંકુલોના સ્થાપક સરદારમલ કાંકરિયા દ્વારા ગુજરાતના સાહિત્યકાર ડૉ. કુમારપાળ દેસાઈને ‘વિચારમંચ’નું સર્વોચ્ચ સન્માન ‘હેમચંદ્ર આચાર્ય સાહિત્ય સન્માન’ અર્પણ કરવામાં આવ્યું.

ઇતિહાસની અટારીએથી

સર્વ વિદ્યાલય કેળવણી મંડળ, કડી-ગાંધીનગર મુલાકાતીઓના અભિપ્રાયો

આજ રોજ આ સંસ્થાની મુલાકાત લઈ મને આનંદ થયો છે... આદર્શ અને ભાવનાથી પ્રેરિત તરુણ ગુજરાતીઓ શું કરી શકે છે એનું મને પ્રત્યક્ષ દર્શન થયું છે... વિદ્યાર્થીઓની સર્વ ઇન્દ્રિયોની કેળવણી સાધતી આ સંસ્થાની હું ફતેહ ઇચ્છું છું.

ચૈત્ર સુદી 7/1983 **Sd/ નંદલાલ મણિલાલ શાહ**
(ઈ.સ. 1926/27) મહામાત્ર, ગૂજરાત વિદ્યાપીઠ.

□

...I was of course, very much impressed with what I saw there (in the classes). The work done is simply praiseworthy and the enthusiasm of the staff exemplary....

It is with great pleasure that I note the cosmopolitan activities of the institution; because its doors are thrown open to all those who are not necessary Kadva Patidars. I wish the institution complete success.

1st July 27

Sd/ C. M. Hathi

Educational Inspector,
Division, Kadi

□

“આજે સાંજે લગભગ અઢી કલાક સુધી આ સંસ્થાની મુલાકાત લઈ એની અનેક પ્રવૃત્તિઓ જોઈ તથા તે સંબંધે શિક્ષકવર્ગ તથા ચાલક સાથે ચર્ચા કરી. બુદ્ધિનો વિકાસ થાય, તેમજ શરીર સંપત્તિ સુધરે એવી કેળવણી આપવાનો યશસ્વી પ્રયાસ અહીં થતો નજરે પડે છે. સાથે સાથે રસવૃત્તિ કેળવાય એટલા સાફ સંગીતનું શિક્ષણ અને રાસ રમત પણ અહીં દૈનિકગોચર થાય છે. રચનાત્મક કાર્ય અનેક સ્વરૂપમાં આ સંસ્થાના ચાલકો કરી રહ્યા છે તે જોઈ સંતોષ થયો. બાળકો લેખો લખે છે, ભાષણો આપે છે, વાદવિવાદ કરે છે, ગાય છે, રમે છે, વ્યાયામ કરે છે, સુચારી તથા છાપવાનું કામ કરે છે, કાંતે છે તથા વણે છે અને સારાં ભજનો પણ ગાય છે; દેશના વીર અને સાધુ પુરુષોનાં દર્શનનો લાભ મેળવે છે અને તે ઉપરાંત તેમના જીવનના અનેક

પ્રસંગો વિશે માહિતી મેળવી પોતાની દિનચર્યામાં તેને ઉતારવા પ્રયત્નશીલ રહે છે, બેશક જ્યાં આવું સુંદર કામ થયાં કરે છે ત્યાં બાળકો સુખરૂપ હોય તો નવાઈ શી? બધાના ચહેરા હસમુખા અને શરીર તંદુરસ્ત દેખાય છે. ખાવાની તથા રસોડાની વ્યવસ્થા પણ સારી છે અને ખર્ચ પ્રમાણમાં ભારે નથી આવતો. એ બધી બાબતો આ સંસ્થાના વ્યવસ્થાપકોને ધન્યવાદને પાત્ર ઠરાવે છે. હું, આ સંસ્થાનો દરેક વિદ્યાર્થી પોતે એકવીસ વર્ષની વય સુધી પરણશે જ નહીં એવો નિશ્ચય કરતો તથા સંસ્થાનો પ્રતિદિન વિકાસ થતો જોઈ બહુ પ્રસન્ન થઈશ. ભેટ વખતે ડૉ. ઇન્દુલાલ તથા રા. હાથી અને અન્ય ગૃહસ્થો સાથે હતા.”

તા. 15મી માર્ચ 1927. **નન્દનાથ કેદારનાથ દીક્ષિત.**

વિદ્યાધિકારી - વડોદરા રાજ્ય.

□

“... કામ સારું અને ચિત્તવેધક છે. સારાંશ વિદ્યાર્થીઓના અંતરંગ અને બહીરંગ વિકસિત રહે એવાં સાધનોની યોજના આ સંસ્થાએ કરી છે.”

ક. વિ. ના. સૂબા.

27-2-27.

□

“...ઉદ્યોગાલય શાળાને અંગે છે તેથી જ ઉદ્યોગનું કામ સારું શીખવી શકાય છે. જો આ સંસ્થાના વિદ્યાર્થીઓ શહેરની નિશાળોમાં ભણવા જતા હોત તો ઉદ્યોગો તથા બીજી અનેક પ્રવૃત્તિઓ તરફ આટલું બધું ધ્યાન આપી શકત નહિ. કારણ કે શિક્ષકોની સતત હાજરીનો લાભ જે હાલ મળે છે તે મળત નહિ. જવા-આવવામાં પણ ઘણો વખત જાય. એક ગૃહપતિ તમામ કામ સંભાળી શકે કે નહિ તે શંકાસ્પદ છે. “એકંદરે આ સંસ્થાનું કામ અમને ઘણું જ સંતોષકારક જણાયું છે...”

2-3-27.

હરિભાઈ ના. પટેલ.

કડી વિભાગ ડે. એ. ઇન્સ્પેક્ટર.

□

“...વ્યવસ્થા પણ ઘણી સારી છે. અને કાળજીપૂર્વક કાર્યવાહકો કામ ખરા ખંતથી કરે છે તે જોઈ આનંદ થાય છે. આ સંસ્થા ઉત્તેજનને પાત્ર છે તે કહેવામાં અતિશયોક્તિ મને લાગતી નથી. આ સંસ્થા ભવિષ્યમાં સારાં કામ આપશે તેવી મારી ખાતરી છે.

સંપતરાવ ગાયકવાડ,

14-3-27

□

“I was pleased to see the bright faces of the boys and the evident pleasure they showed in their surrounding.”

(વિદ્યાર્થીઓના હસમુખા ચહેરા અને પોતાની પરિસ્થિતિમાં વ્યક્ત થતો તેમનો આનંદ જોઈ હું ઘણો જ ખુશી થયો.)

મુકરજી.

સૂબા, કડી.

□

“ગઈ કાલ અને આજ રોજ આ આશ્રમમાં હું રહીને જેટલું શીખ્યો છું. તેટલું બે વર્ષના ગાળામાં પણ ભાગ્યે જ બીજેથી શીખી શક્યો હોઈશ. શરીર, મન અને મનુષ્યની સર્જનશક્તિના સંપૂર્ણ વિકાસને સાધનારી કેળવણીને જ આદર્શ શિક્ષણ કહેવાનું મારું મન છે અને આશ્રમમાં વ્યાયામ, બૌદ્ધિક, સંગીત અને ઔદ્યોગિક શિક્ષણના જે પ્રયોગો મેં જોયા એ ઉપરથી આદર્શ શિક્ષણને મેં મૂર્તિમંત જોયું છે.

વિદ્યાર્થીઓના સર્વાંગી વિકાસથી જે આશા બંધાય છે તે કોઈ પણ શિક્ષણશાસ્ત્રીને ગર્વ ઉત્પન્ન કરાવી શકે. આ બધાનું મૂળ આશ્રમના સંચાલકો જ છે.

કોમી ગણાવા છતાં પણ સંસ્થાનું વિદ્યાલય તો રજ પણ સંકુચિત રાખવામાં આવ્યું નથી. એટલે સાર્વજનિક શિક્ષણસંસ્થા જ આને ગણી શકાય. એથી પ્રત્યેકની ફરજ તો આ સંસ્થાને યથાશક્તિ મદદ આપવાની છે, એમ સમજવું જોઈએ. એ ઉપરાંત પોતાનાં બાળકોને એમાં

મોકલી સાચા શિક્ષણનો પૂરેપૂરો લાભ જાહેર પ્રજા ઉઠાવે એ અત્યંત ઇચ્છવા યોગ્ય છે.”

કડી, ફાલ્ગુન વદી 5/83. હરિનારાયણ આચાર્ય. (ઈ.સ. 1926/27)

સંસ્કૃત અધ્યાપક,

ગૂજરાત વિદ્યાપીઠ, અમદાવાદ

(સૌજન્ય : ‘કેળવણી’, વર્ષ 1લું, અંક 3જો, ચૈત્ર 1983. પૃ. 112-114)

□

“પાટીદાર કેળવણી મંડળની સંસ્થાની આજ રોજ મુલાકાત લઈ ચાલતા કામની ઉપલક્ષ્ય તપાસણી કરી તે ઉપરથી એકંદર વ્યવસ્થા સારી જણાયાથી સંતોષ થયો.

1. કડવા પાટીદાર જેવી મોટી અને ઉપયોગી કોમ, જે કેળવણીમાં ઘણી પછાત છે તેને માટે આવી સંસ્થા સ્થાપન થવાની આવશ્યકતા ઘણા વખતથી જણાતી હતી. કોમના હિતેચ્છુઓએ આ કામ ઉપાડી લઈ આવી સુંદર સંસ્થા સ્થાપન કરી, ટૂંક વખતમાં તેની પ્રગતિ આટલા બધા મોટા પાયા ઉપર આણી મૂકી છે તેને માટે ધન્યવાદ ઘટે છે.

2. હાલની કેળવણી ઘણે ભાગે માત્ર “સાહિત્ય” કેળવણી છે. ખેતીના ધંધાની તથા તેને લગતા લુહારી, સુથારકામની, સહકાર, અર્થશાસ્ત્ર વગેરે સંબંધી કેળવણી આપવાની ખાસ જરૂર છે, પરંતુ તેને માટે ઘણાં નાણાં જોઈએ તે હજી ભેગાં થયાં નથી. ઉમેદ છે કે કડવા કોમના શ્રીમન્ત ગૃહસ્થો, કે જે મોટા ભાગે શહેરોમાં રહે છે. તે પોતાની ગરીબ અને પછાત કોમના શ્રેયાર્થે ઉદાર દિલથી મદદ આપી આ સંસ્થાનો ઉદ્દેશ પૂરી રીતે પાર પડે એવી સંતોષકારક સ્થિતિએ લાવવાને યથાશક્તિ મદદ કરવાને પછાત પડશે નહિ.

3. માત્ર પુરુષ કેળવણીથી કેળવણીનો ખરો ઉદ્દેશ પાર પડતો નથી. સ્ત્રી કેળવણીની પણ તેટલે જ દરજ્જે જરૂર છે. આ દિશામાં પણ તજવીજ કરવાનું કામ ચાલે છે એમ મંત્રી રા. છગનલાલ પીતાંબરદાસે રૂબરૂ જણાવ્યું છે. તેથી આશા રહે છે કે કડવા કોમના સર્વ અંગ થોડા વખતમાં જ લાયક થઈ આ ભલી અને માયાળુ કોમની ઉન્નતિ સારી રીતે થયેલી જોવાને સમય આવ્યા

વગર રહેવાને નથી.

મુકામ કડી. ગોવિંદભાઈ હાથીભાઈ દેસાઈ
તા. 31 ઓગસ્ટ 1927 નાયબ દીવાન વડોદરા રાજ્ય.

□

‘કેળવણી’ (ત્રૈમાસિક)ની ઉપયોગિતા

આ ત્રૈમાસિકની ઉપયોગિતા સંબંધી, કડી-વિભાગ વિદ્યાધિકારી સાહેબ શ્રી છેલશંકર મ. હાથીએ જે અભિપ્રાય દર્શાવ્યો છે તે નીચે પ્રમાણે છે.

રા. સેક્રેટરી, પ્રાં. વિદ્યાધિકારી કચેરી
પાટીદાર કેળવણી મંડળ-કડી. કડી-વિભાગ, કલોલ

9-8-27

આપના તા. 28-5-27ના કાગળના જવાબમાં વિનંતિ કે આપની સંસ્થા તરફથી પ્રગટ થતું “કેળવણી” ત્રૈમાસિક મેં જોયું અને તેની અંદરના લેખો વગેરે વાંચી ગયો. તે ઉપરથી આપને જણાવતાં મને આનંદ થાય છે કે આપની બીજી પ્રવૃત્તિઓની માફક આ પ્રવૃત્તિ પણ ઘણી જ પ્રશંસાપાત્ર અને સમાજોપયોગી છે. બની શકે તો ત્રૈમાસિકને બદલે આ ચોપાનિયું માસે-માસે પ્રગટ કરો તો સારું.

છેલશંકર મ. હાથી.

પ્રાં. વિદ્યાધિકારી. કડી-વિભાગ.

□

I was very much pleased to visit this institution and see the good work done in it. As most of the boys come from the agricultural classes, it would be a good thing to teach them agriculture. I trust public support will enable this to be done.

The institution is well-conducted and reflects credit on the management.

Sd/. V. T. Krishnamachari.

Kadi, 13-9-27.

□

.....The agricultural community forms the bulk of the population in India.....I see... that the organizers take a special interest in their attempts to ameliorate the conditions of their young blood.....

1-1-28.

Sd/. Lakhia Vahiwardar.

□

....આવા પ્રકારની આ ભાગમાં આ એક જ સંસ્થા છે અને તે પણ નમૂનારૂપ થઈ છે એ ઘણી સંતોષની વાત છે.

.....આ સંસ્થા કોમી નથી.. ધંધા શિક્ષણ તરફ અભિરુચિ ઉત્પન્ન થાય એવી ગોઠવણ કરી છે અને તમામ વ્યવસ્થા ઉત્તમ પ્રકારની રાખી છે. સંસ્થા ઉત્તેજનને પાત્ર છે.

10-1-28 Sd/. રામચંદ્રરાવ શામરાવ પાટીલ.

કડી પ્રાંત સૂબા.

□

...સંસ્થાનું ધ્યેય ઘણું ઊંચું છે અને સંસ્થાએ ઉપાડી લીધેલી પ્રવૃત્તિઓ સ્તુતિપાત્ર છે. માનસિક બુદ્ધિ ખીલે તેની સાથે શરીર સંપત્તિ સુધરે તે તરફ ખાસ લક્ષ આપવામાં આવે છે. સદર સંસ્થામાં પાટીદાર કોમના જ નહિ પણ ઇતર વિદ્યાર્થીઓને રાખવામાં આવે છે. એ જોઈને ઘણો જ સંતોષ થયો છે... છાપખાનું, વણાટકામ તથા સુથારકામ વગેરે પ્રકારનું શિક્ષણ પૂરું પાડીને ઔદ્યોગિક કળવણીની ખામી નહિ રાખવા સંસ્થાના ચાલકોએ અગમચેતી વાપરી છે તે સ્તુત્ય છે. સંસ્થા નમૂનેદાર છે અને હરેક રીતે ઉત્તેજનને પાત્ર છે. તા. 20-1-28.

Sd/. ચતુરભાઈ ના. પટેલ.

આસિસ્ટન્ટ જજ (મહેસાણા)

□

....સંસ્થા ચાલતી જોઈ મને ઘણો આનંદ થયો.....સુથારકામ, વણાટકામ, છાપખાનું, શિવણકામ વગેરે અનેક ઉદ્યોગો આ સંસ્થાના છોકરાઓને શીખવવામાં આવે છે.... છોકરાઓની રહેવાની, ભોજનની અને વ્યાયામની સોચ આ સંસ્થાએ સારી કરી છે.....સ્વાવલંબન, ઉદ્યોગધંધાનો અભ્યાસ, ધર્મ અને વ્યાયામ એ વિષયો પર આ સંસ્થામાં ખાસ ધ્યાન રાખેલું હોવાથી આ સંસ્થા અનુકરણીય છે. તા. 6-4-28.

સારંગપાણી.

Sd/. ડિસ્ટ્રિક્ટ જજ. મહેસાણા.

(સૌજન્ય : ‘કેળવણી’ વર્ષ ૨જું, અંક 1લો, આસો. 1993. અંક 3, આસો. 1983 અને અંક 4થો અષાઢ, 1984)

□

ગુજરાતના ગૌરવપુરુષ
વિસુભાઈ જી. પટેલ (1931)
સર્વ વિદ્યાલય, કડીના પૂર્વ-વિદ્યાર્થી (1947)

Birth Date: 1974 14th June, 1931

Address: 1, Shriram Society, Gotri Road, B/H Dhara Clinic, Race Course Circle, Baroda-390 007, India Phone: (0) (0265) 2344226 (H) (0265) 2398097; email: visubhai@simalin.com

EDUCATION

Degree	University	Specialization
B.Com	Gujarat University, Ahmedabad, India 1956	Accounting & Auditing
M.B.A.	University of Southern California, LA, U.S.A. 1958	Industrial Management
MLS.P.A	University of Southern California, LA, U.S.A 1960	Int'l Public Administration

EXPERIENCE

Dates	Company	Position held
1952-56	Part-time Job in Business and NGO Agency, Ahmedabad, India.	Accountns/Secretary
1957-62	Southern California Gas Co./SOGAM/SWECO, Los Angeles.	General Accounts/ Asst. Manager
1962-65	Standard Mills Co. Limited, Mafatlal Group, Bombay, India.	Mill Manager
1965-69	State Trading Corporation of India, Govt. of India, Bombay,	Regional Manager
1969-74	Mafatlal Service Ltd. (Mafatlal Group), Bombay. India.	Marketing Director
1974-95	Simalin Chemical Industries Private Limited, Baroda, India	Managing Manager
1990 to Present	Simalin Chemical Industries Private Limited, Baroda, India	Chairman

ACHIEVEMENTS/ACTIVITIES

2016 August Visited Seattle, Washington State and vicinity where IT giants Amazon, Microsoft, Google and few more located and Boeing's expanding new facilities. Also visited Bill & Melinda Gates Foundation Head Quarter to understand their global humanitarian services. Converse with USC alumnis and China friends in a program in Los Angeles on Co-operation Building

- and Enhancing Relations to address shared challenges effectively.
- 2015 October Hon. PorF. and Cofounder of Liaoning University, Shanghai, China awarded GEMBA Global Executive degree and honored as Senior Most alumni of USC in USC Global conference 2015.
- 2015 October Attended the University of Southern California – USC Global conference 2015 at Shanghai, China on Innovation for Rapidly Changing World and toured intensively from Beijing, Great wall, Xian, Chongqing, Three Gorges Dam on Yangtze River at Wuhan to Shanghai, noticed the astonishing changes and all round development. China is the most populous country and second largest economy in the World.
- 2011 February Invited to ‘USC visit 2011’ conference in Mumbai as senior Alumni of USC wherein USC’s India Initiative three offices Mumbai, Bangalore & New Delhi were launched by USC President Dr. C.L. Max Nikias and USC Trustee Dr. Ratan N. Tata on 21st, 22nd February, 2011
- 2009 November Delegate on Confederation of Indian Industries-CII’s Business Mission Delegation to U.S.A. coinciding with Prime Minister Dr. Manmohan Singh’s visit as President of U.S.A. Hon. Obama is Hoasting the meeting in Washington D.C. from 18-24 Nov. 2009.
- 2009 October Attended the University of Southern California’s "USC GLOBAL Conference" at Taipei, Taiwan to participate in the most important issues of global economy is facing today. On 29-31 October 2009.
- 2007 October Attended the University of Southern California’s "USC GLOBAL Conference" at Tokyo to participate in the most important issues on global economy of Asia and pacific Rim as a special invitee on October 27-29, 2007. Visited Hiroshima Peace Memorial Museum, October 30, 2007
- 2007 May Visited archaeological historical national parks of heritage in four states of USA to observe the civilization process of its origination before billions years. Attended the world Affairs Council’s meeting Los Angeles.
- 2006 June Visited the 31" anniversary of U.S. India Business Council & U.S. Business Forum in Los Angeles, CA, U.S.A. Participated in the Heritage Tour of Southern & Northern Carolina, U.S.A. Coordinated UNICEF & Vision Foundation.
- 2003 November Delegate on Confederation of Indian Industries-CII’s CEO Mission-Delegation to Russian Federation Moscow, accompanying with Prime Minister Shri Atal Bihari Vajpayee’s visit to Russian Federation Moscow from November 11 to 16 to consolidate the political & economical relations and to promote bilateral trade Joint ventures & transfer of technologies between two old friendly Countries.
- 2003 July Visited British Columbia, Victoria island and Alberta, Canada.

- 2003 June Delegate on Confederation of Indian Industries-CII's CEO Mission-delegation to China accompanying Prime Minister Shri Atal Bihari Vajpayee's visit from June 22 to 27 to consolidate economic ties, to norm the bilateral trade and political relations.
- 2002 July Visited World Affair activities in Los Angeles and attended Rotary International, District 5280 events in Los Angeles California.
- 2000 June Delegate on Indo American Chamber of Commerce India, US India Business Council, Washington, DC & FICCI India, to reciprocate the recent US business Delegation to India. Also visited Mexico & Alaska.
- 1999 to 2015 The Kalupur Commercial Cooperative Bank Limited, Baroda Branch Advisory Committee Member.
- 1998 August Visited Canadian Parliament in Ottawa, Canada and met Hon. Gilbert Parent the Speaker and discussed the advantages of Parliamentary System V/S Presidential Systems of Democracy. Further visited eastern Canada
- 1997-1999 Executive Committee Member, Baroda Citizen Council, Baroda
- 1996-1997 President of Rotary Club of Baroda - Diamond Jubilee Year.
- 1995 September Delegate on Gujarat Chief Minister Shri Kesubhai Patel Delegation to major cities of UK & USA for exploring the possibilities of US & NRI investment in State of Gujarat, India.
- 1994 July Delegate on Commerce Ministry/ FICCI Delegation to Moscow, Russian Federation on bilateral trade, joint ventures, technology transfer and collaborations.
- 1993 June Member FICCI-USAID Delegation to USA, Washington, DC, New York, Chicago, Miami, San Francisco, San Jose and Los Angeles, for in depth discussion with US investors & NRIs About their perception of the economic reforms
- 1993-1995 President of Federation of Gujarat Industries. Baroda affiliated with FICCI, Delhi-Platinum Jubilee celebration
- 1991-1993 Sr. Vice President of Federation of Gujarat Industries, Baroda Attended the conference on 'Role of Unity & Integrity wherein 'Vijay Shree Award was awarded by International Friendship Society, Delhi for enriching human life and outstanding attainments.
- 1991 January Presented the case of Sardar Sarovar Dam Project on Narmada River of Gujarat, India, on behalf of Gujarat State Government to World Bank, Washington, DC and O.E.C.F. Tokyo, Japan to clear loans.
- 1990 August Invited to attend the 8th Annual Conference of 'India American Forum for Political Education' held at Orlando, Florida, U.S.A as Guest speaker to speak on Sardar Sarovar Narmda River Project.
- 1990 August Attended the Rotary International yearly Convention held at Portland,

Oregon, U.S.A as an Indian representative from Rotary Club of Baroda. Served as Assistant Sergeant-at-Arms of Convention.

- 1987 July Visited Hawaii cross section, Pearl Harbour and Polynesian Institute.
- 1982 in 1988 Founder Chairman of Uma Cooperative Bank Limited, Baroda
- 1981 to 1985 Founder President of Uma Samaj Welfare Society, Baroda
- 1979 to Present Member on Managing Committee of Federation of Gujarat Industries, Baroda
- 1978 to present Senior Active Member of Rotary Club of Baroda, Rotary International District 3060
- 1975 to 1988 Active Member/ Past President of Nandesari Industrial Association, Baroda.
- 1962-1974 During stay in Santa Cruz, Bombay, participated in organizing the High school, Medical hospital, and other civic amenities W.R. Railway crossing over-bridge, Public Garden and Children Play Ground.
- 1957-1960 Active Member/Treasurer of Intercultural Club of International Students at University of Southern California, L.A. Promoted world understanding, goodwill & friendship among U.S & foreign students.
- 1956-1962 Founder President of Visiting International Students Activities (VISA) of Rotary International, District 526-532 of Southern California. Attended yearly six assemblies of VISA assemblies,
- 1952 to 1956 Founder of Education & Welfare Societies to promote High School & Medical Centre at native place Dangarwa, Gujarat, India.
- 1947-1951 Sarva Vidyalay, Kadi (Std. 8th-11th, S.S.C.E.)

જીવનસંધ્યાએ અરુણોદય

જીવનની કારકિર્દી શરૂ કરી ત્યારથી એકધારાં ત્રાણું વર્ષની કામગીરી બજાવી હવે હું જીવન સંધ્યા તરફ પ્રયાણ કરી રહ્યો છું. તેની યાદ મને સૌ પ્રથમ મારા એક સહાધ્યાયી પરમ મિત્રે. દેવડાવી. મિત્રો જેવા આપણા બીજા કોઈ હિતેચ્છુઓ હોતા નથી. ત્રાણું વર્ષની ઉંમરે કોઈ વ્યક્તિ યુવાન હોવાનું ચૈતન્ય રાખેને તે બહુજ મજબૂત મનોબળ ઉપર મદાર બાંધી જીવન રફતાર ઉપર સડસડાટ ચાલે તે બરાબર છે ? ત્રાણું વર્ષની ઉંમર પછી હું આમાં અપવાદરૂપ બન્યો. કૌટુંબિક બાબતો, ધંધાદારી જવાબદારીઓ, સાચી ખોટી ચિંતાઓ, મુશ્કેલીઓ, સમસ્યાઓએ બધાં જ તેમનું કામ કરે છે. આપણને પોતાને સમજણ આવ્યે આપણામાં આવતી શારીરિક અને માનસિક પ્રૌઢતા, વાર્ધક્ય બધું સમાજ નિહાળે છે અને આપણા ધ્યાન પર લાવે છે જેની આપણે નોંધ લઈએ છીએ.

સ્વ. ઘનશ્યામદાસ બિરલાએ તેમની આત્મકથા “કુછ દેખા, કુછ સૂના”માં ઉઘડતે પાને પહેલી જ એક સરસ વાત કરી છે કે, “જેને લાંબું અને તંદુરસ્ત જીવન જીવવું હોય તેમણે નીરોગી અને ખુદ લાંબુ જીવન ધરાવનાર મા-બાપ પસંદ કરવાં.” મારા સંદર્ભમાં ઈશ્વર કૃપાએ આ શક્ય બન્યું છે. મારાં માતા પિતા અણ્ણસી-નેવું વર્ષો પૂરાં કરવામાં તેઓને કંઈ અવરોધ થયેલો નહિ અને શાંતિથી આ દુનિયામાંથી સ્વર્ગ સિધાવ્યાં. તેઓ સૌ જીવનમાં સ્વાવલંબી હતાં. કોઈ ઉપર આધાર રાખવો પડતો ન હોતો. ઊલટા સામાજિક, કૌટુંબિક બાબતોમાં બીજાને મદદરૂપ થઈ શકતાં. આ કારણે કુદરતે અમને, તેમનાં બાળકોને, સરસ તંદુરસ્ત અને પુખ્ત આયુષ્ય બક્ષેલ છે તેવી સાધારણ કલ્પના કરી શકાય.

આ ઉંમરે સામાન્ય પ્રશ્ન મને જે પુછાતો હોય છે

તે એ કે જીવનની સફળતા માટે સફળ જીવન જીવવાની ચાવીઓ શું? હું કોઈ ચોક્કસ જવાબ આપી શકતો નથી. મારું જીવન સફળ નીવડ્યું છે તેવો દાવો પણ ન કરી શકાય. કારણ કે જીવનમાં સફળ હોવું કે નિષ્ફળ તે પારસ્પરિક બાબત છે. આગળ વધીને એમ કહું કે સફળતા અને નિષ્ફળતા એ માણસની પોતાની અનુભૂતિનો સવાલ છે. મનથી સંતોષ હોય, પોતે જે કાંઈ કર્યું હોય કે જેટલું કર્યું તેનો આનંદ હોય તો તે સફળ, પણ વૃદ્ધાવસ્થામાં એક વસવસો હોય કે પોતાનાથી અમુક ન બની શક્યું. ફલાણી બાબતમાં પોતે રહી ગયો, બીજા આગળ વધી ગયા, આવો ભાવ જેને થાય તે નિષ્ફળ. આમાં કેટલું ધન કમાયા કે ઊંચો સામાજિક દરજ્જો પામ્યા કે આપણી વાહ વાહ થઈ, આવી કોઈ સરખામણીનો જીવનમાં અર્થ નથી.

આજે જીવનમાં વીતી ગયેલાં વર્ષોમાં જે બન્યું તે માટે હું સંતોષની લાગણી અનુભવું છું. તેમાં ઘણી બધી બાબતો કામ કરી ગઈ હોય તેમ લાગે છે. સૌ પ્રથમ તો મારા દાદાશ્રી અને પિતાશ્રીની દુન્યવી શીખામણો. બન્ને ખેતીપ્રધાન જીવો હતા. સાથે સાથે ઈશ્વરમાં અખૂટ શ્રદ્ધાળુ હતા. તેઓએ “કર ભલા તો હોગા ભલા”ના જીવનમંત્રથી જીવનને ખૂબ જ અજવાળેલાં. તેઓ બન્ને નાનકડી ખેતીના વ્યવસાયી હતા. મને વારસામાં તેમની પાસે ધન તો નહોતું, પણ જીવન માટે અખૂટ શ્રદ્ધા, સતત મહેનતું સ્વભાવ, મનની ને મગજની સ્થિરતા, ડહાપણ, દૃષ્ટિ અને શિખામણોનો દૃષ્ટિ ખજાનો વારસામાં આપતા ગયા. જેની અસર મારા સારાચે જીવન ઉપર બાળપણથી અત્યાર સુધી અંકિત થઈ.

આ પરિશ્રમથી પ્રાથમિક, માધ્યમિક ને મહાવિદ્યાલય ભણતરમાં આ બધું ખૂબ જ ઉપયોગી નીવડેલું. દરમિયાન સેવેલી મહેચ્છાઓનાં આધારે વતનથી વિરાટ એક જ પગલે સીધો લોસ એન્જેલસ અમેરિકાના વિશાળ સમુદાયમાં પહોંચી ગયો ને બહુ જ થોડા સમયમાં પૂર્વ અને પશ્ચિમની કેળવણીનો સુમેળ સાધ્યો. ત્યાં જ જીવનની કારકિર્દી શરૂ કરી,



ભારતના નાણાંમંત્રી ડૉ. મનમોહનસિંહ સાથે શ્રી વિસુભાઈ બી. પટેલની વડોદરામાં તા. 17-10-1993ના રોજ મુલાકાતની તસવીર.

પાંચેક વર્ષ ઉદ્યોગ અને વેપાર ક્ષેત્રે જુદા જુદા વિભાગોમાં વહીવટી કામ કરી હિંદ માટે ભાથું ભર્યું. આ વર્ષોના ખૂબજ સુખદ અનુભવો સાથે સ્વદેશ પાછો ફર્યો. આવતાંની સાથે પરદેશી, સ્વદેશી પેઢીઓમાં કામ કરવાની તકો સામે આવતાં સ્વદેશી પેઢીમાં એકિઝક્યુટિવના ઊંચાં સ્થાને બેઠો. આગળ વધતો હતો. કુટુંબ મારા ઉપર નભતું હતું. દરમિયાન રાષ્ટ્રિય સરકારના વાણિજ્ય વહીવટમાં એકિઝક્યુટિવ તરીકે જોડાવાનો મોકો મળ્યો.. આ પણ જીવનનો એક અનુભવ હતો. દરમિયાન ફરી પાછો સ્વદેશી પેઢીમાં સારાચે ગ્રૂપના ધોરણે હજુ ઊંચાં સ્થાને બેસવાનો મોકો આપવામાં આવ્યો. આ બધી બાબતોથી હું જ્યારે સભાન થવા માંડ્યો ત્યારે દાદાશ્રી/પિતાશ્રીએ જીવનમાં જે શિખામણો સમજાવી હતી તે મને આ વર્ષોમાં કામગીરી બજાવવામાં ખૂબ જ કામ લાગેલી.

જીવનના મધ્યાહ્ને આ ઉચ્ચ હોદ્દાની નોકરી છોડીને નાનો સરખો રાસાયણિકઉદ્યોગ શરૂ કર્યો. બીજાને કામ અપાવનાર, બીજાને સદ્ભાવ કરનાર, બીજાઓ પાસેથી કામ લેનાર હું પોતે લોકો પાસે મદદ માટે જવું પડે તે પરિસ્થિતિમાં મુકાયો. હુકમો આપનાર હુકમો ઝીલનાર બન્યો. ત્યારે પૈસાની વ્યવસ્થા કરવી, નાના-મોટા અમલદારો પાસે ધક્કા ખાઈને ધંધાના નાના-મોટા કૂટ પ્રશ્નો જેવા કે લાઈસન્સો, પરવાનગીઓ, પાણીનાં, પાવરનાં જોડાણો મેળવવાં, વેચાણના ઓર્ડરો મેળવવા અને માલ આપ્યા પછી નાણાં કઢાવવાં, આ બધાએ સમયોજની કસોટી કરી. પાણીથી પાતળા

થઈને કામ કરવું પડ્યું. સ્વભાવે પટેલશાહીનું લોહી છતાં નમ્રતા રાખી કામો પાર પાડવા પડ્યાં.

ધંધામાં અને વ્યવસાયમાં ખૂબ જ મુશ્કેલીઓ બાદ સફળતા મળી અને આર્થિક રીતે સ્થિર થયો. એટલે આજુબાજુનું વાતાવરણ બદલાયું. જે અત્યાર સુધી હિતેચ્છુઓ હતા તેમનાં પણ વલણ બદલાયાં. કેટલાંકને આવાં સાહસ કરીને ધંધામાં સ્પર્ધા કરવાની મહેચ્છાઓ થઈ. આ પરિસ્થિતિમાં પણ ખાસ નમ્રતા રાખીને સ્થિતપ્રજ્ઞની જેમ કામ કર્યે રાખ્યું, જેમાં પિતાશ્રીની શિખામણ - દરિયો છે જેને પાણી પીવું હોય તે પીવે, આપણે આપણું કાર્ય કર્યે જવું — એ શિખામણ ખૂબ જ કામ લાગી. આ પરિસ્થિતિમાં પણ ખાસ નમ્રતા પછી ધૈર્ય અને મુશ્કેલીઓને પહોંચી વળવા માટે જરૂરી હિંમતની જરૂર પડી. આ સંજોગોમાં મારા પિતાશ્રીની બીજી શિખામણ એ હતી કે આંબાનું ઝાડ શિતળ છાંયો અને કેરી આપે, ઊંચું તાડ નહીં. આંબાનું ઝાડ સ્થિતપ્રજ્ઞ ને બારેમાસ લીલું ને હિલોળા લઈ મનુષ્યો, પ્રાણીઓ અને પક્ષીઓને રહેઠાણ ને હૂંફ આપે. જ્યારે તાડનું ઝાડ વાવાઝોડા સામે હિલોળા લઈ ઉપરથી તાડિયું નાંખી માથું ફોડે. કહેવાનો મતલબ એમ કે જે લોકો પોતેજ ચોક્કસ નથી હોતા, જેમનું પોતાનું જ કોઈ અડગ, નક્કી એવું વ્યક્તિત્વ નથી હોતું તેમની ઉપર શો આધાર રાખવો ? મારા પિતાશ્રીએ સંસ્કારે ખેડૂત એટલે તેમની દેશી ગામઠી ભાષાઓમાં આ વાત મારા ધંધા દરમિયાન સમજાવી. સદ્ભાગ્યે મને સદ્ગત શ્રી બી.પી. પટેલ, આઈ.સી. એસ.ના હાથ નીચે જીવનનો વીસ વર્ષનો સમય તેમની રાહબરી નીચે કામ કરવા મળ્યું કે જેઓ ગામ અને શહેરી સમાજના બાહોશ વહીવટકાર તરીકે પંકાયેલા હતા, જેની સીધી અસર મારી કામગીરી ઉપર પડી.

તાડને છાંયડે ઊભા રહીને સમય અને શ્રમ વેડફવાનું સહેજે પાલવે નહિ. મારા પિતાશ્રીની ત્રીજી સલાહ તે કરકસરની. શ્રી બી. પી. પટેલ પણ હંમેશાં કહેતા કે વિવેક બુદ્ધિથી સાધનો વાપરવાં જોઈએ, નહિ કે એલફેલ મન ફાવે તેમ નાણાંકીય અને સમયની મૂડી વેડફવી. સાધનો હંમેશાં ટાંચાં હોય છે અને તેનો ઉપયોગ વિવિધ પ્રકારે કરવાનો હોય છે. માટે જે રીતે ધન, પ્રયત્નો, મહેનત, બુદ્ધિ, શક્તિ વિગેરે

સાધનો વધારેમાં વધારે ઉપયોગી નીપજાવી શકે તે રીતે તેમનો વ્યય કરવો જોઈએ. આ સંસ્કારોને લીધે જ મને પહેલેથી કોઈ કાર્યનો આરંભ કરતાં પહેલાં પરિણામોનો ક્યાસ કાઢવાની ટેવ પડી ગઈ છે. સાથે સાથે કેટલીક અંગત તેવી ટેવો જેવી કે વહેલા ઊઠવું, વહેલા કામે ચઢી જવું, સતત કામમાં પરોવાયેલા રહેવું, સમય અને નાણાંનો મિનિટે મિનિટ અને પાઈએ પાઈનો હિસાબ રાખવો, પોતાનું કામ જાતે કરી લેવું, બીજા ઉપર બને તેટલું ઓછું આધારિત રહેવું, આ બધી નાની મોટી ટેવોએ મારા જીવનમાં ખૂબ જ ભાગ ભજવ્યો છે.

વાણિજ્ય મંત્રાલયના સ્ટેટ ટ્રેડિંગ નિગમના મારા કારોબાર સમય દરમિયાન પરદેશી સરકારોને ખાનગી કંપનીઓના ખરીદ-વેચાણનાં સમૂહમાં વેપારી પ્રતિનિધિમંડળો આવતાં જેઓ હંમેશાં ઉપર હાથે કામ લેવામાં ટેવાયેલાં અને પોતાનો સ્વાર્થ સાધવા ખૂબ જ તનાવ ભર્યો વ્યવહાર કરતાં. હું અમારું દષ્ટિબિંદુ સમજાવવામાં ખૂબ જ ધીરજ રાખતો, જેથી એ ગોરાઓ છંછેડાતા અને અમારી વચ્ચે ગજગ્રાહ ઊભો થતો. આ પકડના મૂળમાં મને એમ લાગતું કે વ્યાપાર ઉદ્યોગના નામે આ પરદેશીઓ આપણી પડતર કિંમત પણ ન આપતાં ઊલટાનું આપણી કાયામાલની મૂડીને ખેંચી જતા હોય તેમ લાગતું. મને મારા દેશાભિમાનમાં ને પ્રામાણિકતામાં વિશ્વાસ હતો, છતાં પરદેશી ધંધો કરવા આતુર હતો. આ વાત છેક મંત્રાલયો સુધી પહોંચતી અને ઉપરીઓ તરફથી સૂચનો થતાં.

આવા એક પ્રસંગે સદ્ગત શ્રી બી. પી. પટેલ, આઈ.સી.એસ. ચેરમેને મારાથી કોઈ દિવસ નહિ ભુલાય તેવી સલાહ આપી. તેમણે કહ્યું કે, જ્યારે મતભેદો પડે, તનાવ થાય ત્યારે આપણે સામેથી ચાલીને સામાને મળવા જવું. તેમ કરવાથી અડધો તનાવ આપોઆપ ઓછો થઈ જશે. તેવો વિવેક બતાવવાથી, ચર્ચા દરમિયાન આપણો હાથ ઉપર રહે અને આપણું દષ્ટિબિંદુ સામાને ગળે ઉતારવાનું અનુકૂળ બને. મમતમાં અગર ગર્વમાં કે ખોટા પ્રતિષ્ઠાના ખ્યાલમાં રહીએ તો આપણો કેસ પહેલેથી હારી ગયા તે સમજી લેવું. આ સલાહ માટે ઉપકૃત એવા મેં એ મારા જીવનમાં / વ્યવસાયમાં આવતા પ્રશ્નો સફળતાથી ઉકેલ્યા છે.

પછી તો આ કામની ફાવટ જ આવી ગઈ અને ત્યાર પછી તો વાણિજ્ય સંકુલમાં આવાં કામ માટે મારી ગણના થતી. આજે તો પરિસ્થિતિ ખૂબ જ બદલાઈ ગઈ છે. પ્રામાણિકતા, દેશાભિમાન, કાર્યદક્ષતા આજના માહોલમાં તો મશ્કરી રૂપ બન્યા છે. અલ્પજીવી સત્તા માનવને ક્યાં લઈ જાય છે તે જોવાનો સમય પસાર થઈ રહ્યો છે. જેમાં પ્રજા, દેશ અને સમય સાથેનો તેનો વિકાસ રૂંધાયો છે અને સત્તાધીશોને મળેલી તકનો મુખ્યત્વે દુરુપયોગ થઈ રહ્યો છે. સમય-સમયની બલિહારી છે. મહાભારતના યુદ્ધ પછી અર્જુનને વિષાદ થાય છે. તે ઘોર જંગલમાંથી પસાર થતાં કાબાઓએ તેને લૂંટી લીધો હતો. “કાબે અર્જુન લૂંટિયો, વહી ધનુષ્ય વહી બાણ, આ છે જીવનનો સાર.

આજે તો મારા પુત્રો ધંધાની મોટી જવાબદારીઓ ઉઠાવે છે. હું ધંધામાંથી ફરેગ થઈ જાઉં તો પણ ચાલે છે તેમ ચાલ્યા કરે એમ મને લાગે છે, છતાંયે સવારે અચૂક નવ વાગે ઓફિસે ને ત્રણ વાગે ફેક્ટરીએ પહોંચી જ જાઉ છું, જેથી કામમાં મારાથી કંઈક મદદરૂપ થવાય છે. ભારેખમ વાંચવાનું હોય, વિચારવાનું હોય, ગંભીર બાબતો પર વિકલ્પો શોધવાના હોય યા અભિપ્રાયો આપવાના હોય તો વહેલી સવારની શાંતિમાં મને વધારે અનુકૂળ રહે છે. નિયમિત ચાલવું, સમજપૂર્વકનું ખાવું, જરૂરી તેવી ઊંઘ લેવી, ખોટા ઉજાગરા ન કરવા, ગપસપથી દૂર રહેવું, આ બધું પણ માણસની કાર્યક્ષમતા વધારે છે. યોગ: કર્મષુ કૌશલમ્’ મેં કોઈ પણ કામ હાથમાં લઈ તેની નિપુણતા ને પૂર્ણતા મેળવવી તેને જ યોગ માન્યો છે.

અંગત રીતે મને જે સંસ્કારો મળ્યા છે એ પૂર્વાર્ધ મફતલાલ ગ્રૂપ જેવા કાર્યક્ષમ ઉદ્યોગ ગૃહ અને દેશની સર્વોચ્ચ સરકારના વ્યાપાર ખાતાનો સ્ટેટ ટ્રેડિંગ કોર્પોરેશનના આયાત-નિકાસ ગૃહના - વાતાવરણમાં કામ કરવાનું મળ્યું, એ બધું સદ્ભાગ્ય સૌને પ્રાપ્ત થતું નથી; પણ અમુક સામાન્ય નિયમો, ટેવો આપણે સામાજિક જીવનમાં અપનાવીએ તો જરૂર એક પ્રશ્ન તરીકે આપણે વધારે હાંસલ કરી શકીએ. હું ઘણી વખત કહું છું કે હિંદુસ્તાન એ ગરીબ દેશ નથી, પણ ખૂબ જ નબળાઈથી તેનો વહીવટ કરાય છે. સારી વ્યવસ્થા શક્તિ, સારી આદતો, સારા સંસ્કારો અને જવાબદારીની સભાનતામાંથી જ આવે છે. ઉંમરના

પ્રમાણમાં મારી ઉંમર દેખાતી નથી એમ સૌનો એક પ્રશ્ન હોય છે. તેનાં ઘણાં કારણો હશે એમાંનું એક જ ધ્યેયને વળગી રહીને અર્જુન બાણાવળીની જેમ નિશાનનાં એક જ બિંદુ પર ધ્યાન કેન્દ્રિત કરો તો ઘડપણ દૂર રહે છે. બીજું આશાવાદ ઘડપણને એક જીવાનની જેમ જીવનને ધબકતું રાખે છે જે કદી વૃદ્ધ થતું નથી. સતત આશાવાદ બહુ જ મહત્વનો છે. સાઠ વર્ષે તો જીવન શરૂ થાય છે. માઈકલએન્જલો, ગેલેલિયો અને ન્યૂટને વૃદ્ધાવસ્થામાં સારાં મોટાં કામો કર્યાં હતાં. ફ્રેન્કલીન રૂઝવેલ્ટ, જેફરસન, એડ્મિસ મોટી ઉંમરે અમેરિકાના પ્રમુખો બન્યા હતા. વિન્સન્ટ ચર્ચિલ, મોરારજી દેસાઈ પણ મોટી ઉંમરે પ્રાઈમ મિનિસ્ટરો બન્યા હતા. મોટી ઉંમરે દીર્ઘદષ્ટિ અને દક્ષતાની શક્તિ ખીલેલી હોય છે જે વ્યક્તિને ખૂબ જ ઉપયોગી નીવડે છે.

ઘણા મને પૂછે છે કે તમોને ઉચ્ચ લાગણી શાની છે ? જવાબમાં કહી શકું કે, હું મારાં દાદા, દાદી, મા-બાપ અને સારાયે સીમા કુટુંબનો સામાજિક, બૌદ્ધિક, નૈતિક અને આર્થિક સ્તર ઊંડાં અંધારામાંથી જ્ઞાન અને શાંતિ તરફ ઊંચાં સ્તરે લઈ જઈ શકાયું તેની છે. સાથે સાથે મારો અંગત વિકાસ ખેત-પુત્રમાંથી વેપાર ઉદ્યોગની સફળ વહીવટકર્તા તરીકેની કદરે કોર્પોરેટના બોર્ડ રૂમમાં પહોંચાડ્યો, હજી આગળ જઈને કહું તો મને મારી સાદાઈ, સરળતા, અનૌપચારિક મૈત્રીભરી રીતભાતે બધાંની સાથે હળીમળી કામ કરવાના મંત્રે ખૂબ જ આનંદ આપ્યો છે.

પરિપૂર્ણતાને મેં યોગ અને સરળ સત્યને પાયો ગણ્યો છે. મારી કામ કરવાની ઝડપી, સંક્ષિપ્ત, તાકીદ નિર્ણય લઈ તાત્કાલિક પગલાં ભરવાની રીતે મને ખૂબ ખૂબ સફળતા આપી છે. જે કંઈ લાગે ને માનીએ તે પ્રમાણેના વર્તને પણ કપરાં સંજોગોમાં મૂકવા છતાં પાયાના નિયમને વળગી રહી કામ કરવાની ખૂબ જ મજા આવી. ઈશ્વરમાં ખૂબ જ શ્રદ્ધા, પણ કર્મયોગ દ્વારા જ. ભારતીય રહીને વિશ્વનું શુભગ્રહણ કરવાની દષ્ટિ વિકસાવી જેનો આનંદ અનેરો હોય છે.

વિસુભાઈ બી. પટેલ

1, શ્રીરામ સોસાયટી, ગોત્રી રોડ,
રેસકોર્સ રોડ, ધારા ક્લિવનિક પાછળ,
વડોદરા-390007 મો. 0265-2398097
email : visubhai@simalin.com

ભારતનું આધ્યાત્મિક ચિંતન

ડૉ. ગિરીશભાઈ ઠાકર

આપણે સૌએ કેટલાંક સુંદર ગેય વાક્યો સાંભળ્યા હશે. જેમ કે, 'અખિલ બ્રહ્માંડમાં એક તું શ્રીહરિ, જૂજવે રૂપે અનંત ભાસે' અથવા 'વીજળીને ચમકારે મોતીડાં પરોવો રે પાનબાઈ! નહિતર અચાનક અંધારાં થાશે જી' વગેરે. એવી જ રીતે સંસારમાં સરસો રહે, મન મારી પાસ મારી પાસે' 'जल में कुम्भ कुम्भ में जल है बाहर भीतर पानी। फूटा जल जलहि समाना यह तथ कहौ ग्यानी' પ્રકારનાં અનેક વાક્યો ભજનિકો પાસેથી કે વૃદ્ધજનો પાસેથી આપણે સૌએ સાંભળ્યાં હશે જ. આ બધા તત્ત્વજ્ઞાનાત્મક કાવ્યના સર્જકો કોઈ મોટા દાર્શનિકો કે ઋષિઓ નહોતા અને એને ભક્તિપૂર્વક ગાનારી વ્યક્તિઓ તો સાવ સામાન્ય અને લગભગ અક્ષરજ્ઞાન વિહીન પણ હોઈ શકે. છતાં સમગ્ર ભારતમાં પ્રવર્તતી એક જીવંત વિચારધારા એમાં પ્રકાશિત થતી અવશ્ય જોવા મળે. મેં નાનપણમાં આ વિધાન સાંભળેલું કે 'Every Indian is a philosopher.' અર્થાત્ પ્રત્યેક ભારતીય તત્ત્વજ્ઞાની છે. આપણો સામાન્ય અનુભવ છે કે જીવનમાં સુખની ઘડી આવે તો હિન્દુ કહે છે કે 'ઈશ્વર કૃપાથી' અને જો અસહ્ય દુઃખ આવે તો બોલી ઊઠે છે કે 'જેવી પ્રભુની મરજી.' ટૂંકમાં સુખ કે દુઃખનું કારણ 'હું' નથી, પરંતુ કોઈ અગમ્ય તત્ત્વ છે. સુખ અને દુઃખ તો આવાગમનશીલ છે. આવે છે અને જાય છે. વ્યક્તિની શોધ તો હોવી જોઈએ આનંદની. એટલે કે ભારતીય વ્યક્તિ સુખ-દુઃખાત્મક પરિસ્થિતિનો પોતે કર્તા અથવા ભોક્તા છે, એમ સ્વીકારતો નથી, પરંતુ એનાં કારણોને સ્વીકારે છે. સુખ કે દુઃખ આવે તો એમ પણ કહેવાય કે મારાં જ કોઈ સારાં કે નરસાં કર્મોનું ફળ હશે. ગહન એવો શ્રીમદ્ભગવદ્ગીતાનો કર્મનો સિદ્ધાંત, જેને નિરક્ષર ભારતીય માણસ આટલી સહજતાથી

સ્વીકારી લે અને અભિવ્યક્તિ પણ કરી લે છે. 'गहना कर्मणो गतिः।' એવા દુર્બોધ શાસ્ત્રવચનની જરૂર નથી. જીવનનાં મૂળ તત્ત્વોનું સહજ જ્ઞાન ભારતીય ચિત્તવૃત્તિની લાક્ષણિકતા રહી છે.

વસ્તુતઃ આજે ભારતમાં જે અનેક સમસ્યાઓ (crisis) જોવા મળે છે, તે ઉકેલવાના પ્રયત્નો થતા રહે છે. આપણે એક એવી સમસ્યામાંથી પસાર થઈ રહ્યા છીએ જે સમસ્યા છે સ્વની ઓળખની સમસ્યા. (Crisis of Identification). યુવા પેઢી આપણી અંદર અને બહારથી કે બીજેથી રહેલ મૂળભૂત ચિંતનાત્મક તત્ત્વને ઓળખતી જ નથી. કંઈ મળ્યું, ગમ્યું તે અપનાવવા યોગ્ય છે કે કેમ એનો વિચાર કર્યા વગર અપનાવવા તરફ ધસી રહી છે. જો થોડા ગંભીરતાથી જોઈએ તો વિશ્વની અન્યોન્ય સભ્યતાઓમાં I (આઈ) હંમેશાં કેપિટલમાં છે. હું મોટો, સમગ્ર સૃષ્ટિનું સર્જન મારા ઉપભોગ માટે છે. જગતના બધા જ ક્રિયા કલાપો મારી આસપાસ વીંટળાયેલા રહે, 'હું'ને જ કેન્દ્રમાં રાખીને વિચારો, ચિંતનો, ક્રિયાઓ ચાલતી રહે એ સમયે આ કહેવાતા 'હું'નું અસ્તિત્વ સમગ્ર બ્રહ્માંડના એક નાનકડા બિંદુ સમાન છે. એ વીસરી જવાય છે. ખરેખર તો આ બહુ સ્તંભ. પર્વત - સમગ્ર સૃષ્ટિ સમગ્ર બ્રહ્માંડ એક સુસંગત ગતિથી સંચરિત થતું રહે છે. જેને વેદોએ 'ઋત' તરીકે ઓળખાવ્યું છે. પ્રકૃતિના સુનિશ્ચિત દૃઢ નિયમો તેમજ સિદ્ધાંતો વ્યક્તિના હાથમાં નથી. વ્યક્તિત્વ આ સમગ્ર સંવાદિત સૃષ્ટિચક્રનો એક અતિ નાનકડો અંશ માત્ર છે. અહીં વ્યક્તિ એટલે માત્ર મનુષ્ય નહીં પરંતુ પશુઓ. પંખીઓ, વનસ્પતિ, નદી, પર્વતો, ત્યાં સુધી કે માટીનો કણ કણ. એમ જડચેતન બધા જ પદાર્થો વ્યક્તિ સ્વરૂપે હોવાની સાથે સાથે સૃષ્ટિ સાથે અનુસંધાન સાધે છે. એક પરમ ચૈતન્ય જે સીમાબદ્ધ નથી,

પરંતુ સર્વત્ર વ્યાપ્ત છે, તેમાં જ અચેતન લાગતાં તત્ત્વો પણ એ ચૈતન્યનાં જ એક અંશ છે. આ પરમ ચૈતન્ય એ જ પરમ સત્ય છે. એ જ પરમ આનંદ પણ છે. સત્યમ્ શિવમ્ સુન્દરમ્ તરીકે ભારતીય મહામનીષીઓએ આ તત્ત્વને અનેક રીતે ઓળખાવવાનો પ્રયાસ કર્યો છે.

એક નાનકડું દષ્ટાંત જોઈએ. ન્યૂટન નામના વૈજ્ઞાનિકે ફળને વૃક્ષ પરથી નીચે પડતું જોયું, અને એને પ્રશ્ન થયો કે આ ફળ નીચે જ કેમ પડ્યું? ઉપર કેમ ન ગયું? એમ વિચારીને અત્યંત પરિશ્રમપૂર્વક શોધી કાઢ્યું કે 'ગુરુત્વાકર્ષણ બળ' નામે પ્રકૃતિનો એક નિયમ છે. (જોકે આ ઘટનાની સહજાબ્દિઓ પહેલાં આપણા વૈદિક ઋષિને આ નિયમનો ખ્યાલ હતો જ. "સ દાધાર પૃથિવીં મહાન્તમ્ ।" (મહાનારાયણોપનિષત્) સૂર્ય પોતાના બળથી મહાન પૃથ્વીને ધારણ કરી રાખે છે - શું આ જ્ઞાન ગુરુત્વાકર્ષણ ન હતું? પરંતુ ભારતીય ચિંતક એનાથી એક ડગલું આગળ ચાલે છે. ફળ વૃક્ષ ઉપરથી નીચે પડે છે, પણ ક્યારે? જ્યાં સુધી વૃક્ષમાંથી એને જીવન રસ પ્રાપ્ત થતો હતો ત્યાં સુધી એ ફળ પડતું નથી. પરિપક્વ થાય અને વૃક્ષમાંથી મળતો જીવનરસ અટકે, ત્યારે પડે છે. વૃક્ષ સાથેના ફળના સંબંધ વિશે રહેલું જે તત્ત્વ છે. એનું જ્ઞાન થાય તો અમૃતત્વ પ્રાપ્ત થાય ઋષિએ મનુષ્ય માટે "અમૃતસ્ય પુત્રા ।" એવો શબ્દપ્રયોગ કર્યો છે. ન્યૂટનને થયેલું જ્ઞાન ભૌતિક છે. બ્રહ્માંડના ઇન્દ્રિયગમ્ય વિષયોનું જ્ઞાન એક અર્થમાં માહિતી (information) છે. ન્યૂટન પહેલાં પણ ગુરુત્વાકર્ષણ બળ તો અસ્તિત્વ ધરાવતું હતું. ન્યૂટને તેની માહિતી મેળવી, જે ત્યાં સુધી અજાણ હતી. આ ઇન્દ્રિયગમ્ય તત્ત્વો પાછળ રહેલાં અગોચર કે અગમ્ય તત્ત્વોનું જ્ઞાન અધ્યાત્મજ્ઞાન છે. પ્રત્યેક ભારતીય આ અગમ્ય જ્ઞાનની પ્રાપ્તિને જીવનનો સાચો ઉદ્દેશ્ય માને છે.

અલબત્ત, આપણે મનુષ્ય તરીકે જીવન જીવીએ છીએ ત્યારે આપણી દશે દિશાઓમાં ભૌતિક તત્ત્વો જ રહેલાં છે. પશુ છે, પંખી છે, વૃક્ષો, વનો છે. વનસ્પતિ અને એની વચ્ચે આપણે પોતે પણ

છીએ અને આપણું મન હંમેશાં આપણને સુખ મળે તેવાં નાનાં મોટાં કર્મો કરવા પ્રેરતું રહે છે. ત્યારે આપણા મનીષીઓએ એ સમજાવવા પ્રયત્ન કર્યો છે, કે આપણા એકલાના અસ્તિત્વનો કોઈ અર્થ નથી; સમષ્ટિ સાથે આપણે જોડાયેલા છીએ - જેમ ફળ વૃક્ષની સાથે. આથી આપણે માત્ર પોતાના માટે જીવીએ તો એ જીવન નિરર્થક ગણાય. આ જ બાબતને ભારતીય ચિંતકોએ 'ધર્મ' કહ્યો છે. અને એ અનુસંધાને જીવનની ઉપાદેયતાઓને "પુરુષાર્થ ચતુષ્ટય ।" તરીકે નિરૂપિત કરી છે. મનુષ્ય પોતાના જીવનમાં જે સાધ્ય કરવાનું છે તે "પુરુષાર્થ" છે. આ ઉપાદેયતાઓ એટલે ધર્મ, અર્થ, કામ, મોક્ષ । આ ચારમાં પણ અર્થ અને કામ ને ધર્મ અને મોક્ષની વચ્ચે મૂક્યા છે. એનો અર્થ એ થાય છે કે ધર્મ વડે અર્થ અને કામ પ્રાપ્ત કરીને અંતે મોક્ષને માર્ગે જવાનું છે. અર્થ અને કામ જીવનમાં ચોક્કસ જરૂરી છે, પરંતુ ધર્મ વડે પ્રાપ્ત કરીએ તો મોક્ષ મળે ધર્મ, અર્થ અને કામ જ્યાં સુધી શરીર છે ત્યાં સુધી, પરંતુ મૃત્યુ પછી શરીરમાંથી છૂટો થયેલો જીવ મોક્ષ પામે તેવી અહીં અપેક્ષા છે. "ધર્માદર્થશ્ચકામશ્ચ સ કીમર્થ ન સેવ્યતે ।" જીવન દરમિયાન ધર્મનું આચરણ કરતાં કરતાં અર્થ, કામ પ્રાપ્ત કરવાના, તો જીવનના અંત પછી સંસારચક્રમાંથી મુક્તિ મળશે એવો ભાવાર્થ છે. હવે ધર્મ એટલે religion કે મજહબ કે પૂજન અર્થન નહીં, પરંતુ વ્યક્તિનો સમષ્ટિ સાથેનો સંબંધ નિર્ધારિત કરવો. એટલે ધર્મ શબ્દ વ્યક્તિ અને સમષ્ટિના સંબંધને વ્યાખ્યાયિત કરે છે. વ્યક્તિઓ મળીને સમષ્ટિ બને છે. અને સમષ્ટિ સિવાય વ્યક્તિનું અસ્તિત્વ શક્ય નથી. સમષ્ટિનું ઉત્તમ ઉદાહરણ આપણું શરીર છે. એમાં અનેક અંગો છે, તે પોતપોતાની રીતે શરીરમાં જે તે સ્થાને ચોક્કસપણે ઉપસ્થિત છે. પોતપોતાનું નિર્ધારિત કામ કરે છે, પરંતુ પોતાને માટે નહીં. જેમ કે આંખનું કામ એટલે કે આંખનો ધર્મ જોવાનો છે પણ તે જોવાનું કાર્ય સમગ્ર શરીરને માટે કરે છે. સામે આવતો ખાડો જોઈને પગને ખાડામાં પડતો અટકાવે તે આંખનું શરીરને માટે થયેલું કાર્ય

છે. હાથનું કાર્ય પકડવાનું છે, તે કોળિયો પકડીને મુખમાં મૂકે છે. તે કામ હાથ પોતાને માટે કરતો નથી છતાં તે કોળિયામાંથી શરીરને પ્રાપ્ત થતી શક્તિ એને પણ સમભાવે પ્રાપ્ત થાય છે. આમ ધર્મ એ સમષ્ટિને સુસંગઠિત બનાવી રાખનારું તત્ત્વ છે. ધર્મ શબ્દ સંસ્કૃતના ઘૃ ધાતુમાંથી બનેલો છે. “ધારણાત્ ધર્મ ઇત્યાહુ” । પરંતુ તેમ છતાં મુક્તિને માટે, મોક્ષ નામના ચોથા પુરુષાર્થને માટે એ જરૂરી છે. ધર્મને કારણે સૃષ્ટિનું સંચાલન સુસંવાદિત રીતે ચાલ્યા કરે છે.

પ્રાચીન ઋષિઓ દ્વારા જે વિભિન્ન શાસ્ત્રો અને વિદ્યાઓનું નિરૂપણ થયેલું છે. તેમાં ધર્મશાસ્ત્ર અગત્યનું ગણાય છે. ધર્મશાસ્ત્રના પ્રવર્તકોમાંથી મુખ્ય મનુના નામ ઉપરથી માનવ શબ્દ બન્યો છે. “મનો: અપત્વમ્ માનવ:” । મનુ કે જેમણે ધર્મશાસ્ત્રનું પ્રતિપાદન કર્યું અને મનુષ્યને ધર્મના માર્ગે ચાલતો કર્યો, તેમની સંતતિ એટલે માનવ એવી આપણી સંકલ્પના છે. અહીંયાં કહેવું જોઈએ કે મનુ ઉપરાંત અનેક ઋષિઓએ ધર્મશાસ્ત્રનું નિરૂપણ કરેલું છે. જેમ કે યાજ્ઞવલ્કય સ્મૃતિ વગેરે.

હકીકતમાં આપણા ઋષિઓ પ્રકૃતિ સાથે તાદાત્મ્ય કેળવીને, પ્રકૃતિની વચ્ચે આશ્રમો સ્થાપીને નિવાસ કરતા હતા, તે એક અર્થમાં વૈજ્ઞાનિકો હતા. પ્રકૃતિના સૂક્ષ્મ નિરીક્ષણ દ્વારા એમણે અનેક વિદ્યાઓ સંપાદિત કરી અને મનુષ્યના કલ્યાણ માટે પ્રકાશિત પણ કરી જેમ કે બગોળવિદ્યા, આયુર્વેદ, ધ્વનિજ્ઞાન, સંગીતવિજ્ઞાન વિગેરે. શાસ્ત્રોએ આવી 64 વિદ્યાઓ ગણાવી છે. આ બધી જ વિદ્યાઓ મનુષ્યના જીવનને શાંતિ મળે અને સમૃદ્ધ બનાવવા માટે ઉપયોગી છે.

આપણે જોયું તેમ જીવન દરમિયાન સુખ સમૃદ્ધિનાં સાધનોરૂપ શાસ્ત્રો તો ભારતની અંદર રચના પામ્યાં, પરંતુ જીવન દરમિયાન પ્રાપ્ત થનારું સુખ મનુષ્યની અંતિમ ઉપાદેયતા નથી. આ સુખ ઈન્દ્રિયો સુધી મર્યાદિત છે. સાપેક્ષ છે અને અસ્થાયી છે. આજનું સુખ આવતી કાલના દુ:ખનું કારણ પણ હોઈ શકે. તેથી સુખ-દુખને આવાગમનશીલ

માનવામાં આવે છે. આ સુખ કે દુ:ખ જીવનના અસ્તિત્વ દરમિયાન આવે છે કે જાય છે, પરંતુ જીવન પોતે વ્યક્તમધ્ય છે.

જન્મ પહેલાં કે મૃત્યુ પછી શું છે તે આપણે જાણતા નથી. ભારતીય ચિંતકોએ આ આદિ અને અંતના પૂર્વે અને પછીની સ્થિતિનું સતત ચિંતન કર્યું છે. ગીતામાં લખ્યું છે કે,

“અવ્યક્તાદીનિ ભૂતાનિ વ્યક્તમધ્યાનિ ભારત । અવ્યક્તનિઘનાન્યેવ તત્ર કા પરિદેવના ॥”(૨.૨૮)

મનુષ્યને ઈન્દ્રિયો દ્વારા અનુભવાય છે કે ઉત્પન્ન થયેલું જે જ્ઞાન ઈન્દ્રિય ગ્રાહ્ય છે, તે સઘળું ‘વ્યક્ત મધ્ય’ છે, પરંતુ એટલાનું જ્ઞાન અપૂરતું એટલા માટે છે, કે તે બધું જ નાશવંત છે. ઉત્પન્ન થાય તેનો નાશ નિશ્ચિત છે. તેથી આખું બહાંડ ઉત્પત્તિ, સ્થિતિ અને લયથી યુક્ત છે. તો આ ત્રણેય સ્થિતિઓનું મૂળ કારણ શું? એ ભારતીય ચિંતનના સંશોધનનો મૂળ વિષય બને છે અને તેથી જ જીવ જગત અને ઈશ્વરના સ્વરૂપ વિશે ચિંતકોએ ઊંડું મંથન કર્યું છે. જીવ માત્રના મૃત્યુ પછી એના દેહમાંથી કોઈક તત્ત્વ ચાલ્યું ગયું જેને કારણે શરીરને એવું ઓળખવામાં આવે છે. આ સઘળો વિશ્વ પ્રપંચ કોઈ ચોક્કસ નિયમોને આધારે ચાલે છે, જેને આપણે જગત તરીકે ઓળખીએ છીએ તેનું કારણ શું? ઘડો ઉત્પત્તિ પામ્યો તો તેનું કારણ માટી છે. સોનાના દાગીનાનું કારણ સોનું છે, ઉત્પન્ન થનાર દરેકને કારણ હોય છે. તો જે સર્જનને આપણે જગત તરીકે ઓળખીએ છીએ તેનું કારણ પણ હોવું જોઈએ અને તેનું સાચું સ્વરૂપ પણ જાણવું જરૂરી બને. સ્વપ્નમાં દેખાતી સૃષ્ટિની જેમ આ દેખાતું જગત પોતે પણ મિથ્યા તો નથી ને! ઓછા અજવાળામાં સર્પ દેખાય તો અને એના ઉપર પ્રકાશ ફેંકતાં તે રજજુ દેખાય: સત્ય શું? રજજુ કે સર્પ? રજજુ સત્ય હોય તો તે ક્ષણે થયેલા સર્પ જ્ઞાનનું કારણ શું? અને આ સઘળું એટલે કે જીવ અને જગત જે સુસંવાદિત રૂપે અસ્તિત્વ ધરાવે છે તેનું કોઈક સંચાલક બળ ખરું કે કેમ? એ ચિંતનનો વિષય સદાને માટે

રહેલો છે. ટૂંકમાં કહીએ તો સત્યનું સંશોધન એ અધ્યાત્મજ્ઞાન છે.

ભારતીય તત્ત્વચિંતકોએ સતત આ જીવ, જગત અને ઈશ્વરના સ્વરૂપનો અને તેમના પરસ્પર સંબંધનો વિચાર કર્યો છે. સહસ્રાબ્દિઓ પહેલા ઋષિઓએ જેનું વૈદિક સંહિતા રૂપે દર્શન કર્યું. ત્યાંથી માંડીને આજ સુધી આ ચિંતન પ્રવાહિત રહ્યું છે. એ જાણવું જરૂરી છે કે વેદને આપણે અપૌરુષેય ગણ્યો છે. તેના કોઈ રચયિતા નથી. એ જ્ઞાનનું ઋષિઓને આંતરદર્શન થયું છે. તે પછી વધારે સ્પષ્ટરૂપે ઉપનિષદોના સર્જનનો આરંભ થયો. ઉપનિષદ એટલે પાસે બેસીને ચિંતન, મનન, નિદિધ્યાસન રૂપે પ્રાપ્ત થયેલું જ્ઞાન ઉપ + નિ + સદ્. ગુરુ શિષ્ય સાથે બેસે, સાથે ચિંતન થાય, “તેજસ્વિનાવધીતમસ્તુ” – આપણું બંનેનું અધીત તેજસ્વી બનો એવી ભાવના સાથે તત્ત્વચિંતન થાય તે ઉપનિષદ, “તેજસ્વિનાવધીતમસ્તુ મા વિદ્ધિષાવહૈ” । કેટલાંક ઉપનિષદ વાક્યો આ ચિંતનની ગહનતાનાં પરિચાયક છે, જેમ કે, “ઈશાવાસ્યમિદમ્ સર્વં યત્કિંચ જગત્યાં જગત્ । અહમ્ બ્રહ્માસ્મિ, તત્ત્વમસી ।, પ્રજ્ઞાનંબ્રહ્મ: । સત્યમેવ જયતે”... આવાં અનેક વાક્યો જ્ઞાનની ક્ષિતિજો સુધી જિજ્ઞાસુને દોરી જાય એવાં છે. આ ઋષિઓએ એવો આગ્રહ સેવેલો છે કે, “આ નો ભદ્રાઃ ક્રત્તવો યન્તુ વિશ્વતઃ ।” વિશ્વની દરેક દિશાઓએથી ઉત્તમ વિચારો અમને પ્રાપ્ત થાય. ગુરુ-શિષ્ય પરંપરા એ વર્તમાન સુધી પહોંચી છે. ઉપનિષદો ક્યારેક શિષ્યની સમજણ માટે નાની નાની કથાઓ પ્રયોજે છે. જે ઉપનિષદના તત્ત્વજ્ઞાનને સમજવામાં આપણને સહાયભૂત બને. જેમ કે મૃત્યુનું રહસ્ય પામવા યમલોક સુધી પહોંચેલા નચિકેતાની કથા. આ બાબતને સમજવા એક ઉદાહરણ પણ પર્યાપ્ત છે. ઉપનિષદોએ સમસ્ત બ્રહ્માંડને એક તત્ત્વ માન્યું છે અને તેથી તે અદ્વૈત વેદાંત તરીકે પણ ઓળખાય છે. “एकं सत् विप्राः बहुधा वदन्ति ।” સત તત્ત્વ એક જ છે જેને તમે કોઈ પણ નામથી ઓળખાવો, એ પરમ ચૈતન્ય પરમાનંદ સ્વરૂપ છે. એ જ મોક્ષ છે, એ જ ઈશ્વર છે. આ પરમ ચૈતન્યને સમજવાના અને પામવાનાં સાધનો રૂપે

અનેક વિચારપ્રવાહો એ પછીથી પ્રવર્તમાન બન્યા.

વેદ-ઉપનિષદની ભાષા સામાન્ય માણસ માટે સમજવી કઠિન હોઈ પછીના સમયમાં એક તરફ કથાઓ સ્વરૂપે, ઇતિ-વૃત્ત સ્વરૂપે, પુરાણો અસ્તિત્વમાં આવ્યાં. ઇતિહાસ પુરાણ અભિયાન “इतिहासपुराणाभ्यां वेदः समुपबृंहणीयः ।” (મહાભારત)

વેદો કહે, સત્યમ્ વદ, તો પુરાણ યુધિષ્ઠિરનું કથાનક, સત્ય વચનના ઉદાહરણરૂપે સ્થાપિત કરે છે. એ જ પ્રમાણે ઉપનિષદોના વૈવિધ્યપૂર્ણ ગહન ચિંતનને સમજવા જીવ, જગત અને ઈશ્વરના સ્વરૂપના ચિંતનરૂપે વિવિધ દર્શનો પણ આવિર્ભાવ પામ્યાં. કપિલ, પતંજલિ, ગૌતમ, કણાદ, જૈમિની, વ્યાસ, બુદ્ધ, મહાવીર વગેરે તત્ત્વચિંતકો સાંખ્ય વગેરે દર્શનોના પ્રણેતા બન્યા. એમણે જગતના કારણનો જીવના અને ઈશ્વરના સ્વરૂપનો પોતાની રીતે અભ્યાસ કર્યો અને વિશ્વને સાંખ્યયોગ, ન્યાય, વૈશેષિક, પૂર્વમીમાંસા, ઉત્તરમીમાંસા, બૌદ્ધ, જૈન વગેરે દર્શનો પ્રવર્તમાન બન્યાં. દરેક તત્ત્વચિંતકે મૂળતત્ત્વનો ઊંડાણપૂર્વક અભ્યાસ કર્યો છે અને પોતાની રીતે દાર્શનિક વિચારધારા પ્રસ્તુત કરી છે. સાંખ્ય અને યોગને મતે પુરુષ અને પ્રકૃતિ, એક ચૈતન્ય અને બીજું અચેતન એ જગતનું કારણ છે. અને પુરુષ જેને આપણે આત્મા તરીકે પણ ઓળખીએ છીએ તે પરમ ચૈતન્ય, ચૈતન્ય રૂપે વ્યાપ્ત હોવા છતાં પ્રતિ શરીર ભિન્ન છે. નૈયાયિકો અને વૈશેષિકોના મતે સ્થૂળ જગતનું કારણ પરમાણુઓ છે. દ્રવ્ય ગુણ કર્મ સામાન્ય વિશેષ સમવાય અભાવ એ પદાર્થોમાંથી વિશ્વ અસ્તિત્વ પામ્યું છે. ત્યાં પણ આત્મા પ્રતિ શરીર ભિન્ન છે અને પરમાત્મા તત્ત્વમાં લીન થાય છે. યાદ રાખવું જરૂરી છે કે પરમાણુ અંગે પ્રથમ વિચાર કરનાર આ દર્શનો હતાં.

પૂર્વમીમાંસા કર્મના સિદ્ધાંતને અનુસરે છે. અને વેદ કર્મકાંડનું પ્રતિપાદન કરે છે. જ્યારે ઉત્તરમીમાંસા બ્રહ્મને સત્ય અને જગતને મિથ્યા માને છે. જીવ બ્રહ્મ સિવાયનું તત્ત્વ નથી, એમ કહીને અદ્વૈતને પ્રતિષ્ઠાપિત કરે છે. બુદ્ધ દર્શનનો ક્ષણભંગવાદ વિજ્ઞાન સંતતિને જગતનું કારણ બતાવે છે અને

જૈન દર્શન અનેકાંત દષ્ટિનું પ્રતિપાદન કરે છે. કાળક્રમે બધાં જ દર્શનોના સિદ્ધાંતોમાં જુદા જુદા આચાર્યોએ અનેક સંશોધનો કર્યાં અને જુદા જુદા વિચાર સંપ્રદાયો, તાત્ત્વિક સંપ્રદાયો અસ્તિત્વમાં આવતા ગયા, જેમ કે દ્વૈતાદ્વૈત, શુદ્ધાદ્વૈત, નવ્યન્યાય, વિશ્વુદ્ધાદ્વૈત, હઠયોગ, આદિ-ઈત્યાદિ.

આ બધું જ વિચાર વૈવિધ્ય એકબીજાથી વિરુદ્ધ નથી, પરંતુ પૂરક છે. બૌદ્ધિક અને આધ્યાત્મિક પ્રતિભાવના ચિંતનના પરિપાક રૂપે પ્રવૃત્ત થયેલ છે. એમ માનવું જોઈએ. આધ્યાત્મિક વિચાર પરંપરાના આ સુદીર્ઘકાલીન ઇતિહાસમાં શ્રીમદ્ ભગવદ્ગીતા અને ભારતના ખૂણે ખૂણે થયેલા અનેક સંતોના બહુમૂલ્ય યોગદાનને અવગણી શકાય નહીં. અર્જુન સંઘર્ષની ક્ષણે બુદ્ધિને આધારે તર્કશુદ્ધ દલીલો કરી કર્તવ્યવિમુખ બને છે. ત્યારે કૃષ્ણ એને કહે છે કે તું પ્રજ્ઞાવાદ પ્રગટાવી રહ્યો છે.

“અશોચ્યાનન્વશોચસ્ત્વં પ્રજ્ઞાવાદાંશ્ચ ભાષસે।” (ગી. ૨.૧૧) પ્રજ્ઞાવાન અને પ્રજ્ઞાવાદી, બુદ્ધિમાન અને બુદ્ધિવાદી બે વચ્ચે ઘણું અંતર છે. બધા જ પ્રશ્નોનું નિરાકરણ કેવળ બુદ્ધિથી પ્રાપ્ત ન થાય તેથી કિંકર્તવ્યમૂઢતા છોડીને પોતાના કર્તવ્યને માટે સતત જાગ્રત રહેવું એ જ સાચો ધર્મ છે. આમ કહ્યા પછી વ્યાસજીએ કૃષ્ણના મુખે ગીતાનું જ્ઞાન પ્રસ્તુત કર્યું છે. ત્યાં જીવનસફળતાના મુખ્ય ત્રણ માર્ગો, કર્મ, જ્ઞાન અને ભક્તિનું સુપેરે નિરૂપણ કર્યું છે. આત્માનું અને જગતનું સ્વરૂપ પણ સમજાવ્યું છે. એ રીતે ગીતા જીવન જીવવાનો માર્ગ દર્શાવતો અનન્ય ગ્રંથ બની રહ્યો છે. એના અનુસંધાને અનેક ભક્તો અને સંતોએ લોકો વચ્ચે જઈને ભગવદ્ ભક્તિનો પ્રેમમય માર્ગ પ્રશસ્ત કર્યો.

નરસિંહ મહેતા, મીરાબાઈ, ગુરુ નાનકજી, ચૈતન્ય મહાપ્રભુ, જ્ઞાનદેવ, તુકારામ, એકનાથજી... નામ ગણાવતાં સ્મૃતિ થાકી જાય એટલા સંતોએ ભારતભરમાં ભ્રમણ કરતાં કરતાં ઈશ્વરભક્તિને જાગ્રત રાખીને જીવનના ધ્યેયને ભોગપ્રધાન નહીં, પરંતુ ત્યાગપ્રધાન બનાવ્યું

એ જ કારણ છે કે ભારતમાં કોઈ ને કોઈ

સ્વરૂપે અધ્યાત્મતત્ત્વ અક્ષુણ્ણ રીતે સાતત્યપૂર્ણ રીતે સામાન્યમાં સામાન્ય મનુષ્યના ચિત્તમાં જીવંત રહ્યું છે. અનેક સંસ્કૃતિક આક્રમણો પછી પણ ભારતીય ચેતના જાગ્રત રહી છે એનું આ વિચાર પરંપરા કારણ છે.

અંતે, શ્રીમદ્ ભાગવતના પ્રથમ શ્લોકનું સ્મરણ કરીને હું મારા વિચારોને વિરામ આપીશ. ભાગવતકથા અને એ સિવાયની અનેક કથાઓ, વ્રતો એ આ ચિંતનને પ્રવાહિત રાખ્યું છે. જેમ કે સત્યનારાયણની કથામાં આવતી જુદી જુદી વાર્તાઓ સાંભળવી ગમે પણ વાર્તાઓના અંતે કહેવાય કે ‘इह लोके सुखं भुक्त्वा चान्ते सत्यपुरं ययौ ।’ આ લોકમાં સુખ ભોગવીને અંતે સત્યના ધામને પ્રાપ્ત થયો. પ્રાપ્ત કરવાનું છે તે સત્યનું પદ, પરમ સત્યની શોધ ભાગવતના પ્રથમ શ્લોકમાં પ્રથમ શબ્દ છે ‘जन्मान्धस्य यतः ।’ આ જગતનાં ઉત્પત્તિ, સ્થિતિ અને નાશ જેના કારણે છે તે પરમ તત્ત્વનું ધ્યાન કરવું.

વેદાંતનું પ્રતિપાદન કરતા બ્રહ્મસૂત્રમાં ચતુઃસૂત્રીમાં પણ આ સૂત્ર જ છે. જગતના કારણરૂપ પરમ તત્ત્વને ઓળખવું એ અધ્યાત્મજ્ઞાન છે. તેથી એ તત્ત્વનું શ્રવણ, મનન, નિદિધ્યાસન, પોતાના જીવનના બધાં કાર્યો કરતાં કરતાં પણ આચરતા રહેવું તે, ભારતીય જીવનશૈલી છે. ભાગવતનો ઉપરોક્ત શ્લોક છેલ્લા ચરણમાં કહે છે તેમ ‘सत्यम् परम धीमहि ॥’ પરમ સત્યનું ધ્યાન કરીએ અહીં ધીમહી શબ્દ વળી વૈદિક વ્યાકરણનો શબ્દ છે તેથી વેદકાળથી માંડીને આજ સુધી ભારતીય તત્ત્વચિંતનને સમજવાની ચાવી આ છે કે ‘सत्यम् परम धीमहि ॥’

(હેમચંદ્રાચાર્ય ઉત્તર ગુજરાત યુનિવર્સિટી, પાટણ દ્વારા તા. 28 ફેબ્રુઆરી, 2024ના રોજ આયોજિત ‘શ્રી મોહનલાલ પટેલ ભારતીય સાહિત્ય વ્યાખ્યાન માળા’ના ઉપક્રમે પ્રસ્તુત કરેલ વક્તવ્યનો સાર)

- ડૉ. ગિરીશ ઠાકર

સેવાનિવૃત્ત પ્રિન્સિપાલ

જી. ડી. મોદી આર્ટ્સ કોલેજ, પાટણ

મો. 990 9820240

ભારતના સુપ્રસિદ્ધ એડવોકેટ ફલી નરીમાન

શરદભાઈ પી. શાહ

તા. 23-2-2024ના રોજ ભારતના સુપ્રસિદ્ધ એડવોકેટ ફલી નરીમાનનું 95 વર્ષની વયે અવસાન થયું. ભારતે એક વિદ્વાન, અભ્યાસુ, સિદ્ધાંતવાદી અને કર્મનિષ્ઠ મહાનુભાવને ગુમાવ્યા. ભારતના પૂર્વ સોલિસિટર જનરલ, પૂર્વ રાજ્યસભાના સભ્ય, પદ્મભૂષણ, પદ્મવિભૂષણ એવા ફલી નરીમાન જીવનના અંતિમ દિવસો સુધી કાર્યરત રહ્યા. તેમનાં જીવનની અને કાર્યોની થોડી ઝાંખી કરીશું.

જન્મ, માતાપિતા, બાળપણ અને અભ્યાસ

ફલી નરીમાનનો જન્મ 10મી જાન્યુઆરી, 1929ના રોજ રંગૂનમાં થયો હતો. તેમના પિતાશ્રીનું નામ શામ નરીમાન હતું. નરીમાન એ ફેમિલી નેમ હતું. તેમનાં પૂર્વજો પરિચયન હતા. ફલીના માતૃશ્રીનું નામ બાનુ હતું. તેમનું કુટુંબ બરજોરજી તરીકે ઓળખાતું. તેમનાં પૂર્વજો ભારતમાં કાલિકટમાં રહેતા. ત્યાંથી સને 1865ના અરસામાં બર્મામાં ગયેલા. ફલી નરીમાનના પિતાશ્રી મુંબઈમાં રહેતા હતા, પરંતુ સને 1927માં ન્યૂ ઈન્ડિયા એસ્પોરન્સ કંપનીએ તેમને રંગૂનમાં કંપનીની ઓફિસ સ્થાપવા મોકલ્યા. ત્યારથી તે રંગૂનમાં રહેતા હતા. તેમના પિતાશ્રી સામ, તેમનાં માતૃશ્રી બાનુને રંગૂનમાં મળ્યાં. બંને વચ્ચે પ્રેમ થયો. બાનુ બરજોરજી શામ નરીમાનથી 16 વર્ષ નાનાં હતાં. બંનેએ લગ્ન કર્યા અને 1929માં બાનુએ પુત્રને જન્મ આપ્યો. ફલી નરીમાન તેમનાં માબાપનાં એકનાં એક સંતાન હતા. તે ખૂબ લાડકોડમાં ઉછર્યાં.

તેમનું બાળપણ રંગૂનમાં વીત્યું. સને 1941 સુધી તે રંગૂનમાં ખૂબ જ આનંદથી રહ્યા. ફલી નરીમાન તેમની શાળાના શિક્ષકોને આદરપૂર્વક યાદ કરે છે. W.W. Rollins નામના શિક્ષકની ભરપૂર પ્રશંસા કરીને કહે છે કે તેમણે નકશાઓની મદદથી ભૂગોળનું જે જ્ઞાન આપ્યું તે જીવનભર સ્મરણમાં રહ્યું છે.

રંગૂનમાં આનંદપૂર્વક જીવન વ્યતીત થતું હતું ત્યારે બીજું વિશ્વયુદ્ધ શરૂ થયું. જાપાને રંગૂન કબજે કર્યું. 7મી ડિસેમ્બર 1941ના રોજ પર્લ હાર્બર પર બૉમ્બમારો કર્યો. પછી અઠવાડિયામાં રંગૂન પર ઘણાં બૉમ્બ ઝીંકાયા. આ સમય તેમણે એર-રેઈડ શેલ્ટરમાં વિતાવ્યો. તે વખતે એવી આશા હતી કે થોડા સમયમાં શાંતિ સ્થપાશે, પરંતુ

પરિસ્થિતિ વણસતી ચાલી. તેથી ભારત પાછાં ફરવાનું નક્કી કર્યું. જેટલું સાથે લઈ જવાય તેટલું લઈને ભારત તરફ પ્રયાણ કર્યું. 21 દિવસની સફર રહી. 7 દિવસ બળદગાડામાં બેસી જંગલોમાં પસાર થઈને કાઢ્યા. પછી ચીન્ડવન નદીમાં બોટમાં સાત દિવસ કાપ્યા. છેલ્લે સાત દિવસ પર્વતોના ચઢાણ-ઉતરાણવાળા રસ્તે પગે ચાલીને અથવા ડોલીમાં બેસીને કાપ્યા. આમ 21 દિવસે ફેબ્રુઆરી 1942માં ભારતના ઇમ્ફાલના રેફ્યૂજી કેમ્પમાં પહોંચ્યા. ત્યારે ગરમ ભોજન ખાવા મળ્યું. બાકી 21 દિવસ તો માતાએ લાવેલ બિસ્કિટ, મીઠાઈ વગેરેથી પૂરા કર્યાં. ઇમ્ફાલથી દિલ્હી આવ્યા અને નવું જીવન શરૂ કર્યું.

પોતાનું સર્વસ્વ છોડીને નિરાશ્રિત તરીકે નવું જીવન શરૂ કરવાનું સહેલું નહોતું, પરંતુ તેમના પિતાશ્રીની નોકરી ચાલુ હતી તેથી રાહત હતી. તેમના પિતાશ્રીની અગ્રતા પુત્ર ફલીને સારું શિક્ષણ આપવાની હતી. સાતમા ધોરણમાં અભ્યાસ અટક્યો હતો. તેથી અનુકૂળ સ્કૂલ શોધવાની હતી. અંતે તેઓએ ફલીને સિમલામાં ભણાવવાનું નક્કી કર્યું.

1942માં ફલી નરીમાન સિમલાની સ્કૂલમાં દાખલ થયા. તેમને જૂનિયર કેમ્બ્રિજ ક્લાસમાં દાખલ કરવામાં આવ્યા. સિમલા જાણીતું હિલ સ્ટેશ હતું. 1942થી 1944ના ગાળામાં સિમલામાં ઘણી રાજકીય પ્રવૃત્તિઓ થઈ. તેથી ફલી નરીમાનને ઘણા રાજકીય નેતાઓને જોવાનો લાભ મળ્યો. મહમદઅલી ઝીણા અને જવાહરલાલ નહેરુને પણ જોયા. વિદ્યાર્થીઓના ગુડ મોર્નિંગ જવાબ જવાહરલાલજીએ ગુડમોર્નિંગ કહીને આપ્યો તેનું ફલીને સ્મરણ છે.

ફલી બે વર્ષ બોર્ડિંગ સ્કૂલમાં રહીને ભણ્યા. મા-બાપ વગર એકલા રહેવું કઠિન હતું, પરંતુ અભ્યાસમાં પૂરું ધ્યાન લગાવીને સિનિયર કેમ્બ્રિજની પરીક્ષા પ્રથમ વર્ગમાં પસાર કરી મુંબઈ ભણવા ગયા. મુંબઈમાં ચાર વર્ષ સેન્ટ ઝેવિયર્સ કોલેજમાં અભ્યાસ કર્યો. આ ચાર વર્ષનાં ફલીને મીઠાં સ્મરણો છે. તેઓ ખૂબ જ આદરથી તેમનાં અધ્યાપકોનું સ્મરણ કરે છે અને તેમની ભરપૂર પ્રશંસા કરી તેમના પ્રત્યે આભારની લાગણી વ્યક્ત કરે છે. માત્ર 15 વર્ષની ઉંમરે કોલેજમાં જોડાયેલા ફલી નરીમાનનું આ ચાર વર્ષમાં સારું ઘડતર થયું. તેમણે બી.એ. (ઓનર્સ)ની ડિગ્રી મેળવી. જોકે

તેમાં સેકન્ડ ક્લાસ આવ્યો, ફર્સ્ટ ક્લાસ મેળવી શક્યા નહીં.

તેમના પિતાની ઇચ્છા હતી કે તેઓ આઈ.સી.એસ.ની પરીક્ષા આપે. તે પરીક્ષા તે વખતે માત્ર ઇંગ્લેન્ડમાં જ લેવાતી હતી. ફલી નરીમાને લોનો અભ્યાસ કરવાનું નક્કી કર્યું. તેઓ મુંબઈની પ્રખ્યાત લૉ કોલેજ, બોમ્બેમાં જોડાયા.

લૉ કોલેજનાં 1948થી 1950ના વર્ષો યાદગાર રહ્યાં. તેમના અધ્યાપકો અને ખાસ કરીને ત્રણ પાર્ટ-ટાઇમ અધ્યાપકોએ તેમનામાં અનેરો ઉત્સાહ અને આત્મવિશ્વાસનો સંચાર કર્યો. ઉપરાંત કાયદાના શિક્ષણની લગન લગાડી. તે અધ્યાપકો શ્રી યશવંત વિ. ચંદ્રચુડ, જે ભારતની સુપ્રીમકોર્ટના મુખ્ય ન્યાયમૂર્તિ બન્યા, શ્રી નાની પાલખીવાલા જે નામી વકીલ તરીકે પંકાયા અને શ્રી જાલ વીમા દલાલ જે મુંબઈમાં ખૂબ પ્રખ્યાત વકીલ તરીકે ખ્યાતિ પામ્યા - તેમનો લાભ ફલી નરીમાનેને મળ્યો અને સમર્થ વકીલ બનવાનો પાયો નંખાયો. ફલી નરીમાને તેમના પુસ્તક 'Before Memory Fades'માં આ ત્રણેયની આદરપૂર્વક પ્રશંસા કરે છે.

એલ.એલ.બી.ની ડિગ્રી પ્રાપ્ત કર્યા બાદ નવ માસનો સમય વિશિષ્ટ અનુભવનો સમય રહ્યો. 21 વર્ષની ઉંમર હતી. ભરપૂર ઉત્સાહ હતો. તેમને લૉ કોલેજના ફેલો બનવાનું સદ્ભાગ્ય પ્રાપ્ત થયું. તેમણે નવ માસ દરમિયાન કાયદાના વિદ્યાર્થીઓ સમક્ષ કાયદાના શિક્ષણનું કાર્ય કર્યું. ત્યાર બાદ તે વકીલાતમાં જોડાયા.

ફલી નરીમાને મુંબઈમાં અભ્યાસ કરતા હતા ત્યારે વિશ્વયુદ્ધનો અંત આવ્યો. 1947માં તેમના પિતાશ્રી રંગૂનમાં ન્યૂ ઇન્ડિયા એસ્યોરન્સ કંપનીમાં બ્રાંચ મેનેજર તરીકે જોડાયા. ફલી નરીમાને દર વર્ષે વેકેશનમાં રંગૂન જતા અને માતાપિતા સાથે રહેતા. 1962માં તેમના પિતાશ્રીનું હૃદયરોગના હુમલાના કારણે અવસાન થયું. તેમનાં માતૃશ્રી 1969 સુધી રંગૂનમાં રહ્યાં. પછી તે ફલી નરીમાને સાથે મુંબઈમાં રહેવા લાગ્યાં.

વકીલાતનાં શરૂઆતનાં વર્ષો

સને 1949માં ફલી નરીમાને એલ.એલ.બી.ની ડિગ્રી મેળવી. તેમાં તેમણે ફર્સ્ટક્લાસ, ડિસ્ટિક્શન મેળવ્યું. તે સમગ્ર યુનિવર્સિટીમાં બીજા નંબરે હતા. તેમણે રોમન લૉ અને જ્યુરિસ્પ્રુડન્સમાં હાઇએસ્ટ માર્ક્સ મેળવી ગોલ્ડ મેડલ પણ પ્રાપ્ત કર્યો. તે પછી 1950માં તેમણે એડ્વોકેટની પરીક્ષા પ્રથમ નંબર મેળવી પાસ કરી. ફલી નરીમાને લાખે છે કે આવી સરસ કેરિયર હોવાથી મને લાગતું કે મારું કાયદા વિશે ઘણું જ્ઞાન છે, પરંતુ પ્રેક્ટિસ માટે જોડાવો

ત્યારે ખ્યાલ આવ્યો કે મારી માન્યતા ભૂલભરેલી છે.

નવેમ્બર 1950માં ફલી નરીમાને મુંબઈ બાર એસોસિયેશનમાં દાખલ થયા. તેમનો વ્યક્તિગત રીતે કોઈ વકીલ સાથે પરિચય નહોતો. કયા વકીલની ચેમ્બરમાં બેસવું તે મૂંઝવણ હતી, પરંતુ તેમના પિતાશ્રીએ ન્યૂ ઇન્ડિયા એસ્યોરન્સ કંપનીના ચેરમેન શ્રી એ. ડી. શ્રોફને વાત કરતાં તેમની ભલામણથી જાણીતા વકીલ શ્રી દીનશા દાજીની ચેમ્બરમાં તેમને સ્થાન મળ્યું. તે ચેમ્બરમાં તેમણે સિનિયર પાર્ટનર શ્રી કેકોબાદ લાલા સાથે એક વર્ષ કામ કર્યું. આ સમય દરમિયાન સ્વતંત્રપણે કામ ચલાવવા ન મળ્યું, પરંતુ ઘણું વાંચવાનું, સાંભળવાનું અને શીખવાનું મળ્યું. તેમની ધગશ, મહેનત અને ઉત્સાહ જોઈ કેકોબાદ લાલાએ ભલામણ કરીને જમશેદજી કાંગાની ચેમ્બરમાં સ્થાન અપાવ્યું. તે વખતે સર જમશેદજી કાંગાની ચેમ્બરનું ખૂબ જ માન હતું. તેમની ચેમ્બરમાં તૈયાર થયેલા ઘણા વકીલો સુપ્રીમકોર્ટમાં અને હાઈકોર્ટમાં નિમણૂક પામ્યા હતા. ઘણા વકીલોએ દેશભરમાં નામના પ્રાપ્ત કરી. ફલી નરીમાનેને આ ઉત્તમ તક મળી, જેનો તેમણે ભરપૂર લાભ ઉઠાવ્યો.

સર જમશેદજી કાંગાની ચેમ્બર હાઈકોર્ટ બિલ્ડિંગમાં ગ્રાઉન્ડ ફ્લોર પર હતી. તે 45 ફૂટ બાય 18 ફૂટની હતી. તેમાં સાત ટેબલો હતાં. નવા આવનાર જુનિયરને બેસવા માટે ખુરશી-ટેબલ ન હતાં. જગ્યા મળે તો તે સિનિયર વકીલના ટેબલની સામે અસીલો માટેની ખુરશીમાં બેસે. કોઈ અસીલો સાથે વાત કરી માહિતી એકઠી કરવાની હોય તો ચેમ્બરની બહાર જઈ ગેલેરીમાં કોન્ફરન્સ કરવાની રહેતી. છતાં અહીં ઘણું શીખવાનું મળતું. જુનિયરો પ્રત્યે અપાર પ્રેમ હતો. ફલી નરીમાને લાખે છે કે આ ચેમ્બરમાં વિતાવેલાં વર્ષો મારાં જીવનનાં સૌથી આનંદનાં વર્ષો હતાં. અમારા લીડર જમશેદજી કાંગાનું અદ્ભુત વ્યક્તિત્વ હતું. તે 6 ફૂટ 4 ઇંચ ઊંચા હતા. તે દેખાવડા અને માયાળુ હતા. We loved him because he was so exuberant - always childlike, but not childish. Kanga's chamber was a busy chamber. It was also a very happy chamber where there was much fun and laughter.

શરૂઆતનાં વર્ષોમાં સ્વતંત્ર કામ ઓછાં મળતાં, પરંતુ કોર્ટોમાં અને ઓફિસમાં ઘણું શીખવા મળતું. ન્યાયમૂર્તિઓ ઘણા લાગણીશીલ હતા અને જૂનિયરને મદદ કરવા ઉત્સુક રહેતા. નરીમાને ઘણા ન્યાયમૂર્તિઓની પ્રશંસા કરતા. જસ્ટિસ ચાગલા, જસ્ટિસ ગજેન્દ્રગડકર, જસ્ટિસ કે. ટી. દેસાઈ સમક્ષ કામ ચલાવતાં ખૂબ જ જાણવા મળ્યું. તે જ પ્રમાણે નામી વકીલો શ્રી મહંમદઅલી ઝીણા, શ્રી

નાની પાલખીવાલા, શ્રી સી. કે. દક્ષતરી, શ્રી ભુલાભાઈ દેસાઈ, શ્રી ચીમનલાલ શેતલવડ વગેરેને સાંભળતાં ઘણું શીખવા મળ્યું. આમ શરૂઆતનાં વર્ષોમાં સારું ઘડતર થયું.

ફલી નરીમાન લખે છે, “I must confess that next to my father, I have highest reverence and affection for Sir Jamshedji Kanga.”

વકીલાતમાં સ્થિરતા

ધીરે ધીરે કામો મળવા માંડ્યાં. મુંબઈ હાઈકોર્ટમાં કોમર્શિયલ કોઝીસના કેસો ચાલતા હતા. તે કેસો દાખલ થયા પછી 6થી 8 મહિનામાં પૂરાં થતા હતા. ફલી નરીમાનને આ પ્રકારના ઘણા કેસો ચલાવવા માટે મળ્યા. આ ઉપરાંત તેમણે ડિસ્ટ્રિક્ટ કોર્ટમાં ઘણા કેસો ચલાવવા મળ્યા. પૂના ડિસ્ટ્રિક્ટમાં અને ચીફ પ્રેસિડન્સી મેજિસ્ટ્રેટ રૂબરૂ પણ કેસો ચલાવ્યા. વિશેષતઃ મુંબઈમાં કેસો ચલાવ્યા અને નામના પ્રાપ્ત કરી.

પરિણામે 38 વર્ષની ઉંમર હતી અને 15 વર્ષની વકીલાત થઈ હતી ત્યારે તેમને હાઈકોર્ટ જ જ થવાનું કહેણ મળ્યું. તેમણે વિનયપૂર્વક ના પાડી. તે વખતે હાઈકોર્ટ જ જનો પગાર માસિક રૂ. 3500/-નો હતો. તેમને થયું કે મારાં બે સંતાનો માટે અને ચાર વ્યક્તિના પોષણ અને સારા ઉછેર માટે આ રકમ પૂરતી નથી. તેમણે આ સન્માનભરી જગ્યા ન સ્વીકારી તેનું તેમનાં પત્નીને દુઃખ થયું. 8 વર્ષની નાનકડી દીકરી અનાહિતા બોલી ઊઠી - હું ચોકલેટ નહીં માંગુ, ખોટો ખર્ચ નહીં કરું, તમે ન્યાયાધીશ બની જાઓ.

કુદરતને એક સમર્થ વકીલ દેશને આપવો હતો. વકીલાતમાં વધુ ને વધુ સ્થિરતા આવી ગઈ અને 43 વર્ષની ઉંમરે 1972માં દિલ્હીમાં, સુપ્રીમકોર્ટમાં એડિશનલ સોલિસિટર જનરલ થવાનું કહેણ મળ્યું.

એડિશનલ સોલિસિટર જનરલ નિમાયા

ફલી નરીમાન 1લી મે, 1972ના રોજ ત્રણ વર્ષ માટે એડિશનલ સોલિસિટર જનરલ ઓફ ઈન્ડિયા તરીકે નિમાયા. 22 વર્ષની મુંબઈની વકીલાત છોડી તે દિલ્હી ગયા. મુંબઈના વકીલની નિમણૂક દિલ્હીમાં થઈ તેનો રસપ્રદ ઇતિહાસ છે. શ્રી એચ. આર. ગોખલે બોમ્બે હાઈકોર્ટમાં ન્યાયમૂર્તિ હતા. 1967માં તેમણે હાઈકોર્ટ જ જ તરીકે રાજીનામું આપ્યું અને લોકસભાની ચૂંટણી લડ્યા. તેમની સામે હરીફ ઉમેદવાર કોંગ્રેસના શ્રી શાંતિલાલ શાહ હતા. ચૂંટણી રસાકસીભરી થઈ. થોડા મતોથી શ્રી શાંતિલાલ શાહ ચૂંટણી જીતી ગયા. શ્રી ગોખલેએ ફલી નરીમાનને ચૂંટણી અરજ દાખલ કરવા

કહ્યું. તેમણે ચૂંટણી અરજ દાખલ કરી. હાઈકોર્ટમાં દલીલો કરી. હાઈકોર્ટે સંપૂર્ણ ફેર ગણતરી માટે હુકમ કર્યો. તે હુકમ વિરુદ્ધ શાંતિલાલ શાહ સુપ્રીમકોર્ટમાં ગયા. સુપ્રીમ-કોર્ટે મર્યાદિત ફેર ગણતરી માટે હુકમ કર્યો. સુપ્રીમકોર્ટમાં પણ ગોખલેના વકીલ તરીકે નરીમાને દલીલો કરી હતી. મર્યાદિત ફેર ગણતરી થઈ. ગોખલેના થોડા મત વધ્યા, પરંતુ જીત માટે તે પૂરતા નહોતા. ત્યાર બાદ 1972માં ફરીથી ચૂંટણી આવી. શ્રી ગોખલેને કોંગ્રેસે ટિકટ આપી. શ્રી ગોખલે જંગી બહુમતીથી ચૂંટાયા, પહેલી વાર ચૂંટાયા હતા છતાં શ્રીમતી ઈંદિરા ગાંધીની સરકારમાં કાયદાપ્રધાન બની કેબિનેટમાં સ્થાન મળ્યું. તે પછી ગોખલેએ ફલી નરીમાનને એડિશનલ સોલિસિટર જનરલ બનવા વિનંતી કરી. મુંબઈની ધીકતી વકીલાત છોડી દિલ્હીના નવા ફિલ્ડમાં જવાનું હતું, પરંતુ સરકાર તરફે કેસ લડવા સારી ફી મળતી હતી અને ઉજ્જવળ ભવિષ્યની શક્યતા હતી તેથી તેમણે પદનો સ્વીકાર કર્યો. દિલ્હીના વકીલોએ ભારે વિરોધ કર્યો. ગોખલે વિરુદ્ધ આક્ષેપો પણ કર્યા. સી. કે. દક્ષતરી જેવા સિનિયર વકીલની સલાહ હતી કે સરકાર સાથે કામ કરવું સરળ નથી અને ત્રણ વર્ષ માટે જ નિમણૂક સ્વીકારવી યોગ્ય નથી, પરંતુ નરીમાન મક્કમ હતા. તેમણે ત્રણ વર્ષ દરમિયાન જે ધગશ અને નિષ્ઠાથી કામ કર્યું તેના કારણે વિરોધ કરનારા મિત્રો બની ગયા. સૌને લાગ્યું કે તેમનો વિરોધ કર્યો તે યોગ્ય નહોતું.

એડિશનલ સોલિસિટર જનરલ તરીકેની તેમની કામગીરી જોઈએ તે પહેલાં તેમના સુમધુર કુટુંબજીવનની થોડીક વાતો જોઈ લઈએ.

સુમધુર કુટુંબજીવન

ઓક્ટોબર 1955માં ફલી નરીમાનનાં લગ્ન બાપ્સી કોન્ડ્રાકટર સાથે થયાં. બાપ્સીનું કુટુંબ જાણીતું ખાનદાન કુટુંબ હતું. બાપ્સીના દાદા ખાનસાહેબ સોરાબજીએ સને 1924માં ગેટ વે ઓફ ઈન્ડિયા અને તે પહેલાં સને 1903માં તાજમહાલ હોટલનું બાંધકામ કર્યું હતું. ગેટ વે ઓફ ઈન્ડિયાનું ઉદ્દઘાટન વાઈસરોય લોર્ડ રીડીંગે કર્યું હતું. તેમણે બાપ્સીના દાદા સોરાબજી કોન્ડ્રાકટરની પ્રશંસા કરી હતી.

ફલી નરીમાન અને બાપ્સીનું લગ્નજીવન ખૂબ જ દીર્ઘ અને આનંદપૂર્વક વ્યતીત થયું. સને 2005માં લગ્નજીવનનાં 50 વર્ષ પૂરાં થતાં રંગેચંગે ઉજવણી કરી. ફલી નરીમાન સુખી લગ્નજીવનનો યશ બાપ્સીને આપે છે. બાળકોનો ઉછેર, ઘરની સંભાળ, સામાજિક વ્યવહારો બધી બાબતોમાં બાપ્સીએ વિશેષ ધ્યાન રાખ્યું. બંને સંતાનો રોહિંગટન અને અનાહિતાનો સરસ ઉછેર

થયો. રોહિંગટન 12 વર્ષની ઉંમરે Devoted and god fearing priest બન્યો. તેમની યાદશક્તિ અદ્ભુત છે. ખૂબ સારું શિક્ષણ પામ્યા. નામી વકીલ બન્યા. વકીલમાંથી સીધા સુપ્રીમકોર્ટના ન્યાયમૂર્તિ નિમાયા. અત્યારે નિવૃત્ત થયા છે. તેમને લોકો અને બનાવો વિશે ખૂબ યાદ છે. તેમનું જનરલ નોલેજ પણ અદ્વિતીય છે. તે જ પ્રમાણે પુત્રી અનાહિતા પણ સારું શિક્ષણ પામી છે. તે સ્પીચ થેરાપીસ્ટ છે. તે ક્ષેત્રનું તેણીએ ઊંડું જ્ઞાન પ્રાપ્ત કર્યું છે. હેન્ડીકેપ્ડ અને ડિફરન્ટલી એબલ્ડ બાળકોને તેનાં જ્ઞાનો અને સેવાનો લાભ પ્રાપ્ત થાય છે. તે મુંબઈમાં રહે છે. રોહિંગટનનાં પત્ની સાન્યાએ સોશિયોલોજીમાં Ph.D. કર્યું છે. તેમની બે પુત્રીઓ નીના અને ખુરશીદ દાદા ફલી નરીમાનને ખૂબ જ ચાહતી હતી. ફલી નરીમાન લખે છે. “Bapsi and I have been blessed with the finest and most intelligent children one could wish for.”

ફલી નરીમાનનું મિત્રવર્તુળ પણ વિશાળ હતું. બાપ્સીની આગતાસ્વાગતા આ માટે કારણભૂત હતી. બાપ્સી રસોઈકળામાં નિપુણ હતાં. તેમણે કુકિંગ વિશે આઠ પુસ્તકો પણ પ્રકાશિત કર્યાં હતાં. આ ઉપરાંત બાપ્સી સામાજિક સેવામાં પણ રચ્યાંપચ્યાં હતાં. ઘણા સામાજિક કાર્યકરો સાથે તેમને સંબંધ હતા. ફલી નરીમાનના મિત્રવર્તુળમાં વકીલો, ન્યાયાધીશો અને પારસી સમાજના ઘણા લોકો હતા.

ફલી નરીમાન અને બાપ્સી નરીમાન દેશ અને પરદેશમાં વ્યાપક પ્રવાસો પણ કરતા હતાં. તેમણે દલાઈલામા, મધર ટેરેસા, અમેરિકાની સુપ્રીમકોર્ટના મુખ્ય ન્યાયમૂર્તિ અર્લ વોરેન તેમજ અન્ય ઘણા મહાનુભાવોની મુલાકાત પણ લીધી હતી.

બાપ્સી નરીમાનનું 89 વર્ષની વયે તારીખ 9 જૂન, 2020ના રોજ અવસાન થયું. 65 વર્ષના સુમધુર દાંપત્યજીવનનો અંત આવ્યો. ફલી નરીમાન 91 વર્ષના હતા. તેમના જીવનનો આધાર છીનવાઈ ગયો. ફલી નરીમાન પણ ફેબ્રુઆરી 2024માં 95 વર્ષની વયે અવસાન પામ્યા.

ઓડિશનલ સોલિસિટર જનરલ ઓફ ઇન્ડિયા તરીકે કામગીરી

મે 1972થી 27 જૂન 1975 સુધી ફલી નરીમાને ઓડિશનલ સોલિસિટર જનરલ ઓફ ઇન્ડિયા તરીકે સફળ અને સંતોષકારક કામગીરી કરી. આ સમય દરમિયાન તેમને તમામ સરકારી અધિકારીઓનો સંપૂર્ણ સહકાર પ્રાપ્ત થયો. તે વખતે એટર્ની જનરલ નીરેન ડે હતા અને સોલિસિટર જનરલ લલિત નારાયણસિંહ

હતા. તે બંનેએ નરીમાન પર સંપૂર્ણ વિશ્વાસ રાખ્યો. તેમણે ખૂબ લાગણી રાખી માર્ગદર્શન આપ્યું. નરીમાન લખે છે - They were strong pillars of support.”

તેમની નિમણૂક બાદ થોડા સમય પછી તેમણે એક મહત્વના કેસમાં દલીલો કરી. તે કેસ Fonseca Pvt. Ltd. V. L. C. Gupta AIR 1973 S. C. 563માં પ્રકાશિત થયો છે. તે કેસ દિલ્હી હાઈકોર્ટના ઠરાવ વિરુદ્ધ સુપ્રીમમાં દાખલ થયો હતો. તેમાં સરકારે ઘડેલા નિયમો રજૂ કરવાનો પ્રશ્ન આવ્યો. સરકારી અધિકારીઓ આ નિયમો રજૂ ન કરવાના મતના હતા. એટર્ની જનરલે ફલી નરીમાનના નિર્ણયને સ્વીકાર્યો.

ત્રણ વર્ષ દરમિયાન તેમણે સંખ્યાબંધ કેસોમાં રજૂઆત કરી. ચીફ જસ્ટિસ એસ. એમ. શીકરી અને અન્ય ન્યાયમૂર્તિઓનો ખૂબ જ સારો સહકાર મળ્યો. તેમણે Bannett Coleman & Co. Ltd. V. Union of India અને St. Xavier's College, Ahmedabad V. State of Gujaratના જાણીતા કેસોમાં પણ દલીલો કરી. જેમાં સામે નાની પાલખીવાલા અને મોતીલાલ શેતલવડ જેવા ખૂબ નામી વકીલો હતા.

પહેલાં બે વર્ષ તેમણે સુપ્રીમકોર્ટ ઉપરાંત દિલ્હી અને અન્ય રાજ્યોમાંની હાઈકોર્ટમાં પણ દલીલો કરી. તેમણે કલકત્તા હાઈકોર્ટમાં ચીફ જસ્ટિસ પી. બી. મુખરજી સમક્ષ અગત્યના કેસમાં દલીલો કરી. તેમનો હાઈકોર્ટમાં પણ અનુભવ સારો રહ્યો.

ફલી નરીમાન લખે છે, “I enjoyed my work as additional solicitor general and appeared in a large number of cases for union of India in Supreme Court and in some of more important cases in the High Courts. I won some, I lost some, invariably comforting myself with the motto of the Olympic Games. The most important thing in the Olympic Games is not winning but taking part, the essential thing in life is not conquering but fighting well.”

તેમની સફળ કામગીરીને પરિણામે તેમને 1લી મે 1975ના રોજ બીજા ત્રણ વર્ષ માટે ઓડિશનલ સોલિસિટર જનરલની નિમણૂક મળી.

ઓડિશનલ સોલિસિટર જનરલ તરીકે રાજીનામું

ફલી નરીમાન 1લી મે, 1975ના રોજ બીજા ત્રણ વર્ષ માટે ઓડિશનલ સોલિસિટર જનરલ તરીકે નિમાયા ત્યારે કાયદા પ્રધાન ગોખલેએ જણાવ્યું હતું કે ટૂંક સમયમાં

સોલિસિટર જનરલની બીજી પોસ્ટ કરવામાં આવશે અને ફલી નરીમાન સોલિસિટર જનરલ બનશે, પરંતુ આપણે સૌ જાણીએ છીએ કે 26મી જૂન, 1975ના રોજ ઇંદિરાજીએ દેશભરમાં કટોકટી લાદી દીધી અને હજારો રાજકીય કાર્યકરોને અટક કર્યા. ફલી નરીમાન ઇંદિરાજીના આ કૃત્યથી આઘાત પામ્યા. તેમણે 26મીની રાત ખૂબ ચિંતા અને ચિંતનમાં વિતાવી. 27મી સવારે તેમણે ગોખલેના પ્રાઇવેટ સેક્રેટરીને જણાવ્યું કે તે રાજીનામું આપે છે. આ પછી તરત જ તેમણે લેખિત રાજીનામું મોકલી આપ્યું. તે માનતા કે આવી વ્યાપક સત્તાનો દુરુપયોગ થશે, તે કટોકટી લાદવાના વિરોધી હતા. તેમના રાજીનામાની હકીકત પ્રેસ દ્વારા દબાવી રાખવામાં આવી. ઘણા સમય બાદ બધાંને તેની જાણ થઈ. નરીમાન લખે છે કે કટોકટીએ એ પાઠ શીખવાડ્યો છે કે બંધારણનો અમલ કરનારા વિશ્વાસને લાયક નથી. તે લખે છે, “One of the lessons of the internal Emergency (of June 1975) was not to rely on constitutional functionaries. These functionaries failed us - ministers of government, members of Parliament, judges of the Supreme Court, even the President of India.”

દિલ્હીમાં પ્રાઇવેટ પ્રેક્ટિસ શરૂ કરી

સરકારના લો ઓફિસર તરીકે રાજીનામું આપ્યા બાદ ફલી નરીમાન પાસે બે વિકલ્પ હતા. દિલ્હીમાં રહેવું અને સુપ્રીમકોર્ટમાં મુખ્યત્વે પ્રેક્ટિસ કરવી, અગર તો મુંબઈ જવું અને ત્યાં હાઈકોર્ટમાં પ્રેક્ટિસ કરવી. તેમણે દિલ્હીમાં રહેવાનું પસંદ કર્યું.

પરંતુ દિલ્હીમાં ઘર મેળવવું સરળ નહોતું. તેમણે તરત જ સરકારી બંગલો ખાલી કર્યો અને ભાડાના મકાનની શોધ આદરી. ખૂબ મુશ્કેલી પડી. કોઈ મકાનમાલિક સરકારના નિર્ણય સામે રાજીનામું આપનાર વ્યક્તિને મકાન આપી જોખમ વહોરી લેવા તૈયાર નહોતી, પરંતુ ઘોર અંધકારમાં પણ વીજળીનો ચમકારો થતો હોય છે. મુંબઈના એક વખતના ફલી નરીમાનના જૂનિયર અશોક પ્રતાપે તેમના સંબંધીને ભલામણ કરી. તેમણે ખૂબ જ સરળતાથી મકાન આપ્યું અને કહ્યું તમને ઠીક લાગે તે ભાડું આપજો. થોડા સમય પછી ફલી નરીમાને મકાન ખરીદી લીધું.

ફલી નરીમાન લખે છે કે જીવનમાં ઘણા એવા તબક્કા આવ્યા કે જ્યારે અણધારી મદદ મળતી રહી. કટોકટી બાદ પ્રાઇવેટ પ્રેક્ટિસમાં આવી અણધારી મદદ મળતી જ રહી. ઇન્ટરનેશનલ કમિશન ઓફ

જ્યુરિસ્ટસના સેક્રેટરી જનરલ નીઅલ મેકડટમોટ ફલી નરીમાનને મળ્યા અને ICJના મેમ્બર થવા સૂચવ્યું. તેઓ ICJમાં જોડાયા અને વર્ષો સુધી તેમાં કામગીરી કરી. તેની એકિઝક્યુટિવ કમિટીના ચેરમેન તરીકે પણ કામ કર્યું ઘણા અગત્યના પ્રશ્નો અંગે રિપોર્ટ્સ તૈયાર કર્યા.

કટોકટીનો સમય લાંબો ચાલ્યો નહીં. માર્ચ 1977માં ચૂંટણી થઈ. જનતા પાર્ટીને વિશાળ બહુમતી મળી. એપ્રિલ 1977માં નવી સરકારનું ગઠન થયું. ઇન્ફર્મેશન અને બ્રોડકાસ્ટિંગ મિનિસ્ટર શ્રી એલ. કે. અડવાણીએ ફલી નરીમાનને નવી સરકારમાં સેકન્ડ પ્રેસ કમિશનના સભ્ય થવા વિનંતી કરી. જે તેમણે સ્વીકારી. પ્રેસ કમિશનના ચેરમેન જસ્ટિસ પી. કે. ગોસ્વામી હતા. તેમની સાથે રહી ફલી નરીમાને સુંદર કામગીરી કરી.

ઉત્તરોત્તર ફલી નરીમાનની પ્રેક્ટિસ અને ખ્યાતિ વધતાં જ ચાલ્યાં. ઘણા અગત્યના બંધારણીય કેસો અને અન્ય કેસોમાં તે રોકાયા. ખૂબ સમર્થ વકીલ તરીકે નામના પ્રાપ્ત કરી. દેશ અને પરદેશમાં ઘણી સંસ્થાઓમાં અગત્યના હોદ્દા પ્રાપ્ત કરી સુંદર કામગીરી કરતાં નામના પ્રાપ્ત કરી. સને 1989માં ઇન્ટરનેશનલ ચેમ્બર ઓફ કોમર્સમાં વાઇસ ચેરમેન નિમાયા. 2005 સુધી તેમાં કામગીરી કરી. તે જ પ્રમાણે 1994માં ઇન્ટરનેશનલ કાઉન્સિલ ફોર કોમર્શિયલ આર્બિટ્રેશનમાં ચેરમેન તરીકે ચૂંટાયા. 8 વર્ષ તે કામગીરી કરી. આ ઉપરાંત LAWASIAના વાઇસ પ્રેસિડન્ટ તરીકે 1979થી 1985 અને પ્રેસિડન્ટ તરીકે 1985થી 1987 સુધી કામગીરી કરી એશિયાના ઘણા દેશોમાં અને ખાસ ફિલિપાઇન્સમાં ગયા.

ફલી નરીમાન વકીલાતમાં પણ ખૂબ સફળ રહ્યા. પરિણામે સને 1980માં ચીફ જસ્ટિસ વાય. વી. ચંદ્રચુડે તેમને સુપ્રીમ કોર્ટના ન્યાયમૂર્તિ બનવા કહ્યું. વકીલાતમાંથી સીધા સુપ્રીમ કોર્ટમાં બહુ થોડા જ નિમાય છે. ફલી નરીમાને વિનયપૂર્વક ઇન્કાર કર્યો. ચંદ્રચુડે આગ્રહ કરતાં કહ્યું કે “મને જસ્ટિસ યાગલાએ મુંબઈ હાઈકોર્ટના ન્યાયમૂર્તિ બનવા કહ્યું ત્યારે હું અવઢવમાં હતો, પરંતુ તેમણે કહ્યું ન્યાયનું કામ કરવા થોડો ભોગ આપવો જોઈએ. મને એ બાબતે કોઈ રંજ રહ્યો નથી. ઊલટાનું ભારતની સુપ્રીમ કોર્ટના મુખ્ય ન્યાયમૂર્તિ બનવાનું સદ્ભાગ્ય પ્રાપ્ત થયું છે. તમે પણ 53 વર્ષના છો. તમે પણ લાંબો સમય મુખ્ય ન્યાયમૂર્તિ તરીકે સેવાઓ આપી શકશો.” શ્રી ચંદ્રચુડની વાતમાં વજૂદ હતું, પણ નરીમાન લખે છે કે મેં ઇન્કાર કર્યો, કારણ કે મને લાગતું હતું કે હું સારો ન્યાયાધીશ નહીં બની શકું. વકીલ તરીકેની કામગીરી મને વધુ અનુકૂળ

રહેશે. કુદરતનો સંકેત કેવો ગજબનો રહ્યો. ફલી નરીમાનના પુત્ર રોહિંગટન નરીમાન વકીલ હતા અને સીધા સુપ્રીમ કોર્ટમાં ન્યાયમૂર્તિ બન્યા. તેમણે અને વાય. વી. ચંદ્રયુડના પુત્ર ડી. વાય. ચંદ્રયુડે સુપ્રીમ કોર્ટમાં સાથે કામગીરી કરી.

ફલી નરીમાન 2000ની સાલ સુધી વકીલાતમાં સક્રિય રહ્યા. તે 1999માં રાજ્યસભાના સભ્ય નિમાયા તે પછી બે વર્ષ પછી તે જવાબદારીને ન્યાય આપવા વકીલાતનું કામ લગભગ બંધ કરી દીધું.

રાજ્યસભાના સભ્ય તરીકે નિમણૂક

70 વર્ષની ઉંમર હતી. જીવનનાં મોટા ભાગનાં વર્ષો વકીલાતમાં વિતાવ્યાં હતાં. ત્યારે કલ્પના નહોતી કે જીવનમાં નવો વળાંક આવશે. ફલી નરીમાન અને બાપ્સી લંડનમાં હતાં. ત્યાં ભારત સરકારના ગૃહપ્રધાન શ્રી એલ. કે. અડવાણીજીનો ફોન આવ્યો. તેમણે કહ્યું કે રાષ્ટ્રપતિ કે. આર. નારાયણન સમક્ષ રાજ્યસભામાં નિમણૂક માટે કેટલાંક નામ લઈને પોતે જાય છે. તમારું પણ નામ છે. તમે રાજ્યસભાનું સભ્યપદ સ્વીકારશો તેવી આશા છે. હંમેશની જેમ ફલી નરીમાને કહ્યું, 'મને વિચારવાનો સમય આપો. હું ભારત આવીને તમને આખરી જવાબ આપું.' અડવાણીજીએ કહ્યું, 'હું અત્યારે જ રાષ્ટ્રપતિ પાસે જાઉં છું માટે તરત જ જવાબ જોઈએ.' બાપ્સી આ વાર્તાલાપ સાંભળતાં હતાં. તેમણે ફલી નરીમાનને કહ્યું, 'હા કહી દો, હા કહી દો.' નરીમાને 'હા' કહી દીધી અને તે 6 વર્ષ માટે રાજ્યસભાના સભ્ય તરીકે નિમાયા.

તેઓ ઈંગ્લેન્ડમાં હતા અને તેમની નિમણૂક થયાની જાહેરાત થઈ. તે ભારતમાં આવ્યા પછી સોગંદવિધિ થયો. તેમણે રાજ્યસભાના 6 વર્ષ ખૂબ જ આનંદપૂર્વક અને કાર્યરત રીતે વિતાવ્યાં. પહેલાં બે વર્ષ વકીલાતમાં સક્રિય હતા, પરંતુ પછી લાગ્યું કે રાજ્યસભાની કાર્યવાહીને ન્યાય આપવો જોઈએ તેથી ધીકતી વકીલાત છોડી દીધી. બરોબર 11ના ટકોરે રાજ્યસભામાં પોતાની સીટ પર બેસી જાય અને ચર્ચામાં ઊંડાણપૂર્વક ભાગ લે. 6 વર્ષ સંતોષકારક રીતે પૂર્ણ થયા ત્યારે તે ગૃહમાં વાઈસ ચેરમેન હતા. ચેરમેનની ગેરહાજરીમાં ઘણી વાર ગૃહના સંચાલનનો લાભ પણ લીધો.

ફલી નરીમાન લાખે છે કે જમશેદજી કાંગ્રાની ચેમ્બરમાં વિતાવેલાં વર્ષો આનંદનાં વર્ષો હતાં. તેમ બીજા નંબરે રાજ્યસભામાં વિતાવેલાં વર્ષો આનંદનાં વર્ષો હતાં. તેમાં ઘણું શીખવા પણ મળ્યું. તેમણે ચર્ચામાં સક્રિય ભાગ લીધો, જુદી જુદી કમિટીઓમાં સભ્ય અને ડેપ્યુટી ચેરમેન તરીકે કામગીરી કરી. તેમની રજૂઆતને રાજ્યસભાના સભ્યો ધ્યાનપૂર્વક સાંભળતાં. તેમણે 2002માં ગુજરાતમાં

થયેલાં રમખાણ અંગેની ચર્ચામાં, પાર્લમેન્ટના સભ્યોને પેન્શન આપવા બાબતની ચર્ચામાં સક્રિય ભાગ લીધો. તે માનતા કે પાર્લમેન્ટના સભ્યો ગૃહ બંધ રહે તે સમયનું પેન્શન કે ભથ્થું મેળવવા હકદાર ન રહેવા જોઈએ.

તેમની 6 વર્ષની સંતોષકારક કામગીરી પૂર્ણ થતા તેમણે વકીલાતમાં ફરીથી સક્રિય થવાનું નક્કી કર્યું. 75 વર્ષ ઉપરાંતની ઉંમર હતી, પરંતુ તંદુરસ્તી સારી હતી. કામ વગરનું જીવન ગમતું નહોતું. તેથી ફરી વકીલાતમાં જોડાયા, પરંતુ બહુ થોડાં અને મર્યાદિત કામો કરવાનું નક્કી કર્યું. અલબત્ત, આ સાથે લેખનકાર્ય સતત ચાલુ રાખ્યું. અખબારો ઇત્યાદિમાં લેખો લખવા ઉપરાંત તેમનાં પુસ્તકો પૈકી, 1. Before Memory Fades, 2. God Save the Hon'able Supreme Court, 3. You must Know your Constitution, 4. The State of THE NATION વિશેષ જાણીતા છે.

માન-સન્માન અને ટીકા

ફલી નરીમાન તેમના જીવનમાં ખૂબ જ માન-સન્માન પામ્યા. તે સ્પષ્ટ વક્તા હતા અને પોતાની હકીકત સચ્ચાઈપૂર્વક રજૂ કરતા તેથી સૌ તેમને સન્માનની દૃષ્ટિથી જોતાં.

ફલી નરીમાન 1991માં બાર એસોસિએશન ઓફ ઇન્ડિયાના પ્રમુખ તરીકે ચૂંટાયા. તેમણે ઘણાં વર્ષો સેવાઓ આપી અને 1995માં ઇન્ટરનેશનલ બાર એસોસિએશનમાં હ્યુમન રાઈટ ઇન્સ્ટિટ્યૂટના મેમ્બર તરીકે ચૂંટાયા. 2001 અને 2004માં તેનાં કો-ચેરમેન તરીકે ચૂંટાયા. 1994માં ચાર વર્ષ માટે ઇન્ટરનેશનલ કાઉન્સિલ ફોર કોમર્શિયલ આર્બિટ્રેશનના ચેરમેન તરીકે ચૂંટાયા. ફરી બીજા ચાર વર્ષ માટે પણ ચૂંટાયા. તેઓ Law Asiaના ઉપપ્રમુખ તરીકે અને પ્રમુખ તરીકે પણ ચૂંટાયા. આમ ઘણી સંસ્થાઓમાં તેમણે સેવાઓ આપી.

ફલી નરીમાનને સને 1991માં રાષ્ટ્રપતિ આર. વેંકટરામનના હસ્તે પદ્મભૂષણનું સન્માન પ્રાપ્ત થયું. ત્યાર બાદ સને 2007માં રાષ્ટ્રપતિ એ. પી. જે. અબ્દુલ કલામના હસ્તે પદ્મવિભૂષણનું સન્માન પ્રાપ્ત થયું. ન્યાય અને કાયદાના ક્ષેત્રમાં દીર્ઘ સેવાઓના સંદર્ભમાં આ સન્માન પ્રાપ્ત થયાં.

આપણે અગાઉ જોયું તેમ 6 વર્ષ માટે રાજ્યસભાનું સભ્યપદ પ્રાપ્ત થયું તે પણ ઘણી સન્માનજનક ઘટના હતી. વળી, તેમને સુપ્રીમ કોર્ટના ન્યાયમૂર્તિ થવાનું અને એટર્ની જનરલ ઓફ ઇન્ડિયા થવાનું કહેણ મળેલું, પરંતુ તેમણે વિનયપૂર્વક તેનો અસ્વીકાર કર્યો હતો.

જીવનમાં માન-સન્માન પ્રાપ્ત થાય છે, સાથે સાથે કોઈ નાનું-મોટું કામ ટીકાને પાત્ર પણ બને છે. ફલી નરીમાન ભોપાલ દુર્ઘટના કેસમાં યુનિયન કાર્બાઈડના વકીલ તરીકે રોકાયા તે બાબતે ઘણા લોકોએ તેમની ટીકા કરી. ડિસેમ્બર, 1984માં ભોપાલમાં યુનિયન કાર્બાઈડમાં ગેસ લીકેજ દુર્ઘટના બની હતી. તેમાં 2500 વ્યક્તિઓનાં મૃત્યુ થયાં હતાં અને લગભગ બે લાખ લોકો અપંગ બન્યા હતા.

ભારત સરકાર દ્વારા ભોપાલની ડિસ્ટ્રિક્ટ કોર્ટમાં બધા અરજદારો વતી વળતર માટે કેસ દાખલ કરવામાં આવ્યો હતો. ફલી નરીમાન સામાવાળા યુનિયન કાર્બાઈડ તરફે 1985ના ડિસેમ્બરમાં વકીલ તરીકે રોકાયા હતા. ઘણા લોકોને આ ગમ્યું નહીં. કાયદાવિદ્ ઉપેન્દ્ર બક્ષીએ ખુલ્લો પત્ર લખ્યો. બીજી વ્યક્તિઓએ પણ વિરોધી સૂર પુરાવ્યો. ફલી નરીમાને પત્રોના જવાબ વિસ્તારથી કર્યા અને પોતાનું દષ્ટિબિંદુ સમજાવ્યું. ફલી નરીમાને પોતાની આત્મકથામાં ભોપાલ કેસ અને તેમની થયેલી ટીકા અંગે 50 પાનાંમાં હકીકતો રજૂ કરી છે. આ કેસમાં ડિસ્ટ્રિક્ટ કોર્ટે વચગાળાનું વળતર આપવા હુકમ કર્યો હતો. અંતે સુપ્રીમ કોર્ટે તમામ અસરકર્તાઓ માટે આખરી વળતરનો હુકમ કર્યો હતો.

ભોપાલ કેસ સિવાય બીજી કોઈ બાબતમાં ફલી નરીમાનની ટીકા થઈ નથી. ઊલટાનું તેમનાં સ્પષ્ટ વિચારો અને આદર્શ જીવનપદ્ધતિની પ્રશંસા થઈ છે.

સમાપન

ફલી નરીમાન 95 વર્ષનું દીર્ઘ અને સુખી જીવન જીવ્યાં. તેમનાં ધર્મપત્ની સાથેના મીઠા સંબંધો, તેજસ્વી સંતાનો, વકીલાતમાં ન્યાયી, અભ્યાસુ, મહેનતુ અને હોશિયાર વકીલ તરીકેની નામના, પદ્મભૂષણ, પદ્મવિભૂષણનાં સન્માનો, દેશ-વિદેશના પ્રવાસો, ઘણી સંસ્થાઓમાં સેવાઓ, મિત્રો સાથે મીઠાં અને આત્મીય સંબંધો, રાજ્યસભાના સભ્ય, અનેક દેશોમાં પ્રવચનો, વગેરે ઘણી બાબતો સંતોષ આપનારી બની રહી, પરંતુ નરીમાન લખે છે કે જીવનમાં બધી બાબતોનો આંનદ છે, પરંતુ એક વાતનું દુઃખ રહ્યા કરે છે. સમાજમાં જે અસહિષ્ણુતાનું વાતાવરણ ફેલાયું છે તે હૃદયને આઘાત આપે છે. બધા ધર્મોમાં સૌથી વધુ સહિષ્ણુતા ધરાવતો ધર્મ હિંદુ ધર્મ છે. છતાં જે અસહિષ્ણુતાનું વાતાવરણ ફેલાયું છે તે દુઃખ પહોંચાડે છે. તે લખે છે. “I belong to a minority community, a microscopic, wholly insignificant minority. I have never felt that I lived in this country at the sufference of the majority, I have been brought up to think and feel that the minorities together

with the majority are integral parts of India.

I have lived and flourished in a secular India. In the fullness of time if God wills, I would also like to die in a secular India.”

ફલી નરીમાન નથી રહ્યા, પરંતુ તેમનાં કાર્યો અને વિચારો અમર રહેશે. તેમના થોડાક વિચારો જોઈશું.

● “Over the past 59 years of the Bar, I have come to realize that justice is elusive, sometimes unpredicable and often unsatisfying.”

● “In the course of my long professional career I have appeared before judges - of the high courts and of Supreme Court - some of them excellent, some good, some not so good, some pompous, some courteous, some wooden headed.”

● “I do not subscribe to the view that there has to be necessarily a ‘balance of power’ maintained between the three organs of the state. But I am definitely of the view that judicial power, howsoever defined, cannot be trenced on either by Parliament or State Legislature or by the executive at the Centre or in the States

ફલી નરીમાનનું તા. 21 ફેબ્રુઆરી 2024ના રોજ અવસાન થતાં ઘણા અખબારોએ, વકીલોએ, મિત્રોએ, ન્યાયાધીશોએ શ્રદ્ધાંજલિ અર્પણ કરી છે. જેમાંની એક શ્રદ્ધાંજલિ એડવોકેટ શ્રીરામ પાંછુએ આપી છે. તે રજૂ કરી લેખની પૂર્ણાહુતિ કરીશું.

“As an advocate, he was head and shouldders above his peers. His stentorian voice and forceful delivery, unassailable logic, deep knowledge of the law, assiduous preparation backed by a reputation for unwavering integrity made him an opponent to dread. But he was fairness personified in his duty to court and profession. He was far more than the best lawyer, He was a prolific writer, He was one of the best public speakers, lacing his speeches with anecdotes, wit and wisdom.”

શરદભાઈ પી. શાહ
એડવોકેટ, મહેસાણા
મો. 94297 36365

ભારતમાં વિદેશી યુનિવર્સિટીઓની પૂર્વભૂમિકા

પ્રો. કમલેશ જોશીપુરા

ભારતમાં વિદેશી યુનિવર્સિટીઓ પોતાનાં કેમ્પસ ખોલી શકે તે માટેની ચર્ચા ઘણાં વર્ષોથી ચાલે છે અને 2023માં ભારત સરકારે આ દિશામાં નક્કર કામગીરી કરી અને તેના અનુવર્તી કાર્ય તરીકે વિશ્વવિદ્યાલય અનુદાન આયોગ દ્વારા વિધિવત રીતે આ સંદર્ભેનું નોટિફિકેશન બહાર પાડી વિદેશી યુનિવર્સિટીઓને અહીં કેમ્પસ ખોલવા માટેનો માર્ગ ખોલી આપ્યો, અલબત્ત, તેની પૂર્વશરતો સાથે વિદેશી યુનિવર્સિટીઓને ભારતમાં કેમ્પસ ખોલવાની મંજૂરી મળી છે.

અત્રે કેમ્પસ ખોલવા માટે આવશ્યક પૂર્વ શરતો ઉપર દષ્ટિપાત કરતાં એવું લાગે છે કે ભારતનું હિત જળવાય તથા ભારતને તેનો મહત્તમ લાભ મળી રહે તે સહિતની બાબતોને ખાસ પ્રાથમિકતા આપવામાં આવી છે. The draft of the UGC (setting up and Operation of Campuses of Foreign Higher Educational institutions in India) આ જાહેરનામા અંતર્ગત યુનિવર્સિટીઓ માટેના ગ્લોબલ રેન્કિંગમાં પ્રથમ 500 ક્રમાંકની અંદર આવતી યુનિવર્સિટીઓ જ અહીં કેમ્પસ ખોલી શકશે તે પ્રકારની મહત્ત્વની જોગવાઈ કરવામાં આવી છે અને આ કારણે વિશ્વની પ્રતિષ્ઠિત એવી યુનિવર્સિટીઓ જ માત્ર અહીં આવી શકશે, આ એક ખૂબ જ આવકારદાયક બાબત છે. કારણ કે વિદેશમાં પણ માત્ર નફો કરવાના હેતુ સાથે ચાલતી અનેક યુનિવર્સિટીઓ પણ છે અને ખૂબ જ હળવી શરતોએ ડિગ્રી આપી દે છે. બીજી તરફ જોવા જઈએ તો વિદેશી યુનિવર્સિટીઓને એટલે કે અહીં કેમ્પસ ખોલવા આવી રહેલ યુનિવર્સિટીઓને કેટલીક બાબતોમાં સ્વાયત્તતા પણ આપવામાં આવી છે અને તે સ્વાભાવિક પણ છે. કારણ કે વિદેશની આવી પ્રતિષ્ઠિત યુનિવર્સિટીઓ પોતાના લાભ વગર અહીં કેમ્પસ ખોલે નહીં તે સ્વાભાવિક છે તે સમજી શકાય તેવી બાબત છે, શરતોની પૂર્તિ કરતી સંસ્થાઓ માટે ભારતમાં ડિગ્રીના સ્વરૂપ અભ્યાસક્રમો તથા ભણાવવાની પદ્ધતિ તેમજ પ્રવેશ પદ્ધતિ વગેરે

બાબતોમાં પૂર્ણ રીતે સ્વાયત્તતા આપવામાં આવેલી છે. એ બાબત સર્વ વિદિત અને ઉલ્લેખનીય છે કે ઓસ્ટ્રેલિયાની પ્રતિષ્ઠિત ડાઇકીન યુનિવર્સિટી ગાંધીનગરના ગિફ્ટ સિટીમાં ભારતમાં પોતાની શાખા ખોલવાવાળી પ્રથમ યુનિવર્સિટી બનશે. વર્તમાન સમયમાં વિશ્વની ઘણી બધી પ્રતિષ્ઠિત યુનિવર્સિટીઓ ભારતમાં પોતાનાં કેમ્પસ શરૂ કરવા માટે ખૂબ જ ઉત્સુક છે.

વાસ્તવમાં છેલ્લાં ઘણાં વર્ષોથી શિક્ષણ ક્ષેત્રના અનેક વિદ્વાન શિક્ષણશાસ્ત્રીઓ એવા મતના છે કે ભારતમાંથી વિદેશમાં ભણવા જવા માટેની વિદ્યાર્થીઓની જે સંખ્યા છે એ ખૂબ જ મોટી છે અને તેને કારણે કીમતી હૂંડયામણ - કરોડો રૂપિયા વિદેશમાં જાય છે, એટલું જ નહીં મોટી સંખ્યાના વિદ્યાર્થીઓ અને વાલીઓમાં પણ વિદેશમાં ભણીને જ ભવિષ્યમાં ઉત્કૃષ્ટ કારકિર્દી બનશે તેવી માન્યતા છે. આ સ્થિતિમાં કેટલાક શિક્ષણવિદોનો અભિપ્રાય એવો છે કે જે પ્રતિષ્ઠિત યુનિવર્સિટીઓમાં આપણા વિદ્યાર્થી ભણવા જાય છે તે વિદ્યાર્થીઓ અહીં ભારતમાં રહીને જ આ આ પ્રકારની યુનિવર્સિટીઓમાં અભ્યાસનો લાભ મેળવી શકે - જો વિદેશી યુનિવર્સિટીઓને ભારતમાં કેમ્પસ ખોલવા દેવાની છૂટ મળે અને આ માટે આવશ્યક ધારાકીય જોગવાઈ કરવામાં આવે.

વાસ્તવમાં ભારતમાં પણ ઇન્ડિયન ઇન્સ્ટિટ્યૂટ ઓફ ટેક્ નોલોજી, ઇન્ડિયન ઇન્સ્ટિટ્યૂટ ઓફ મેનેજમેન્ટ તેમજ રાષ્ટ્રીય ખ્યાતિ પ્રાપ્ત અનેક ઉચ્ચ શિક્ષણની સંસ્થાઓ છે અને સાથોસાથ કેન્દ્રીય વિશ્વ વિદ્યાલયોની સંખ્યા પણ ખૂબ જ મોટી છે અને આ ઉપરાંત દેશની સ્ટેટ યુનિવર્સિટીઓ પૈકી કેટલીક યુનિવર્સિટીઓ સંશોધન અને ગુણવત્તામાં ખૂબ જ સારી એવી ખ્યાતિ ધરાવે છે. આ યુનિવર્સિટીઓમાં અભ્યાસ કરી અને વૈશ્વિક સ્તરે પોતાની કારકિર્દી બનાવનારની સંખ્યા નાની-સૂની નથી. આ ઉપરાંત તાજેતરનું જ ઉદાહરણ લઈએ તો QS Asia University Ranking ભારતની યુનિવર્સિટીઓએ

ચાઇનાને પાછળ રાખી દીધું છે ભારતની 148 જેટલી યુનિવર્સિટીઓએ આ રેન્કિંગમાં સ્થાન મેળવ્યું છે જ્યારે ચાઇનાની સંખ્યા 133ની છે અને આમાં કુલ જે 25 જેટલા એશિયાના દેશોની 857 જેટલી સંસ્થાઓએ આમાં સ્થાન મેળવ્યું છે. આમ ભારતે વૈશ્વિક સ્તરે ઇન્ટરનેશનલ રેન્કિંગમાં પોતાનું સ્થાન મજબૂત બનાવ્યું છે. બીજી તરફ વિદેશમાં જે પ્રતિષ્ઠિત અને સારી યુનિવર્સિટીઓની સંખ્યા મોટી છે તેવી રીતે માત્ર કાગળ ઉપર કે નાનકડા ઓરડામાં ચાલતી યુનિવર્સિટીઓની સંખ્યા પણ નાનીસૂની નથી અને આપણા વિદ્યાર્થી ભાઈઓ બહેનો પૂર્ણ તપાસ કર્યા વગર જ્યારે ત્યાં પહોંચે છે ત્યારે વાસ્તવિક સ્થિતિનો ખ્યાલ આવે છે કે આવી સંસ્થાઓની ડિગ્રીની કોઈ જ કિંમત નથી, આપણા વિદ્યાર્થીઓ અને વાલીઓએ પણ આ દિશામાં પૂર્ણ રીતે વિચાર કરીને પૂરેપૂરી તપાસ કરીને તેના રેન્કિંગની તપાસ કરીને પછી જ પોતાનાં સંતાનોને વિદેશ મોકલવાં જોઈએ.

અલબત્ત, વિદેશમાં ભણવા જવા માટેની ઇચ્છા અને સાથોસાથ ઉચ્ચ શિક્ષણના ક્ષેત્રે વધુ અભ્યાસ અર્થે ભણવા જવાની બાબતો વર્ષોથી ચાલી આવે છે. આઝાદી પૂર્વેથી લઈ અને અવિરતપણે વિદેશમાં ભણવા જવાનો મનસૂબો અનેક વિદ્યાર્થીઓ સેવતા આવ્યા છે અને તે સારી પણ બાબત છે તેમાં કશું જ ખોટું નથી. અલબત્ત, એક બાબત ચોક્કસ નોંધવી રહી કે વર્તમાન પરિપ્રેક્ષ્યમાં ભારતમાં શિક્ષણનો વ્યાપ અને વિસ્તાર પણ વધ્યો છે અને ઉચ્ચ શિક્ષણના ક્ષેત્રે તકો પણ વધી છે અને ઘણી બધી પ્રતિષ્ઠિત ઉચ્ચ શિક્ષણની સંસ્થાઓ પણ પ્રસ્થાપિત કરવામાં આવેલી છે કે જ્ઞાનશક્તિનો પ્રવાહ તો અવિરત વહેતો રહે છે અને આવી જ્ઞાનશક્તિને મુક્ત રીતે વહેવા પણ દેવો જોઈએ તેમાં કોઈ દેશ કે રાજ્યના સીમાડાઓ હોઈ શકે નહીં અને જ્યાંથી પણ સારું શિક્ષણ મળતું હોય, જ્યાં પણ શ્રેષ્ઠ સંશોધન કાર્ય હાથ ધરવામાં આવતું હોય, જ્યાં સારું શીખી શકાય તેવું હોય તે સ્થાન ઉપર કોઈ પણ જ્ઞાનપીપાસુ જઈ શકે છે અને આ જ્ઞાન ગંગા નો લાભ મેળવી શકે છે અને વિશ્વભરમાંથી સારા વિચારો પ્રાપ્ત થાય તેવી સંકલ્પના તો ભારતીય સંસ્કૃતિમાં પરાપૂર્વથી અસ્તિત્વમાં છે. તજવત એટલો છે કે પ્રાચીન સમયમાં તક્ષશિલા, નાલંદા, વિક્રમશિલા સહિતનાં વિશ્વવિદ્યાલયોમાં અભ્યાસ કરવા માટે વિશ્વભરના જ્ઞાનપીપાસુઓ અહીં આવતા હતા અને વર્તમાનમાં અહીંથી વિદેશમાં ભણવા જવા

વાળી સંખ્યા મોટી છે.

વિદેશની યુનિવર્સિટીઓ માટે ભારતીય વિદ્યાર્થીઓની સંખ્યા એ અત્યંત મહત્વનો એક સ્ત્રોત છે. કારણ કે વૈશ્વિક સ્તરે જોતાં ભારતમાં 1,200 કરતાં વધારે ડિગ્રી એવોર્ડ કરતી સંસ્થાઓ અને 43 હજાર કરતાં વધારે કોલેજોની સંખ્યા છે અને આમ ભારત એ બીજા ક્રમનો મોટામાં મોટો સ્ત્રોત વિદ્યાર્થીઓ મેળવવા માટે છે અને એક અંદાજ મુજબ દર વર્ષે ત્રણ લાખ જેટલા વિદ્યાર્થીઓ અમેરિકા ઇંગ્લેન્ડ ઓસ્ટ્રેલિયા સિંગાપુર દક્ષિણ કોરિયા કે જ્યાં ઉચ્ચ શિક્ષણ મેળવવા માટેની ફીનાં ધોરણો ખૂબ જ ઊંચાં છે તે સ્થાન ઉપર જઈ અને પ્રવેશ મેળવે છે અને તેને જ કારણે ભારત સરકારે આ વિષયની ગંભીરતા સમજી અને વિશ્વની પ્રતિષ્ઠિત યુનિવર્સિટીઓ આપણે ત્યાં પોતાના કેમ્પસ આપણી શરતોએ ખોલે અને તેને કારણે ભારતનું ખૂબ જ મોટી રકમનું વિદેશી હૂડિયામણ બચે તેનો વિચાર કર્યો છે. રાષ્ટ્રીય શિક્ષણનીતિ 2020માં પ્રથમ વખત ખૂબ જ સ્પષ્ટ રીતે સંશોધનક્ષેત્રે આદાન-પ્રદાનની પ્રવૃત્તિ એટલે કે રિસર્ચ કોલોબ્રેશન અને એક્સચેન્જ પ્રોગ્રામની સ્પષ્ટ રીતે હિમાયત કરવામાં આવી છે અને રાષ્ટ્રીય શિક્ષણનીતિમાં એવી પણ ભલામણ કરવામાં આવી છે કે આ પ્રકારના આદાન-પ્રદાન અને સમજૂતી કરારોના સંદર્ભમાં તેમજ વિદેશી યુનિવર્સિટીઓ સાથે કોલોબ્રેશન માટે ખૂબ જ સક્ષમ એ પ્રકારની ધારાકીય વ્યવસ્થા નિષ્પન્ન કરવામાં આવે અને તેના આધાર ઉપર પસંદગીની સારી અને પ્રતિષ્ઠિત એવી વિદેશી ઉચ્ચ શિક્ષણ સંસ્થાઓ અહીં પોતાનાં કેમ્પસ ખોલી શકે. અત્રે એ પણ નોંધવું રહ્યું કે આ અગાઉ પણ ભારતની ખાસ કરીને અને ખાનગી યુનિવર્સિટીઓ વિદેશની યુનિવર્સિટીઓ સાથે સમજૂતી કરારોના માધ્યમથી ટીચર અને સ્ટુડન્ટ એક્સચેન્જ તેમજ ડબલ ડિગ્રી અથવા તો અભ્યાસ દરમિયાન એક સેમેસ્ટર કે એક વર્ષ માટે વિદેશમાં ભણવા અથવા પ્રશિક્ષણ મેળવવાની વ્યવસ્થા સ્વરૂપના સમજૂતી કરારો કરતી આવી છે, પરંતુ અહીં હવે જે રાષ્ટ્રીય શિક્ષણનીતિમાં ભલામણ કરવામાં આવી તેના પછી યુજ્જસીએ જે રેગ્યુલેશન્સ જાહેર કર્યા છે તે ખૂબ જ નક્કર છે અને તેમાં પણ ખાસ કરીને પ્રથમ 500માં રેન્કિંગ ધરાવતી યુનિવર્સિટીઓને જ પ્રવેશ આપવાની બાબત છે તે ખરેખર ખૂબ જ ચોકસાઈભરી વ્યવસ્થા છે અને આવકારવા દાયક બાબત છે.

વર્તમાન સમયમાં પ્રત્યેક દેશ પોતાને ત્યાં વિદેશની પ્રતિષ્ઠિત યુનિવર્સિટીઓ આવે અને પોતાના કેમ્પસ પ્રસ્થાપિત કરે તે પ્રકારેની ધારાકીય વ્યવસ્થા કરે છે તે સ્વાભાવિક છે અને વર્તમાન સમયની તે આવશ્યકતા પણ છે, પરંતુ સાથોસાથ માત્ર કરોડો રૂપિયા બચી જશે તેટલા મર્યાદિત ઉદ્દેશ્યથી વિચારવું જોઈએ નહીં. વાસ્તવમાં અહીં વૈશ્વિક સ્તરે ટોચની પ્રતિષ્ઠિત એવી યુનિવર્સિટીઓ જ્યારે પોતાના કેમ્પસ ખોલે અથવા તો પોતાનું અહીં કાર્ય શરૂ કરે ત્યારે સ્વાભાવિક જ ભારતના શૈક્ષણિક જગતને કયા પ્રકારનો લાભ થશે તેનો વિચાર પણ કરવો પડશે. ભારતની યુનિવર્સિટીઓ અને રાષ્ટ્રીય ખ્યાતિ પ્રાપ્ત સંસ્થાઓ પણ ડિગ્રીની સંરચનાના સંદર્ભમાં ખૂબ જ ચોક્કસ છે અને વાસ્તવમાં તો ભારત સરકાર અંતર્ગતના વિશ્વવિદ્યાલય અનુદાન પંચ દ્વારા જે નિયમો અસ્તિત્વમાં છે તે ખૂબ જ ચોક્કસ અને ચુસ્ત છે અને તેને જ કારણે બોગસ ડિગ્રીનું પ્રમાણ ભારતમાં સારા એવા પ્રમાણમાં અંકુશમાં છે, વિદેશી યુનિવર્સિટીઓ ભારતમાં આવવાથી ભારતમાં ભણાવવાની પદ્ધતિ અથવા તો જ્ઞાન નિષ્પન્ન કરવાની પદ્ધતિમાં કેવા પ્રકારનો લાભ વિદેશી યુનિવર્સિટીઓના માધ્યમથી મળશે તેનો તલસ્પર્શી વિચાર કરવાની આવશ્યકતા છે. આ ઉપરાંત વિદેશી યુનિવર્સિટીઓમાં જે ફેકલ્ટી

ભણાવશે તે અહીંની હશે કે વૈશ્વિક સ્તરની અન્ય પ્રતિષ્ઠિત સંસ્થાઓમાંથી અહીં આવશે? આ પ્રત્યેક બાબતોનો તટસ્થ વિચાર જો કરવામાં આવે તો વિદેશી યુનિવર્સિટીઓ સાથે સમજૂતી કરારોથી આગળ વધીને સાચા અર્થમાં શૈક્ષણિક આદાનપ્રદાનના ક્ષેત્રમાં ખૂબ જ સારાં પરિણામો મળી શકશે. રાષ્ટ્રીય શિક્ષણ નીતિના અમલીકરણના વ્યાપક સંદર્ભમાં ભારતની યુનિવર્સિટીઓ દ્વારા ખૂબ જ સક્રિયતા સાથે પ્રયત્નો કરવામાં આવી રહ્યા છે. આ ઉપરાંત રાષ્ટ્રીય ખ્યાતિ પ્રાપ્ત શૈક્ષણિક સંસ્થાઓની નામના તો વર્ષોથી વૈશ્વિક સ્તરે છે અને તેના સ્નાતકો એટલે કે તેમાંથી બહાર પડતા માનવ સંસાધનની શાખ અને પ્રતિષ્ઠા વૈશ્વિક સ્તરે પ્રસ્થાપિત થયેલ છે ત્યારે ભારતના અગ્રણી સંશોધકો શિક્ષણવિદો અને તજજ્ઞ એવા સૌ લાભ વિશ્વની અનેક અગ્રણી સંસ્થાઓ લઈ રહી છે અને તે આપણા સૌ માટે ગૌરવપૂર્ણ બાબત છે ત્યારે વિદેશી યુનિવર્સિટીઓ જ્યારે અહીંયાં વધારે સંખ્યામાં પોતાના કેમ્પસની સ્થાપના કરશે ત્યારે આપણા તજજ્ઞો, આપણા સંશોધકો અને આપણા વિદ્વાનો પણ ઉત્કૃષ્ટ પ્રદાન કરશે તેવી શ્રદ્ધા રાખીએ.

ડૉ. કમલેશ જોશીપુરા
પૂર્વ-કુલપતિ અને પ્રોફેસર, કાયદા વિભાગ,
ચેરમૅન, લીગલ રિસર્ચ ફાઉન્ડેશન
મો. 98242 92033



વિશ્વ સાહિત્યની અટારીએથી બાળ સાહિત્યકારો ડૉ. મનીષ વ્યાસ



અત્યાર સુધી પ્રકટ થયેલા લેખોમાં વિશ્વના અલગ-અલગ દેશોના સાહિત્યકારો અને તેમની નોંધપાત્ર કૃતિઓનું વિસ્તૃત આલોચન કરવામાં આવ્યું છે. આ પંક્તિમાં કેટલાક સાહિત્યકારો એવા પણ હતા, જેમની કૃતિઓ વિશે મોટાભાગનો વાચકવર્ગ કદાચ અનભિજ્ઞ પણ હોઈ શકે. છતાં મારો આશય તો એવો જ રહ્યો છે કે બને એટલી વૈવિધ્યસભર કૃતિઓ અને તેમના લેખકોનો આસ્વાદ વાચકોને કરાવવો. આ પંક્તિમાં બાળ-સાહિત્યકારોને પણ સમાવવા જોઈએ તેવો વિચાર ઘણા સમયથી આવતો હતો. વધુ અભ્યાસ કરતાં જાણવા મળ્યું કે મોટાભાગના બાળ સાહિત્યકારો જ્યારે તેઓ

બાલ્યાવસ્થા કે તરુણાવસ્થામાં હતા એ અરસામાં તેમની એક કે બે કૃતિ જ બેસ્ટ-સેલરની શ્રેણીમાં આવી હતી. બાકીની કૃતિઓ તેમની યુવાવસ્થામાં પ્રકાશિત થઈ હતી અને લોક-ચાહના પણ પામી હતી. આથી કોઈ એક બાળ-સાહિત્યકારને લઈને લખવા કરતાં, એક થી વધારે બાળ-સાહિત્યકારો વિશે લખવાથી વાચકવર્ગને નાવીન્ય પૂરું પાડી શકાશે તેવા ઉદ્દેશ સાથે અહીં ખાસ ચયન કરેલા બાળ સાહિત્યકારો અને તેમની મુખ્ય કૃતિઓને રજૂ કરવામાં આવી છે. આ સાહિત્યકારોની કૃતિઓ વાંચતાં પેલો રૂઢીપ્રયોગ પૂરવાર થાય છે કે Age is just a number – લેખન કાર્યમાં સફળ થવા માટે

કોઈ લઘુત્તમ ઉંમર અનિવાર્ય નથી. આ લેખકોએ તેમની વિષય-વસ્તુ તેમની આગવી શૈલી, ભાષા અને એક રીતે કહીએ તો honesty of emotions થી રજૂ કરી છે.

(૧) ક્રિસ્ટોફર પાઓલીની (Christopher Paolini, ૧૯૮૩-)

ક્રિસ્ટોફર પાઓલીનીનો જન્મ ૧૭ નવેમ્બર, ૧૯૮૩માં લોસ એન્જેલસ, કેલિફોર્નિયા ખાતે થયો હતો. વર્ષ ૨૦૧૧માં ગીનીઝ વર્લ્ડ રેકોર્ડ્સે તેમને "youngest author of bestselling book" જાહેર કર્યાં હતાં. જ્યારે તેમનું પ્રથમ પુસ્તક Eragon પ્રકાશિત થયું ત્યારે તેમની વય માત્ર ૧૮ વર્ષની હતી. આ કૃતિની ૩૩ મિલિયનથી પણ વધુ નકલો અત્યારસુધી વેચાઈ ગઈ છે. પંદર વર્ષની ઉંમર પૂર્ણ થતાં સુધીમાં તો તેમણે માધ્યમિક શાળાનો અભ્યાસ પૂરો કરીને Eragon લખવાનું શરૂ કર્યું હતું. આગળ જતાં આ પુસ્તક The Inheritance Cycle નામની પાંચ-પુસ્તકોની શ્રેણી પૈકીનું પ્રથમ પુસ્તક બનવાનું હતું. આ કાલ્પનિક (fantasy) નવલકથાનું પ્રથમ પ્રકાશન તેમના જ માતા-પિતાની કંપની Paolini International LLC દ્વારા વર્ષ ૨૦૦૨માં કરવામાં આવ્યું હતું. પોતાના પુસ્તકના પ્રસાર માટે પાઓલીનીએ લગભગ ૧૩૫ જેટલી શાળાઓ અને પુસ્તકાલયોમાં જઈને વ્યાખ્યાનો અને પરિસંવાદ યોજ્યાં હતાં. જોગાનુજોગ પ્રકાશનના ૬ મહિનામાં અમેરિકન લેખક અને પત્રકાર કાર્લ હાએસન (Carl Hiaasen) આ પુસ્તકના પરિચયમાં આવ્યા, પુસ્તક વાંચ્યું અને અમેરિકાના પ્રતિષ્ઠિત પ્રકાશક આલ્ફ્રેડ એ. કનોફ (Alfred A. Knopf)ને સૂચવ્યું. પછી તો પૂછવું જ શું રહ્યું? વર્ષ ૨૦૦૩માં કનોફ દ્વારા Eragon પુનઃપ્રકાશિત કરવામાં આવ્યું. આ સાથે જ માત્ર અઢાર વર્ષની વયે પાઓલીનીએ ન્યુ યોર્ક ટાઈમ્સની બેસ્ટ-સેલીંગ લેખકોની હરોળમાં સ્થાન મેળવ્યું. આ પુસ્તકના પુનઃપ્રકાશન બાદ કનોફે પાઓલીનીના અન્ય પુસ્તકો જેમાં આ પુસ્તકની શૃંખલા જે The Inheritance Cycle નામે વિશ્વ-વિખ્યાત છે, તે પણ પ્રકાશિત કરી.

Eragon એક ફેન્ટસી વાર્તા છે, જેના મુખ્ય નાયકનું નામ પુસ્તકના જ શીર્ષક ઉપરથી છે. Eragon એક ખેડૂત બાળ છે, જેને પર્વતોમાં એક રહસ્યમય પત્થર મળે છે. આ જાદુઈ જેવો લાગતો પત્થર એક ડ્રેગનનું ઈંડું છે, જેને Sapphire નામની એક ડ્રેગન સેવે છે.

આ વાતની જાણ જ્યારે દુષ્ટ રાજા Gabatorixને થાય છે ત્યારે તે ઈંડાને મેળવવા માટે રાક્ષસી નોકરોને મોકલે છે. રાક્ષસોના ડરથી Eragon અને Sapphire તેમના વતનમાંથી અજાણ્યા સ્થળે ભાગી જાય છે. અહીં ડ્રેગન રાઈડર્સ નામના એક કબીલા સાથે સંકળાયેલો બ્રોમ નામનો સભ્ય Eragonને The Ways of the Riders વિશે શીખવે છે. Eragon વર્ષ ૨૦૦૩માં અમેરિકામાં બીજી સૌથી વધુ વેચાતી પેપરબેક હતી. આ પુસ્તકમાં elves દ્વારા બોલવામાં આવતી ભાષામાં લેખકે મધ્યકાલીન નોર્વે, આઈસલેન્ડ, ડેન્માર્ક અને સ્વીડનમાં પ્રચલિત બોલી કે જે Old Norse તરીકે ઓળખાય છે તેનો બહોળો ઉપયોગ કર્યો છે. આ ઉપરાંત જર્મન, ઍંગ્લો સેક્ષન અને રશીયન દંતકથાઓનો પણ લેખકે આ પુસ્તકમાં છૂટથી ઉપયોગ કર્યો છે.

(૨) એન ફ્રેન્ક (Anne Frank, 1929-1945)

વિશ્વના કોઈપણ દેશની શાળા, મહાવિદ્યાલય કે વિશ્વ-વિદ્યાલયમાં અભ્યાસ કરતો એવો ભાગ્યેજ કોઈ વિદ્યાર્થી કે અધ્યાપક હશે જે આ નામથી અપરિચિત હશે. એન ફ્રેન્કના એકમાત્ર પુસ્તક The Diary of a Young Girlના અંગ્રેજી પ્રકાશનના ૭૭ વર્ષ બાદ પણ આ પુસ્તક હજુ કોઈ ને કોઈ અભ્યાસક્રમમાં અચૂક જોવા મળે જ. એન ફ્રેન્કનો જન્મ ૧૨મી જૂન, ૧૯૨૯ના રોજ જર્મનીના ફ્રેન્કફર્ટમાં યહૂદી કુટુંબમાં થયો હતો. જ્યારે તે સાડા-ચાર વર્ષની હતી ત્યારે વર્ષ ૧૯૩૪માં તેમનું કુટુંબ એમસ્ટરડેમ, નેધરલેન્ડ્સ ખાતે સ્થાયી થયું. આ એ સમય હતો જ્યારે હિટલર અને તેની નાઝી સેનાએ જર્મની ઉપર પોતાનું પ્રભુત્વ સ્થાપિત કરી દીધું હતું. પરંતુ ૧૯૪૦ સુધીમાં તો જર્મનીએ નેધરલેન્ડ્સને પણ કબજે કરી દીધું હતું. અને આ સાથે જ એન અને તેનાં માતા-પિતા (Edith Frank અને Otto Frank)નું જીવન પણ હવે મુશ્કેલીઓથી ઘેરાવાનું હતું. ૪થી ઓગસ્ટ, ૧૯૪૪ના રોજ એન અને તેના કુટુંબીજનોની નાઝી સેના દ્વારા અટકાયત કરવામાં આવી હતી અને તેમને બંદી બનાવીને concentration campમાં રાખવામાં આવ્યાં હતાં. કહેવાની જરૂર નથી કે આ camp નરકની યાતનાઓને પણ સારી કહેવડાવે તેવા હતા. અહીં લવાયેલા યહૂદી સ્ત્રી, પુરુષો અને બાળકોને અકથ્ય યાતનાઓ, અસહ્ય ઠંડી, માર, ભૂખમરો, અપમાન અને છેલ્લે દર્દનાક મૃત્યુ જ નસીબ થતાં હતાં.

આ campમાં લવાયાને બે વર્ષ પહેલાં એટલે કે વર્ષ ૧૯૪૨માં તેરમી વર્ષગાંઠ ઉપર એનને એક ડાયરી ભેટ મળી હતી. એનના માતા-પિતા ઘરમાં જ એક વિશાળ અને સમૃદ્ધ વાંચનાલય ધરાવતાં હતાં; અને આથી જ તેમના બાળકોમાં પણ વાંચન-પ્રીતિ હોવી સ્વાભાવિક હતી. એન પોતે પણ હિબ્રૂ ઉપરાંત અંગ્રેજી, લેટીન, ફ્રેન્ચ અને જર્મન જેવી ભાષાઓ શિખતી તેમજ કળા-સાહિત્યને લગતાં પુસ્તકો ઘણા શોખથી વાંચતી. ડાયરી ભેટ મળ્યાના બે જ દિવસ બાદ એન રોજનીશી લખવાનું શરૂ કરે છે. દરરોજના નાના-મોટા પ્રસંગો યાદ કરી કરીને તેનું વર્ણન પોતાની બાળ-સહજ ભાષામાં લખતી. ઉદાહરણ તરીકે એક નોંધમાં એન પોતાની મોટી બહેન માર્ગોટ (Margot) અને પિતા સાથેના સંબંધોની નિખાલસતાપૂર્વક સરખામણી કરતાં લખે છે કે તેનો લાગણીનો સંબંધ તેની બહેન કરતાં તેના પિતા સાથે વધુ ગાઢ હતો. ૭મી નવેમ્બર, ૧૯૪૨ની નોંધમાં એન પોતાની માતા સાથે બગડેલા સંબંધો વિશે લખતાં કહે છે: "She's not a mother to me." બાદમાં જ્યારે તે આ નોંધ સુધારે છે ત્યારે આ વાક્ય વાંચીને દિલગીરી અનુભવે છે; અને માતા સાથેના વ્યવહારમાં એક પ્રકારનો હકારાત્મક બદલાવ લાવવાનો પ્રયાસ પણ કરે છે. રોજંદી ઘટનાઓની સાથે સાથે એન આ ડાયરીમાં પોતાની સંવેદના, માન્યતાઓ, અને મહત્વાકાંક્ષાઓ વિશે પણ ખુલ્લા મને લખે છે. પોતાનો લેખનકાર્ય પ્રત્યેનો શોખ અને લેખક બનવાની સંભાવના લખતી વખતે એન કહે છે: "When I write I can shake off all my cares. My sorrow disappears, my spirits are revised! But, and that's a big question, will I ever be able to write something great, will I ever become a journalist or a writer?" (૫ એપ્રિલ, ૧૯૪૪). અહીં એનમાં લેખક બનવા માટેની હોશ અને ઈચ્છા-શક્તિ સ્પષ્ટપણે જણાઈ આવે છે. પરંતુ નિયતિએ તો કઈક બીજું જ વિચાર્યું હતું! ૨૦મી જૂન, ૧૯૪૨ના દિવસની નોંધમાં નાઝી સેના દ્વારા ડચ-હિબ્રૂ જાતિના લોકો ઉપર લાદવામાં આવેલા અનેકવિધ પ્રતિબંધોનો ઉલ્લેખ પણ ડાયરીમાં વાંચવા મળે છે. એનની ડાયરીમાં છેલ્લી નોંધ ૧લી ઓગસ્ટ, ૧૯૪૪ના દિવસની જોવા મળે છે.

૧૯૪૫ના વર્ષની શરૂઆતમાં જ concentration campના વસવાટ દરમિયાન ટાઈફસની બીમારી અને

જરૂરી સારવારના અભાવે સૌ પ્રથમ એનની બહેન માર્ગોટ મૃત્યુ પામી હતી, અને ત્યારબાદ ફેબ્રુઆરી કે માર્ચના કોઈ અજ્ઞાત દિવસે ૧૬ વર્ષની વયે એનનું મૃત્યુ થયું હતું. મૃત્યુ બાદ તેના પિતા ઓટ્ટો ફ્રેન્કે ૧૯૪૭માં આ ડાયરી ડચ ભાષામાં પ્રકાશિત કરીને એનને શ્રદ્ધાંજલી અર્પી હતી. આમ એનનું લેખક બનવાનું સપનું તેના મૃત્યુ બાદ તેના પિતાએ પૂરું કર્યું હતું. આ પુસ્તકની પ્રથમ અમેરિકન આવૃત્તિ Anne Frank: The Diary of a Young Girl શીર્ષકથી અંગ્રેજી ભાષામાં ૧૯૫૨માં પ્રકાશિત થઈ હતી. આ આવૃત્તિની પ્રસ્તાવનામાં United Nations Commission on Human Rightsના પ્રથમ અમેરિકી પ્રતિનિધિ અને ભૂતપૂર્વ ફર્સ્ટ લેડી Eleanor Roosevelt લખે છે કે આ પુસ્તક "One of the wisest and most moving commentaries on war and its impact on human being that I have ever read." જેમ જેમ આ પુસ્તકની વધુ ને વધુ આવૃત્તિઓ દુનિયાભરમાં પ્રકાશિત થતી ગઈ તેમ તેમ એન ફ્રેન્ક હોલોકોસ્ટ (holocaust) અને નાઝી દમનનું પ્રતીક બની ગઈ. વિશ્વના અનેક નેતાઓ, સ્વાતંત્ર્ય સેનાનીઓ અને ચિંતકોએ વખતો વખત આ કૃતિને પોતાની વ્યક્તિગત પ્રેરણાસ્ત્રોત્ર તરીકે નવાજી છે. Ann Frank Foundation તરફથી એવોર્ડ સ્વીકારતી વખતે દક્ષિણ આફ્રિકાના પૂર્વ રાષ્ટ્રપતિ નેલ્સન મંડેલા નાઝીવાદ સામેની એન ફ્રેન્કની લડતને પોતાની રંગભેદ સામેની લડત સાથે સરખાવી હતી. ૧૯૯૯માં ટાઈમ મેગેઝીને Time 100. The Most Important People of Century આવૃત્તિમાં એન ફ્રેન્કને માનભેર સ્થાન આપ્યું હતું.

(૩) મેટી સ્ટેપાનિક (Mattie Stepanek, 1990-2004)

માત્ર ચૌદ વર્ષનું આયુષ્ય ભોગવનાર મેટી સ્ટેપાનિક પાંચ કાવ્ય-સંગ્રહોના લેખક તરીકે ન્યૂ યોર્ક ટાઈમ્સ બેસ્ટ સેલીંગ લેખકોની પંક્તિમાં સ્થાન પામ્યા હતા. Dysautomatic mitochondrial myopathy નામના સ્નાયુને લગતી અસાધ્ય બીમારીથી પીડાતા સ્ટેપાનિકનો જુસ્સો, હીમત અને શારીરિક નબળાઈઓ સામે પ્રતિકાર કરવાની શક્તિ ગજબની હતી. ૧૪ વર્ષની વયે મૃત્યુ પામતાં પહેલાં તેમણે Heartsongs નામના ૬ કાવ્ય-સંગ્રહો અને શાંતિ નિબંધો (Peace Essays)ના સૌથી વધુ વેચાતાં પુસ્તકો પ્રકાશિત કર્યા

હતાx. લેખન કાર્યની સાથે સાથે તેઓ વૈશ્વિક શાંતિના હિમાયતી અને પ્રેરક વક્તા તરીકે પણ અમેરિકામાં જાણીતા હતા. સ્ટેપાનિકનો જન્મ મેરિલેન્ડ ખાતે ૧૭મી જુલાઈ ૧૯૯૦ના રોજ થયો હતો. તેમની બાલ્યાવસ્થામાં જ તેમનાં માતા-પિતાએ છૂટાછેડા લીધા હતાં. તેમની બીમારી તેમની માતા તરફથી વારસામાં મળી હતી. તેમના ત્રણ મોટા ભાઈ-બહેનો પણ આ જ બીમારીથી મૃત્યુ પામ્યા હતા. મૃત્યુને વારંવાર નજદીક થી જોવા છતાં અને પોતાની આ બીમારી નાઇલાજ છે તેવું જાણતા હોવા છતાં આ બાળ લેખક કાબિલેદાદ હકારાત્મક અભિગમ ધરાવતા હતા. મૃત્યુનો જાણે કોઈ ભય જ નહીં! તેઓ લખે છે: "Remember to look at your glass half full, and not half empty. A lot of my strength comes from God, and God has given me a gift-a gift of life - and it's amazing that I live each day." જીવનરૂપી મંદિરા જ્યારે દરેકે દરેક પળ ખાલી થતી હોય ત્યારે આ પ્રકારની નિર્ભીકતા કોઈ કોઈ વિરલામાં જ હોય. સ્ટેપાનિકની આ પંક્તિ વાંચીને અંગ્રેજી કવિ John Donneની આ પંક્તિ જરૂર યાદ આવે; 'Death be not proud... Thou shalt die.' મૃત્યુ ને પણ મૃત્યુનો ભય પમાડી દે તેવા આ અત્યંત પ્રતિભાવાન બાળલેખકનું ચૌદ વર્ષની વયે વૉશિંગ્ટનના Children's National Centre ખાતે ૨૨મી જૂન, ૨૦૦૪ના રોજ અવસાન થયું હતું.

(૪) એલેક ગ્રેવન (Alec Greven, 2000-)

ભારતીય વાચક અને લેખક સમુદાયમાં 'સેલ્ફ-હેલ્પ'ને લગતાં પુસ્તકો પ્રત્યે પાશ્ચાત્ય સમાજમાં હોય છે તેવી અભિરૂચી કે ઘેલછા હજુ સુધી જોવા મળી નથી. આજ થી ૮૮ વર્ષ પહેલાં ડેલ કાર્નેગી લિખિત How to Win Friends and Influence People હજુ પણ દરેક બુક-સ્ટોરમાં અચૂક જોવા મળી જાય. પછી તો આ પ્રકારના વિષયો આધારિત ઘણાં પુસ્તકો અમેરિકામાં પ્રકાશિત થયાં અને લોક-ચાહના પણ પામ્યાં. પરંતુ આ બધામાં એલેક ગ્રેવન લિખિત How To Talk To Girls (૨૦૦૮) જરા નોખું પડે છે. આ પુસ્તક એલેક ગ્રેવને માત્ર નવ, હા માત્ર નવ, વર્ષની જ વયે લખ્યું હતું અને હાર્પર કોલિન્સ જેવા નામાંકિત પ્રકાશકે છાપ્યું હતું. શાળામાં અભ્યાસ કરતી વખતે પોતાના સહાધ્યાયીઓને છોકરીઓ સાથે વાત કરવામાં

પડતી મુશ્કેલીઓ જોઈને એલેક ગ્રેવનને આ પુસ્તકનો વિચાર સ્ફૂર્યો હતો. ટૂંક જ સમયમાં એલેક ગ્રેવન ન્યૂ યોર્ક ટાઈમ્સ બેસ્ટ સેલિંગ સેલ્ફ-હેલ્પ લેખકની યાદીમાં સ્થાન પામ્યા હતા. આ પુસ્તકના પ્રકાશન બાદ તેમણે How to Talk to Moms, How to Talk to Dads, How to Talk to Santa, અને Rules for School પણ લખી જેને ખૂબ સારો પ્રતિભાવ મળ્યો.

(૫) સુસાન એલોઈસ હિંટન (S. E. Hinton, 1948-)

'અમેરિકન લાઈબ્રેરી એસોસિએશન' દ્વારા જાહેર કરવામાં આવેલી Top 100 Most Frequently Challenged Books of 1990-1999' સૂચિમાં ૩૮મા ક્રમે આવેલી નવલકથા The Outsiders ની લેખિકા સુસાન હિંટનનો જન્મ ૨૨મી જુલાઈ, ૧૯૪૮ના રોજ તુલ્સા, ઓકલાહોમા રાજ્યમાં થયો હતો. ૧૯૬૭માં પ્રકાશિત થયેલી આ નવલકથા લખવાની શરૂઆત હિંટને માત્ર પંદર વર્ષની વયે જ કરી હતી અને તેનું પ્રકાશન અઢારમા વર્ષે થયું હતું. નવલકથામાં ચિત્રિત હિંસા અને ગેંગ-વૉર, ડ્રગ્સ, અપશબ્દો, કૌટુંબિક પ્રથાનું વિઘટન, અને બાળ-શોષણ જેવા વિષયોના લીધે આ પુસ્તક શરૂઆતથી જ ચર્ચા અને વિવાદોમાં રહ્યું હતું. એટલુંજ નહીં અમેરિકાની કેટલીક શાળાઓ અને પુસ્તકાલયોમાં પ્રતિબંધિત પણ હતું. અલબત્ત, આ નવલકથા થકી અમેરિકામાં YA નવલકથા (Young Adult) નામનો નવીન સાહિત્ય-પ્રકારનો ઉદય થયો એ સાહિત્યના વિશ્વમાં એક નોંધપાત્ર યોગદાન ગણી શકાય. ઓકલાહોમા શહેરની પૃષ્ઠભૂમિમાં લખાયેલી આ નવલકથામાં હાઈસ્કૂલમાં ભણતા વિદ્યાર્થીઓની બે હરીફ ગેંગ વચ્ચેની લડાઈની વાત છે. ૧૯૬૭ થી ૧૯૮૮ વચ્ચેના સમયમાં હિંટને That Was Then, This is Now (૧૯૭૧), Rumble Fish (૧૯૭૯), Tex (૧૯૮૮) અને Taming the Star Runner (૧૯૮૮) એમ અન્ય ચાર YA નવલકથાઓ પ્રકાશિત કરી હતી. આ ઉપરાંત હિંટને પુખ્ત વયનાઓ માટેની નવલકથા અને બાળ સાહિત્યની રચના પણ કરી છે.

(૬) જ્યોતિ & સુરેશ ગુપ્તારા (Jyoti & Suresh Gupta, 1988-)

ભારતીય પિતા અને બ્રિટિશ માતાની કૂખે જન્મેલા બે જોડિયા ભાઈઓ જ્યોતિ અને સુરેશ ગુપ્તારાની ઉમર

ફક્ત ૧૧ વર્ષની જ હતી જ્યારે તેમણે Conspiracy of Capasia નામની ફેન્ટસી નવલકથાની પહેલી હસ્તપ્રત પૂરી કરી હતી. ૧૯૮૮ થી ૧૯૯૫ સુધી ઈંગ્લેન્ડમાં રહ્યા બાદ તેઓ સ્વિત્ઝરલેન્ડ સ્થાયી થયા. Conspiracy Saganી પ્રકાશનના ૬ વર્ષ બાદ આ નવલકથાએ બેસ્ટ-સેલરની શ્રેણીમાં સ્થાન મેળવ્યું હતું. જેનાથી પ્રેરણા લઈને તેમણે આ નવલકથાને ૨૦૦૦ પાનાની ટ્રીલોજીમાં રૂપાંતરિત કરી હતી. જે. આર.આર. ટોલ્કીનની વિશ્વ-વિખ્યાત નવલકથા The Lord of the Ringsની પંક્તિમાં આ નવલકથા ગણી શકાય તેમ વાચકો અને વિવેચકો મત ધરાવે છે. નવલકથા લખવા માટે પંદર વર્ષની વયે જ ઔપચારિક શિક્ષણને અલવિદા કહેનાર જ્યોતિ માને છે કે હું શાળાએ જવા કરતાં ફૂલ-ટાઈમ નવલકથા લખવાનું પસંદ કરું છું. જ્યોતિની અન્ય એક સિદ્ધિ એ પણ છે કે માત્ર પંદર વર્ષની વયે The Wall Street Journal માટે લેખ લખનાર તેઓ સૌ પ્રથમ લેખક છે. Conspiracy Saganી લગભગ એક લાખ જેટલી પ્રતો અંગ્રેજી, જર્મન, ડચ અને ઇટાલિયન ભાષામાં છપાઈ છે. નવલકથાની સાથે સાથે જ્યોતિ ગુપ્તારાએ યુરોપમાં બિઝનેસ સ્ટોરી-ટેલિંગ ક્ષેત્રે પણ પહેલ કરી છે, જેમાં Business Storytelling from Hype to Hack નામનું પુસ્તક Amazon બેસ્ટ-સેલર છે. ભારતીય વ્યંજનોના શોખીન ગુપ્તારા ભાઈઓ હાલ The Peachemaker's Pyre નામની અન્ય એક નવલકથા ઉપર કામ કરી રહ્યા છે.

(૭) ડેઝી એશફોર્ડ (Daisy Ashford, 1881-1972)

૨૭ એપ્રિલ, ૧૮૮૮ના રોજ જન્મેલાં માર્ગેટ મેરી જુલિયા ડેવલીન ઉર્ફે ડેઝી એશફોર્ડે માત્ર ચાર વર્ષની વયે The Life of Father McSwiney નામની વાર્તા લખી હતી અને નવ વર્ષની વયે The Young Visitors નવલકથાની હસ્ત-પ્રત પૂરી કરી હતી. અલબત્ત, આ નવલકથા છેક ૧૯૧૯માં પ્રકાશિત થઈ હતી. આ સાથે સાથે તેમણે A Woman's Crime અને The Hangman's Daughter નામની ટૂંકી વાર્તાઓ પણ લખી હતી, જે પૈકી The Hangman's Daughter તેમની પ્રિય વાર્તા હતી. એશફોર્ડની અન્ય કેટલીક વાર્તાઓ હવે ઉપલબ્ધ નથી રહી. The Young Visitors વિક્ટોરિયન

સમાજનું એક પ્રામાણિક અને નિખાલસ દર્પણ છે. આ નવલકથા અમેરિકા અને ઈંગ્લેન્ડમાં એટલી લોકપ્રિય થઈ હતી કે પ્રકાશનના પ્રથમ વર્ષે જ તેનું આઠ વખત મુદ્રણ કરવામાં આવ્યું હતું. ધ ન્યૂ યોર્ક ટાઈમ્સે આ કૃતિને “one of the most humorous books in literature” તરીકે વખાણી હતી.

Further Reading :

Daisy, Ashford. *The Young Visitors, or, Mr Salteena's Plan*. London: Chatto and Windus, 1919.

Her Book: A Collection of the Remaining Novels. London: George H. Doran & Company, 1920.

Love and Marriage : Three Stories. London: Hart-Davis, 1965.

Where Love Lies Deepest. London: Hart-Davis, 1966.

The Hangman's Daughter and Other Stories. Oxford University Press 1983 Paolini, Christopher. Eragon. London: Corgi Childrens, 2005.

Frank, Anne. *Anne Frank. The Diary of a Young Girl*, New Delhi: Prakash Books, 2021.

Guptara, Suresh & Jyoti. *The Conspiracy of Calapsia*. New Delhi: Tara India Research Press, 2007.

Guptara, Jyoti. *Business Storytelling from Hype to Hack: Unlock the Software of the Mind*. UK: Pipaa Ranna Pub., 2022.

- & Cocke, Thomas. *Fortune's Favor*. Down & Out Books, 2022. Stepanik, Mattie. *Heartsongs*. California: Hyperion Books, 2002.

Greven, Alec. *How to Talk to Girls*. New York: Harper Collins, 2008.

Hinton, S. E. *The Outsiders*. London : Penguin Books, 2016.

ડૉ. મનીષ વ્યાસ

એલ.ડી.આર.પી. ઇન્સ્ટિટ્યૂટ ઓફ ટેકનોલોજી & રિસર્ચ, ગાંધીનગર મો. ૯૪૨૮૦૪૭૪૬૩



પૂજ્ય મનુભાઈ, મારા રામ, ગંગાનો કેવટ હું તો

મનુભાઈ એન. પ્રજાપતિ



હું મનુ પ્રજાપતિ, મારા બચપણથી અત્યાર સુધીનાં મારાં દાદા સાગર સમા સાથેનાં સ્મરણોને વાગોળતાં અપાર હર્ષની લાગણી અનુભવું છું.

‘આકાશનું પ્રભાત ઊઘડે છે, પંખીઓના કલવર થકી, દાદાનાં કર્મો સાકાર થાય છે એમના સ્મરણ થકી.’

સિપોર હાઈસ્કૂલના ગુરુશિખર સમા આચાર્ય

મારું ગામ સિપોરથી ઈશાન ખૂણે 6 કિ.મી. દૂર આવેલું ગોરીસણા. ગામમાં હાઈસ્કૂલ નહીં. તેથી ધોરણ સાત પછી સિપોર હાઈસ્કૂલમાં અભ્યાસાર્થે જવું પડે. પૂ. દાદા સિપોર હાઈસ્કૂલના એક કડક, વ્યવહારુ, શિસ્તના સદાય આગ્રહી આચાર્ય. મારા મોટાભાઈ પુંજરામભાઈ ગામના અનેક છોકરાઓ સાથે સિપોર હાઈસ્કૂલમાં દાદાના વિદ્યાર્થી. ધૂળીયે મારગ આવવું અને જવું. સંગાથી વિદ્યાર્થીઓના કુદોષથી શાળાએ જાય નહીં. ઘરેથી નીકળે ખરા, રસ્તામાં તુવેર, જુવાર, બાજરીનાં ખેતરો આવે. શિંગ ખાઈ અને દિવસ પસાર કરી લે... દાદાને અન્ય વિદ્યાર્થી દ્વારા જાણ થઈ. વર્ગશિક્ષકે ફરિયાદ કરી... મારા પિતાજીને દીકરા સાથે હાજર થવાનું સમન્સ મળ્યું... (પિતાજીના મુખેથી)

દાદા : શું કરો છો કાકા ?

પિતાજી : બે બળદ છે, ભાડે ખેતી કરું છું અને ઈંટો પાડવાનું કામ કરું છું.

દાદા : તમારો આ છોકરો ભણશે નહીં... રસ્તામાં એક અઠવાડિયાથી ક્યાંક બેસી રહે છે.

પિતાજી : હું કરશું સાહેબ ? આપ જે કરો તે.

દાદા : એનો દાખલો કાઢીલો, એની પાસે ઈંટો પડાવો અને મજૂરી કરાવો.

પિતાજીની વિનંતી અને વિદ્યાર્થીનું સદાય હિત ઈચ્છતા દાદાના પછીના અનુશાસનમાં મારા મોટાભાઈ નિયમિત થઈ ગયા... ધો.-10 પાસ કર્યું અને રમતગમતક્ષેત્રે પણ આગળ વધ્યા.

સાદ કરે છે સિપોરના સીમાડા

કડીથી પ્રસંગોપાત્ત વતન ગોરીસણા જવાનું થાય

ત્યારે કડીનો પરિચય નીકળે ત્યારે આજે પણ 60થી 80 વચ્ચેના આયુ ભોગવી રહેલા દાદાના વિદ્યાર્થીઓ દાદાનાં સ્મરણો વાગોળે છે. પંચોતેર વર્ષે પહોંચેલા શંકરભાઈ ચૌધરી કહે છે, ‘એક વાર અમારે એક સાહેબનો પિરિયડ ચાલતો હતો... એ મનુભાઈ ચ્યાણ આયા... અને ચ્યાણ પાછળની પાટલીએ ગોઠવાઈ ગયા... કેટલીક વાર પછી વર્ગમાં છોકરાઓને અને પિરિયડ લેતા સાહેબને ખ્યાલ આયો.’ મારા કાકાના દીકરા જેઓ મારા ગામની હાઈસ્કૂલમાંથી O.S. પદેથી રિટાયર્ડ થયા. જેઓ કહે છે, ‘મનુભાઈસાહેબ નાના ડગલે ચાલતા... મીની પગે વર્ગમાં આવીને બેસી જતા.’

અંબાવાડાના જસરાજભાઈ ચૌધરી કે જેઓએ દાદાની શાળામાં જ સ્ટાફમાં નોકરી કરી. આજે તેઓ 77 વર્ષે દાદાને પોતાના ગોડફાધર માને છે. તેઓ કહે છે : ‘મનુભાઈ કદાપિ શાળામાં લેટ આવ્યા નથી. તેને લીધે અમે કદાપિ મોડા પડ્યા નથી.’

‘ઘણી વાર અમારે સી.એલ.ની જરૂરિયાત હોય, શાળામાં બાળકો માટે મહત્ત્વનો દિવસ હોય તો મને સી.એલ. નહોતા આપતા, પરંતુ સ્ટાફમાંથી કોઈ પણ શિક્ષક એમની સામે ચંચુપાત કરતો નહિ.’

‘હું ઘણીવાર મોડો પડતો... એકાદ મિનિટ મોડો હોઈ તો હું શાળાના ગેટમાંથી પાછો વળી જતો, તેની અસર બીજા શિક્ષકો ઉપર પડે તેવું અમે કદાપિ ન કરતા.’

‘આજે પણ એમનાં મૂલ્યોની રાહે ચાલું છું. કદાપિ વ્યસન કર્યું નથી... કદી લાંબા વાળ રાખ્યા નથી... જીવનમાં સત્યના માર્ગે ચાલું છું.’

ઈ.સ. 1983માં મારા ગામમાં હાઈસ્કૂલની શરૂઆત થઈ. આ શાળા પણ દાદાની પ્રેરણાથી શરૂ થઈ હતી. શાળાના આચાર્ય તરીકે પૂ. દાદાના સ્ટાફમાં નોકરી કરીને આવેલા વઘવાડી ગામના શ્રીમાન કાનજીભાઈ ચૌધરી નિમાયા. શ્રીમાન કાનજીભાઈ અત્યારે કોરોના પછી પથારીવશ છે, પરંતુ દાદાનાં કાર્યો અને તેમનાં મૂલ્યોને ભૂલ્યા નથી. જેટલી વાર એમને હું મળ્યો છું ત્યારે દાદાને યાદ કર્યા વિના રહ્યા નથી.

શું શું સંભારીએ અને શી શી રીતે પૂજીએ
દાદાનાં કર્મો તો આભ જેવાં અગાધ છે.

દાદાનાં પ્રથમ દર્શન

દાદાની સિપોર હાઈસ્કૂલના નેશનલ પ્લેયર શ્રીમાન ગલબાજી કે. ઠાકોર મારી શાળામાં વ્યાયામ શિક્ષક તરીકે નિમાયા કે જેઓ સિપોર હાઈસ્કૂલમાં માનદ્ સેવા આપી ચૂકેલા. હું સદ્ નસીબ કે દાદાના પ્રિય વિદ્યાર્થી મારા ગુરુ બન્યા કે જેઓએ મને ગાતો કર્યો, રમતો કર્યો અને સારો અભ્યાસ કરતો કર્યો. જેઓ મને યુવાઉત્સવમાં પણ રાજ્ય લેવલે લોકગીત ગાવા વલસાડ લઈ ગયેલા.

દાદા ઈ.સ. 1985માં સર્વ વિદ્યાલય, કડીમાં આચાર્યપદે નિમાયા ત્યારે તેમના વિદાય પ્રસંગમાં સાંસ્કૃતિક કાર્યક્રમો રજૂ થયા... તે કાર્યક્રમોમાં મારા ગુરુ શ્રીમાન ગલબાજી સાથે હું માછીનૃત્ય અને આદિવાસી લોકનૃત્ય શીખવવા પગપાળા ચાલીને જતો, ત્યાં રહેલાં પ્રાધ્યાપિકા બહેનશ્રી મુક્તાબેન પટેલને ત્યાં અમે બપોરે જમતા અને પ્રોગ્રામમાં પધારેલા દાદાને પ્રથમ વાર સફેદ લેંઘા-ઝભ્ભામાં જોયેલા... દાદાના સમયમાં સિપોરની આદર્શ હાઈસ્કૂલ મહેસાણા જિલ્લામાં ટોપ મોસ્ટ શાળા રહી છે. વ્યાયામની પ્રવૃત્તિઓ તે સમયે ઘણી ટોચે હતી. સિપોરના પટંગણમાં રમવાનો અને ઇનામો પ્રાપ્ત કરવાનો મને પણ ગર્વ છે.

કડી સર્વ વિદ્યાલયના વિદ્યાર્થી હોવું જીવનનો એક લહાવો છે

ધો.10 (S.S.C.)માં ગામની શાળામાં મારો પ્રથમ નંબર આવ્યો અને 11Scમાં અભ્યાસાર્થે મારા મોટાભાઈ અને મારા ગુરુ શ્રીમાન ગલબાજી મને દાદા પાસે છાત્રાલયમાં મૂકી ગયા. અહીં વ્યાયામ વિષયમાં નવનિયુક્ત અને ખંતીલા ગુરુ શ્રીમાન હરિભાઈ વરમોરા સાહેબ પ્રાપ્ત થયા.

મારા વિદ્યાર્થીકાળમાં દાદા

એ દિવસોમાં શાળા શરૂ થવાના સમયે દાદાની આચાર્ય ઓફિસમાંથી શાસ્ત્રીય સંગીત રેલાતું... જે ઘણું કર્ણપ્રિય રહેતું... પરીક્ષાના સમયે તો આ સંગીત ઘણું ગંભીર થઈ પડતું. એક વાર 11Scમાં અમારે સામેત્રાવાળા મણિભાઈ સાહેબનો ગુજરાતીનો પિરિયડ હતો. અમે મસ્તીએ ચડેલા... સાહેબ થોડા લેટ હતા અને ત્યાં તો દાદા ક્યારે આવી ચડ્યા... બધું ટપોટપ શાંત...

પૂછ્યું કોનો પિરિયડ છે ? કયો પાઠ આવ્યા... પુસ્તક ખોલો. 'ત્રણ ભાઈભાંડુ' પાઠ દાદાએ ભણાવેલો... સાહેબ આવીને પાછળ બેઠા... સર્વેએ દાદાનું ફાંકડું ગુજરાતી માણેલું... ત્યારથી મને ગુજરાતી વિષયમાં વધારે રસ જાગ્યો... કેવી કર્તવ્યનિષ્ઠા...

સાંજની સાંચ પ્રાર્થના એટલે વિદ્યાર્થીઆશ્રમનું સોનાનું ઘરેણું... પ્રાર્થનાની દસેક મિનિટ બાકી હોય અને સર્વે મુખ્ય ગૃહપતિશ્રી-આચાર્યશ્રીઓ હાજર, બાળકો બેલ ન પડ્યો હોય અને જગ્યા લેતા. દર સોમવારે ગીતાનો અધ્યાય હું ગવડાવતો... ગીતો-ભજન અને ધૂન થતાં અને સુંદર પ્રવચનો પણ ખરાં.

શાળામાં સહઅભ્યાસિક પ્રવૃત્તિઓની સાથે-સાથે દર વર્ષે શાલેય રમતોત્સવ થતો. શાળાકીય તાલુકા, જિલ્લા અને રાજ્ય સુધીની સાંઘિક અને એથ્લેટિક્સ રમતો રમાતી. એક સબળ વ્યાયામ શિક્ષક તરીકે શ્રી હરિભાઈ હતા... શાળાકીય તથા તાલુકા રમતોત્સવોમાં હું સતત બે વાર વ્યાયામવીર બન્યો છું, આશ્રમની પ્રવૃત્તિઓમાં પણ સુલેખન અને નિબંધલેખનમાં મારે નંબરો આવતા... દાદા આશ્રમી પ્રવૃત્તિઓમાં પુસ્તકો ભેટ અપાવતા... આશ્રમમાં શ્રેષ્ઠ છાત્રની વરણી દાદાના સમયમાં જ હરિભાઈ સાહેબે શરૂ કરાવેલી... સાચં પ્રાર્થનામાં દાદાની જોડે સ્ટેજ ઉપર બેસીને પ્રાર્થના, ભજન ગવડાવવાનો લહાવો અસામાન્ય હતો.

શાળાના વાર્ષિકોત્સવમાં દાદા કોઈ પ્રખ્યાત, કેળવણીકાર કે લેખક-કવિઓને નિમંત્રણ આપતા... ધો. 11 Sc.માં જાણીતા લેખક કમ ગણિતશાસ્ત્રી ફાધર વાલેસના હસ્તે સર્ટિફિકેટ્સ અને ગ્લાસ પ્રાપ્ત થયેલાં.

કોઈ એક 26મી જાન્યુઆરીએ મને શ્રીમાન હરિગુરુએ પરેડ તૈયાર કરાવેલી અને ક. પા. પ્રાથમિક શાળા સામે તે સમયના સાંસદ મુરબ્બી શ્રી નટુભાઈ પટેલ સાહેબના હસ્તે ધ્વજવંદન કરાવવાનો મોકો પણ સાંપડેલો.

છાત્રાલયમાં અને શાળામાં અમે લાંબા વાળ રાખી નહોતા શકતા. દાદાની સ્ટાઇલ એટલે બિટલ્સ વાળ... સલૂનમેન પૂછે કે કઈ સ્કૂલ... સર્વ વિદ્યાલય નામ પડે એટલે વાળ બિટલ્સ થઈ જ જાય. વિદ્યાર્થીકાળ દરમિયાન એમની ઓફિસ આગળથી પસાર થવું ઘણું મનોમંથન માંગી લેતું... કેવા શિસ્તના આગ્રહી દાદા હતા ! મધ્યસ્થ કાર્યાલય સવારે 7-30 કલાકે શરૂ થઈ જતું. દાદાની નિયમિતતાને લીધે સર્વે કર્મચારીમિત્રો પણ પોતાના સમયે હાજર. મંડળમાં પગથિયે પગ મૂકતાં

જ દાદા સામે બેઠા હોય એટલે પહેલેથી જ શિસ્ત, સાદગી અને પોતાની જાત ઉપર સંયમ આવી જાય.

સ્વામી સચ્ચિદાનંદના ગુણે ચાલનારા દાદા To the point વાત કરવા ટેવાયેલા.

સંસ્થા મોટી, નાનાં-મોટાં કામ સતત ચાલતાં રહે. દાદા સુપરવિઝનમાં નીકળે ત્યારે રસ્તામાં ઈંટનો ટુકડો પડ્યો હોય તો તેને ઊંચકીને યોગ્ય જગ્યાએ મૂકી દે. સિમેન્ટની ખાલી થેલીઓ પણ અત્યારે જ્યાં બોરવેલ છે ત્યાં અનાજ દળવાની ઘંટીની ઓરડી હતી ત્યાં ગણીને મુકાવે. કેટલી ચોકસાઈવાળું એમનું કામ !

તે સમયે કમ્પ્યુટર નહોતાં. સારા અક્ષરે કંઈ પણ લખવાનું હોય, પૂ. માણેકદાદાનાં પ્રવચનો, રસોઈયાના કરાર, સારી સૂક્તિઓ મારી પાસે લખાવતા... તેમની પાસે જઈ એટલે પેડ અને રેનોલ્ડની પેન લખવા આપે. રેનોલ્ડ પેન એમની પ્રિય પેન રહી છે.

સાયં પ્રાર્થના એટલે વિદ્યાર્થીઆશ્રમની એક આગવી ઓળખ. સમયની દસેક મિનિટ પહેલાં દાદા આવી ગયા હોય. વૉલીબોલ રમવાના પ્રિય એવા બે હોનહાર મુખ્ય ગૃહપતિશ્રીઓ શ્રી પી. આર. પટેલ સાહેબ અને શ્રી એફ. ડી. પટેલ પણ એટલા જ નિયમિત. સાથે અમે સર્વે ગૃહપતિમિત્રો હારબંધ... દાદાનું પ્રવચન દર શુક્રવારે રહેતું. પ્રવચન દસ મિનિટનું હોય પણ એવું સ્કોટક હોય, નીટ ઍન્ડ કલીન, સ્વીટ ઍન્ડ સોફ્ટ. ઘણાબધા પૂર્વ છાત્રોએ દાદા તથા સર્વે સાહેબોનાં પ્રવચનો લખેલાં છે. જ્યારે જ્યારે પૂર્વ છાત્રો મળ્યા હોય, જૂના ગૃહપતિમિત્રો ત્યારે દાદાનાં પ્રખ્યાત પ્રવચનો, જેવાં કે, 'દૈનિકચર્યા સમજાવતું સવારે ધડાકાભેર સંડાસવાળું પ્રવચન', 'પાની મેં આગ ક્યૂં લગતી હૈ' સમજાવતું અને 'વાતનું વતેસર - બાદશાહ કા બેટા મરા.' આજે પણ અમે યાદ કરી હસી પડીએ છીએ. એફ.ડી. સરનું નેપોલિયન બોનાપાર્ટ અને પી.આર. સરનું પરીક્ષાલક્ષી પ્રવચન આજે પણ વાગોળવાની મજા પડે છે.

દર મહિનાના અંતે દાદા ફૂડબિલનો હિસાબ લઈ આવે. તે દિવસની છાત્રોને ઇતેજારી રહેતી. કેમ ? કારણ ઝીણવટપૂર્વકનો હિસાબ એક મહિનામાં કેટલા રૂપિયાનું મરચું, હળદર, મીઠું, ઘઉંનો લોટ, તુવરની દાળ, ખાધી... અરે 1 દિવસનું કેટલું લાઈટબિલ આપ વાપરો છો, પાણીનું બિલ કેટલું આવે છે. શાકભાજી-દૂધ સર્વેનો હિસાબ સાયં પ્રાર્થનામાં દાદા આપતા. રવિવારના દિવસે પણ દાદા નિયમિત. જે

છાપું સેવકભાઈને સવારે મંડળે લેવા જવાનું હોય તે વર્તમાનપત્રો દાદા ખુદ લઈને આવે અને સ્નાનાઘર, બોરવેલ, ઘંટી વગેરેની મુલાકાત લેતા જાય. દર મહિનાના છેલ્લા શનિવારે દાદા સંસ્થાગત કાર્યોની એક મિટિંગ રાખતા. જેમાં એકાદ મંત્રીશ્રી પણ હાજર રહે... દાદા મુખ્યસીટ ઉપર પેડ અને પેન લઈને તૈયાર હોય... સર્વે મુખ્ય ગૃહપતિશ્રીઓ, ગૃહપતિશ્રીઓ, મુખ્ય રસોઈયો, વાયરમેન, કોઠારી શ્રી હીરાભાઈ પણ હાજર હોય. સર્વેને પડતી મુશ્કેલીઓ અને ઊભી કરવા જેવી સવલતો નોંધાય... કંઈક નવું કરવાની ભાવના સાથે નિર્ણયો લેવાય... અને હા, ચા-પાણીની વ્યવસ્થા તો હોય જ. દરેક નાનામાં નાના કર્મચારીને મોટીવેશન આપવું એ એમનામાંથી શીખવા જેવું છે.

સંસ્થામાં નાના-મોટા પ્રસંગોમાં મોટાથી માંડીને કેમ્પસમાં રહેતા નાનામાં નાના કર્મચારીને પણ નામજોગ આમંત્રણ આપવું એ કેટલી મોટી વાત છે.

અને અંતે શ્રી કરસનદાસ લુહારની પંક્તિઓથી મારી પેનને વિરામ આપું.

અમે રે હતા રે વનના ખાખરા,લાધ્યાં નહિ... ફળ કે ફાલ કોને રે આવીને અમરત સીંચિયાં કેસૂડા લાગ્યા લાલમલાલ.

દાદાએ છેલ્લે જતાં મને એક વચન આપેલું, 'આ સંસ્થાએ તારી કદર કરી છે એને પુરવાર કરી બતાવજે!' આ સંસ્થાના દાદા સહિતના સર્વે શ્રેષ્ઠીઓના આશીર્વાદ છે. મારી ગૃહપતિ તરીકેની સેવાઓ અવિરત 26 વર્ષથી ચાલી રહી છે અને ચાલતી રહેશે. આ સંસ્થાએ મને દીકરાની જેમ સાચવ્યો છે. મેં ભણાવેલાં છાત્રાલયનાં અનેક છાત્રોનાં બાળકો હવે હોરટેલમાં ભણવા આવ્યાં છે. બાળકો મને હવે છેલ્લાં ચાર-પાંચ વર્ષથી મનુદાદા કહે છે. પરમ વંદનીય આપણા માનનીય ચેરમેન સાહેબશ્રીએ મને મારા છાત્રાલયની સેવાને લઈને આજીવન બાંધ્યો છે.

'ધન્ય હે ધરા સર્વ વિદ્યાલય, ધન્ય હે ધુરા સંભાળનારા'

'કર ભલા હોગા ભલા'

'શિક્ષણ એ જ સાચી સેવા'

- મનુભાઈ એન. પ્રજાપતિ

શિક્ષકશ્રી, દશુભાઈ એ. પટેલ

ટેક્ નિકલ હાઈસ્કૂલ, કડી,

C/O પાર્ટવઠમ ગૃહપતિશ્રી વિદ્યાર્થીઆશ્રમ-2

સર્વ વિદ્યાલય કેમ્પસ, કડી. (મો. 9428755791)

પ્રિન્સિપિયામાં લક્ષ્ય

વિક્લબાઈ અં. પટેલ

કલનગણિતની શોધ માટે ન્યૂટન અને લાઈબ્નિઝને યશ મળે છે. પ્રિન્સિપિયાના પુસ્તક Iમાં લક્ષ્યના લગતાં (11 Lemmas) 11 પૂર્વ પ્રમેયો છે.

પૂર્વ પ્રમેય I

Quantities as well as the ratios of quantities, which in any finite time you please constantly tend towards equality and before the end of that time approach nearer to each other than by any given difference you please, become ultimately equal.

જથ્થો અને સાથે સાથે જથ્થાઓના ગુણોત્તરો જે 'કોઈ મર્યાદિત સમય'માં અચળતાથી સમાનતા તરફ વળે છે અને જે સમયના અંત પહેલાં એકબીજાની નજીક પહોંચે છે જેથી તેઓના વચ્ચેનો તફાવત આપેલી કોઈ પણ સંખ્યાથી ઓછો હોય, આખરે સરખા બને છે.

પૂર્વ પ્રમેય I એ લક્ષ્ય શોધવાની રીત છે. જે જાતનું લખાણ છે તે સમજવું જરાયએ સરળ નથી. આપણે જાણીએ છીએ કે ઘટક (the thing) ક્રમાનુસાર લક્ષ્યની નજીક ને નજીક આવતો જાય છે. લક્ષ્યને પહોંચવાની કોઈ બાંધધરી નથી. 'લક્ષ્ય (Limit)' એ પારિભાષિક નામ (Technical Term) છે અને એનો અર્થ કોઈ ઘટક કે કિંમત ધીરે ધીરે લક્ષ્યની કિંમતની દિશામાં બદલાતી રહે છે અને તે લક્ષ્યની કિંમતે કદી ન પણ પહોંચે તેવું બને.

આપેલું : (1) બે (અદૃશ્ય ન થતી) વસ્તુઓ અચળતાથી સમાનતા તરફ ઝોક લેતી.

(2) વસ્તુઓ 'મર્યાદિત સમયમાં' એકબીજાની નજીક પહોંચે છે જેથી તેઓના વચ્ચેનો તફાવત કોઈ પણ આપેલી સંખ્યાથી ઓછો હોય.

સાબિત કરવાનું : બંને વસ્તુઓ આખરે સરખી થાય છે એટલે કે લક્ષ્યની સમાનતા છે.

સાબિતી : ધારો કે આ સારું નથી, એટલે કે આ કિંમતો સરખી નથી, એટલે કે બંને કિંમતો વચ્ચે તફાવત D છે. આ બંને કિંમતો એકબીજાની નજીક આવી શકે નહિ સિવાય કે તેમનો તફાવત D હોય, જે આપેલાથી વિરુદ્ધ હોઈને આપણી ધારણા ખોટી છે.

પૂર્વ પ્રમેય (Lemma) II

If in any figure AacE, terminated by the right line Aa, AE and the curve acE, there

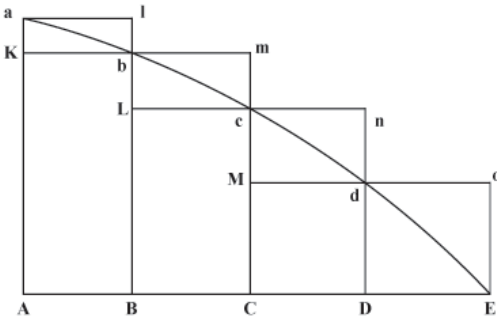

be inscribed any number of parallelograms Ab, Bc, Cd and so on, contained beneath equal bases AB, BC, CD, and so on, and by the sides Bb, Cc, Dd, and so on, parallel to the side Aa, of the figure and if the parallelograms aKbl, bLcm, cMdn, and so on be completed and if afterward the breadth of the latter parallelograms be diminished and their number be increased

in infinitum, I say that the ultimate ratios which the inscribed figure AKbLeMdD, the circumscribed figure AalbmcndoE and the curvilinear figure AabcdE, have to each other are the ratios of equality.

જો કોઈ પણ આકૃતિ AacE સુરેખાઓ Aa, AE અને વક્રરેખા acEથી પુરી થાય છે, કોઈ પણ સંખ્યામાં અંકિત (inscribed) ચતુષ્કોણો Ab, Bc, Cd, અને તેથી વધુ છે જેમના પાયાઓ AB, BC, CD અને તેથી વધુ સરખા છે અને બાજુઓ Bb, Cc, Dd અને તેથી વધુ આકૃતિની એક બાજુ Aaને સમાંતર છે અને જો ચતુષ્કોણો aKbl, bLcm, cMdn, અને તેથી વધુને પુરા કરીએ અને જો પછી ચતુષ્કોણોની પહોળાઈ ઘટાડીએ અને તેમની સંખ્યા અનંત સુધી વધારીએ તો હું કહું છું કે આખરના ગુણોત્તરો જે અંકિત આકૃતિ AKbLcMdD, પરિવૃત (circumscribed) આકૃતિ AalbmcndoE અને વળાંક લેતી આકૃતિ AabcdEના પરસ્પર ગુણોત્તરો સરખા છે.

સાબિતી : પરિવૃત્ત ચતુષ્કોણો Aalbmcnd...oEના ક્ષેત્રફળ -

અંકિત ચતુષ્કોણો AKbLcMd...DEના ક્ષેત્રફળ

$$= \text{ક્ષેત્રફળ AaB} = Aa \times AB$$

બંને બાજુએ અંકિત ચતુષ્કોણો AKbLcMd...DEના ક્ષેત્રફળથી ભાગવાથી

$$\frac{\text{પરિવૃત્ત ચતુષ્કોણો Aalbmcnd...oEના ક્ષેત્રફળ}}{\text{અંકિત ચતુષ્કોણો AKbLcMd...DEના ક્ષેત્રફળ}} - 1 = \frac{Aa \times AB}{\text{અંકિત... AKbLcMd...DE}}$$

આથી જો AB → 0 હોય તો

$$Aalbmcnd...OE = AKbLcMd... DE$$

ચતુષ્કોણ Kalb, Lbmc, Mcnd વગેરેનાં ક્ષેત્રફળો Kab, Lbc, Mcd વગેરે કરતાં વધારે છે, આથી જ્યારે AB → 0 હોય ત્યારે

$$Aalbmcnd...OE \approx AKbLcMd...DE \approx Aabcd...E$$

પૂર્વ પ્રમેય III

The same ultimate ratios are also ratios of equality, where the breadths of the parallelograms AB, BC, CD and so on, are unequal, and all diminished in infinitum.

જ્યારે ચતુષ્કોણોની પહોળાઈઓ AB, BC, CD અને તેથી વધુ - સરખી ન હોય અને દરેકને (પહોળાઈને) ઘટાડીએ જેથી (ચતુષ્કોણો) અનંત બને ત્યારે અગાઉના ગુણોત્તરો આખરેના ગુણોત્તર મળે તે સરખાપણાના ગુણોત્તરો છે.

ધારો કે BCની પહોળાઈ વધારેમાં વધારે છે.

આથી AF = BC લઈને FAaf ચતુષ્કોણ પૂરો કરીએ. ચતુષ્કોણ ABla સંકિત અને પરિવૃત્ત તફાવતોનો સરવાળો છે. ચતુષ્કોણ FAaf ચતુષ્કોણ BAal કરતાં વધારે છે. પણ જો AFને ખૂબ જ ઘટાડવામાં ઓ, તો ચતુષ્કોણ બીજા બધા ચતુષ્કોણો કરતાં ઓછો થશે.

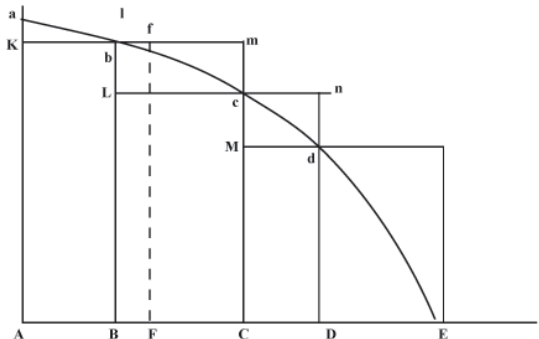

Corollary I Hence the ultimate sum of the evanescent parallelograms

concides on all sides with in curvilinear figure.

આથી આખરે અલોપ થઈ જતા ચતુષ્કોણો બધીયે બાજુ વક્રીય આકૃતિને એકાકાર થશે.

Corollary II : Much more will the rectilinear figure comprehended under the chords of the evanescent arcs ab, bc, cd, etc; ultimately coincide with the curvilinear figure.

પૂર્વ પ્રમેય IV

If in two figures AacE and PprT two series of parallelograms are inscribed (as above) and the number of parallelograms in both series is the same and if when their widths are diminished indefinitely, the ultimate ratios of the parallelograms in figure to the corresponding parallelograms in the other are the same; then I say that two figures AacE and PprT are to each other in the same ratio.

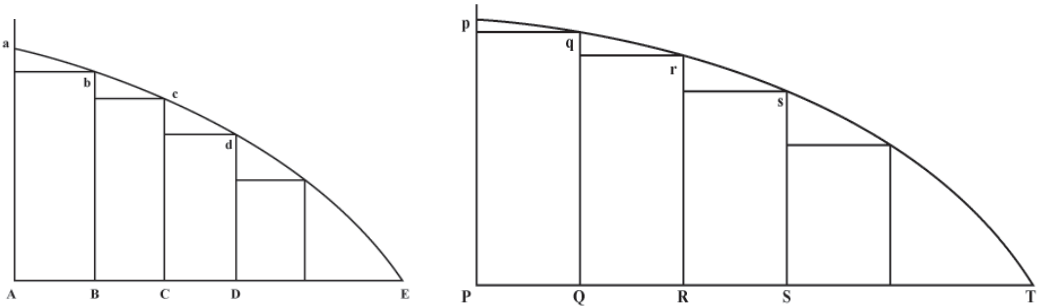

જો બે આકૃતિઓ AacE અને PprTમાં બે સરખા નંબરની અંકિત ચતુષ્કોણોની ઢારો હોય અને ચતુષ્કોણોના પાયાની પહોળાઈ સૂક્ષ્મતા તરફ ઘટાડતા જઈએ, જો એક આકૃતિના દરેક ચતુષ્કોણ અનુક્રમે બીજી આકૃતિના દરેક ચતુષ્કોણના આખરી ગુણોત્તરો સરખા છે : હું કહું છું કે તેઓ બંને આકૃતિઓ AacE, PprTના ગુણોત્તરો તે જ છે.

ચતુષ્કોણો Ab અને Pqના ગુણોત્તરો બરાબર આખરે M/N છે.

$$\frac{\square gm Ab}{\square gm Pq} = \frac{M}{N} = \frac{\square gm Bc}{\square gm Qr} = \frac{\square gm Cd}{\square gm Rs} = \dots$$

$$\frac{\square gm Ab}{\square gm Pq} = \frac{\square gm Bc}{\square gm Qr} = \frac{\square gm Cd + \dots}{\square gm Rs + \dots} = \frac{M}{N}$$

$$\frac{\square gm (Ab + Bc + Cd + \dots)}{\square gm (Pq + Qr + Rs + \dots)} = \frac{M}{N}.$$

Lemma 2 or Lemma 3 $\square gm (Ab + Bc + Cd + \dots) = Fig$

એજ રીતે $\square gm (Pq + Qr + Rs + \dots) = Fig (PprT)$

$$\frac{Fig (AacE)}{Fig (PprT)} = \frac{M}{N}.$$

Similar Rectilinear Figures

સીધી રેખાઓથી બનેલી આકૃતિઓના ખૂણાઓ સરખા હોય અને સરખા ખૂણાઓની બાજુઓ પ્રમાણસર હોય તો તે આકૃતિઓ સમાન (similar) છે.

Similar Curvilinear Figures

બે વક્રોથી બનેલી આકૃતિઓ સમાન ગણાય જો સમાન રેખાઓથી બનેલી સમાન આકૃતિઓ જેની બધી બાજુઓ આકૃતિની વક્ર રેખાઓને સ્પર્શે તો આ બે વક્રોથી બનેલી આકૃતિઓ સમાન (similar) છે.

પૂર્વ પ્રમેય V

All the mutually corresponding sides - curvilinear as well as rectilinear - of similar figures are proportional, and the areas of such figures are as squares of their sides.

બધી અરસપરસ મળતી આવતી બાજુઓ - વક્રથી તેમજ સીધી રેખાઓથી બંધાયેલી સમરૂપ આકૃતિઓ પ્રમાણસર હોય છે અને આવી આકૃતિઓના ક્ષેત્રફળો તેમની બાજુઓના વર્ગની પ્રમાણસર છે.

સાબિતી : સમાનતાની વ્યાખ્યામાં જ સરખા ખૂણાઓની બાજુઓ પ્રમાણસર હોય છે.

$$\text{ક્ષેત્રફળ } \square ABD = \frac{1}{2} BD \times AC$$

$$\tan\theta = \frac{AC}{BC}$$

$$\therefore AC = BC \tan\theta$$

$$= \frac{1}{2} BD \tan\theta$$

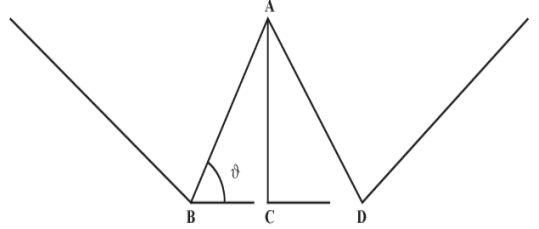

$$\text{ક્ષેત્રફળ } \square ABD = \frac{1}{2} BD \times \frac{1}{2} BD \tan\theta$$

$$= \frac{1}{4} (BD)^2 \tan\theta$$

$$\therefore \square ABD \text{નું ક્ષેત્રફળ } \propto (BD)^2.$$

પૂર્વ પ્રમેય VI

If any arc ACB, given in position, is subtended by the chord AB and at some point A, in the middle of the continuous curvature is touched by the straight line AD, produced in both directions and if then points A and B approach each other and come together, I say that the angle BAD contained by the chord and the tangent will be indefinitely diminished and will ultimately vanish.

આપેલી સ્થિતિમાં જો કોઈ ચાપ ACB જેની સામે જ્યાં AB છે અને સતત વક્રતાના (curvature) મધ્યે કોઈ બિંદુ A છે જ્યાં સુરેખા AD અડકે છે જેને બંને દિશામાં લંબાવવામાં આવે છે અને પછી બિંદુઓ A અને B એકબીજાની પાસે જાય છે અને ભેગા થાય છે, હું કહું છું કે ખૂણો BAD જેમાં જીવા અને સ્પર્શક સમાયેલા છે તે અચોક્કસ રીતે ઘટે છે અને આખરે અદૃશ્ય થાય છે.

સતત વક્રતા (continuous curvaure) ન્યૂટનની રીતે

(1) જ્યાં સતત વક્રતા હોય ત્યાં દરેક બિંદુએ સ્પર્શક છે.

(2) ચાપના કોઈ બિંદુએ સ્પર્શકનું અસ્તિત્વ હોય તો તે સ્પર્શક અને ચાપ વચ્ચે બીજો કોઈ સ્પર્શક હોઈ ન શકે.

સ્પર્શકને ખૂણાની એક બાજુએ લઈએ. ચાપની બાજુએ ગમે તેટલો નાનો ખૂણો લઈએ તોપણ તેની બીજી બાજુએ દોરેલી રેખા ચાપને બે જગ્યાએ છેદે છે. આનો અર્થ એ થયો કે આપેલા બિંદુએ ફક્ત એક જ સ્પર્શક છે.

ચાપ AB (Arc AcB), જ્યાં AB (chord AB) અને સ્પર્શક AD છે. સ્પર્શક AD અને જીવા AB વચ્ચેનો ખૂણો BAD છે. ધારો કે $B \rightarrow A$ ત્યારે $\angle BAD \nrightarrow 0$ ધારો કે B, Aની એકદમ

નજીક આવે ત્યારે $\angle BAD$ શૂન્ય બનતો નથી. ચાપ ACB અને સ્પર્શક AD વચ્ચેનો ખૂણો 'Horned Angle' તરીકે ઓળખાય છે. તે ખૂણો વર્તુલની ચાપ અને સ્પર્શક વચ્ચેનો ખૂણો છે. યુક્લિડ અને એપોલોનિઅસે (Apollonius) સાબિત કરેલું કે જો તમે આ બંને વચ્ચે કોઈ પણ ત્રીજી રેખા દોરશો કે જે સ્પર્શકની એકદમ નજીક હોય તોપણ ચાપને બે બિંદુઓએ છેદે છે. આથી આવો Horned angle સીધી રેખાઓથી (rectilinear) બનેલા ખૂણા જેવો ખૂણો નથી.

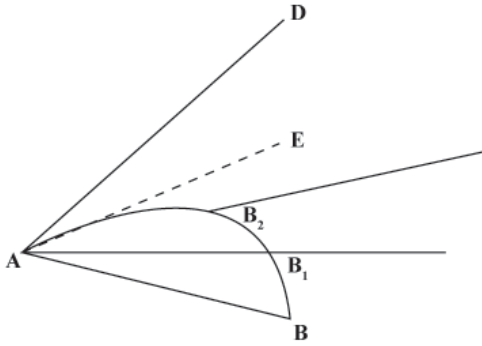

થશે, ત્યારે અદશ્ય થશે.

પૂર્વ પ્રમેય VII

The same things being supposed, I say that the ultimate ratio of the arc, chord and tangent to each other is the ratio of equality

એ જ વસ્તુઓ ધારીએ, હું કહું છું કે ચાપ, જ્યાં અને સ્પર્શકના પરસ્પર ગુણોત્તરો સરખાપણાના ગુણોત્તરો છે.

ચાપ ACB છે અને જ્યાં AB, A બિંદુએ AD સ્પર્શક છે. કેન્દ્ર R એ જ્યાં AB $\delta\theta$ ખૂણો બનાવે છે. ARને AA' સુધી લંબાવતા $AA' = 2RA = 2r$ વ્યાસ મળે છે, જ્યાં r વર્તુલની ત્રિજ્યા છે.

વ્યાખ્યા પ્રમાણે ચાપ ACB = $r\delta\theta$ થાય અને A' પરિઘ ઉપર બિંદુ હોઈને $\angle ABA' = \pi/2$ હોઈને

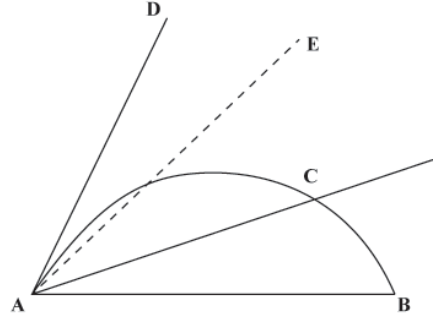

આપણી ધારણા પ્રમાણે $\angle BAD \neq 0$ ન હોઈને B, Aની નજીક આવે તોપણ AE જે ADની નજીક છે તેનાથી નજીક જ્યાં AB ન હોય. આથી આપણી ધારણાના કારણે ADની જોડે સીધી રેખાઓથી બનેલો ખૂણો EAD છે. ખૂણાના કારણે A બિંદુએ વિકલિત ન હોઈને વક્રતા ન હોઈને, A બિંદુએ વક્રતા સતત નથી, આ આપેલાથી વિરુદ્ધ હોઈને, આપણી ધારણા $B \rightarrow A$, $\angle BAD \neq 0$ એ ખોટું હોઈને સ્પર્શક અને જ્યાં વચ્ચેનો ખૂણો BAD $B \rightarrow A$

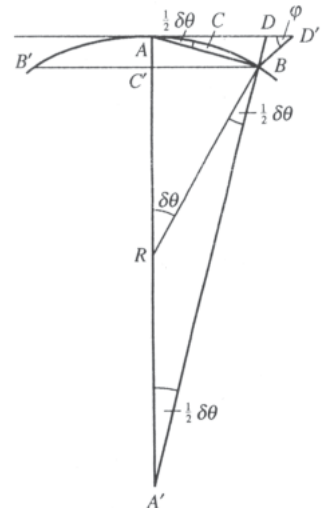

$$\sin \frac{\delta\theta}{2} = \frac{AB}{2r} \text{ જ્યાં } AB = AB = 2r \sin \frac{\delta\theta}{2}$$

$$\angle A'AD = 90^\circ, \tan \frac{\delta\theta}{2} = \frac{AD}{AA'} = \frac{AD}{2r} \therefore AD = 2r \tan \frac{\delta\theta}{2}$$

હવે ગુણોત્તર જોઈએ,

$$\frac{\text{ચાપ } \widehat{ACB}}{\text{જ્યાં } AB} = \frac{r\delta\theta}{2r \sin \frac{\delta\theta}{2}} = \frac{\delta\theta/2}{\sin \frac{\delta\theta}{2}}$$

As $B \rightarrow A$, $\delta\theta \rightarrow 0$,

$$\therefore \lim_{\delta\theta \rightarrow 0} \frac{\text{ચાપ } \widehat{ACB}}{\text{જ્યાં } AB} = \lim_{\delta\theta/2 \rightarrow 0} \frac{\delta\theta/2}{\sin(\delta\theta/2)} = 1 \quad \text{આ જ રીતે}$$

$$\frac{\text{જ્યાં } AB}{\text{સ્પર્શક } AD} = \frac{2r \sin(\delta\theta/2)}{2r \frac{\sin(\delta\theta/2)}{\cos(\delta\theta/2)}} = \cos \frac{\delta\theta}{2} \therefore \lim_{\delta\theta \rightarrow 0} \frac{\text{જ્યાં } AB}{\text{સ્પર્શક } AD} = \lim_{\delta\theta \rightarrow 0} \cos \frac{\delta\theta}{2} = 1$$

\therefore ચાપ \widehat{ACB} : જ્યાં AB : સ્પર્શક AD :: 1 : 1 : 1

ત્રિકોણ ABC માં $AD \perp BC$ છે.

$$\sin B = \frac{AD}{c} \quad \sin C = \frac{AD}{b}$$

$\therefore AD = c \sin B = b \sin C$ એ જ રીતે

$$\therefore \frac{\sin B}{b} = \frac{\sin C}{c}$$

$$\frac{\sin A}{a} = \frac{\sin B}{b} = \frac{\sin C}{c}$$

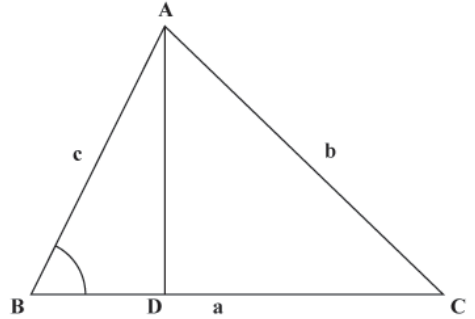

ઉપપ્રમેય I, II, III

Bમાંથી BD' દોરીએ જેથી $\angle AD'B = \angle \emptyset$ થાય

$$(1) \square ABD' \text{ માં } \frac{\sin \angle ABD'}{\sin \angle AD'B} = \frac{\sin \angle AD'B}{\sin \angle ABD}$$

$$\frac{AD'}{AB} = \frac{\sin ABD'}{\sin AD'B} = \frac{\sin\left(180^\circ - \frac{1}{2}\delta\theta - \emptyset\right)}{\sin \emptyset}$$

$$= \frac{\sin\left(\frac{1}{2}\delta\theta + \emptyset\right)}{\sin \emptyset}$$

$$\lim_{\delta\theta \rightarrow 0} \frac{AD'}{AB} = \frac{\sin \emptyset}{\sin \emptyset} = 1$$

AD', AB, AD, અને ચાપ ACB ના ગુણોત્તરો જોઈએ.

$$\square ABD \text{ માં } \frac{BD}{\sin BAD} = \frac{AD}{\sin ABD} = \frac{AB}{\sin ADB}$$

$$\lim_{\delta\theta \rightarrow 0} \frac{AB}{AD} = \lim_{\delta\theta \rightarrow 0} \frac{\sin ADB}{\sin ABD} \quad \angle ABD = \pi / 2$$

$$= \lim_{\delta\theta \rightarrow 0} \frac{\sin\left(90^\circ - \frac{1}{2}\delta\theta\right)}{\sin \pi / 2} = \lim_{\delta\theta \rightarrow 0} \frac{\cos \frac{1}{2}\delta\theta}{1}$$

$$= \lim_{\delta\theta \rightarrow 0} \frac{\text{ચાપ ACB}}{\text{જવા AB}} = 1 \text{ આ રીતે બાકીના ગુણોત્તર સાબિત કરી શકાય.}$$

પૂર્વ પ્રમેય VIII

If given straight lines AR, BR with the arc \widehat{ACB} , the chord AB and the tangent AD constitute three triangles RAB, \widehat{RACB} , RAD and if then points A and B approach each other, I say that the triangles as they vanish are similar in their ultimate form, and their ultimate ratio is one of equality.

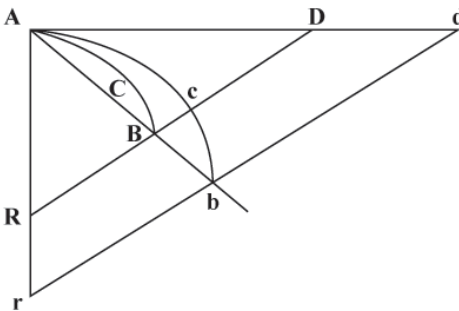

જો આપેલી સુરેખાઓ AR, BR, ચાપ \widehat{ACB} સાથે, જવા AB અને સ્પર્શક AD, ત્રણ ત્રિકોણો RAB, \widehat{RACB} , RAD બનાવે છે અને બિંદુઓ A અને B એકબીજાને મળે છે, હું કહું છું કે ત્રિકોણો જ્યારે અદૃશ્ય થાય ત્યારે આખરે સમરૂપ છે અને તેમનો આખરી ગુણોત્તર સરખાપણાનો છે.

જ્યારે બિંદુ B, બિંદુ A ની પાસે જાય છે, ત્યારે AB, AD, ARને બિંદુઓ b, d અને r સુધી લંબાવો. અને rbd ને RBD સમાંતર દોરો.

ચાપ ACB ને સમરૂપ ચાપ Acb દોરો.
 RAD = \square rAd કારણ કે RD // rd
 ARB = \square Arb કારણ કે r b // RB છે.
 ABD = \square Abd કારણ કે BD // bd છે.
 આથી

$$\frac{AR}{Ar} \therefore \frac{AB}{Ab}, \quad \frac{AD}{Ad} \therefore \frac{AB}{Ab}$$

$$\therefore \frac{AR}{Ar} = \frac{AB}{Ab} = \frac{AD}{Ad} \quad (1)$$

$$\frac{\text{ચાપ } AcB}{\text{જ્યા } AB} \therefore \frac{\text{ચાપ } Acb}{\text{જ્યા } Ab}$$

સમીકરણ (1)થી AR, Ar અને RB, rb સરખા ગુણોત્તરમાં હોઈને \square RACB \equiv \square rACb. જ્યારે B, A ભેગા થશે ત્યારે $\angle bAd$ નું અસ્તિત્વ રહેશે નહિ. આથી ત્રણ ત્રિકોણો rAB, r ACb, rAd સીમિત હોઈને એકાકાર થશે અને આ કારણે સરખા અને સમાન છે.

પૂર્વ પ્રમેય IX

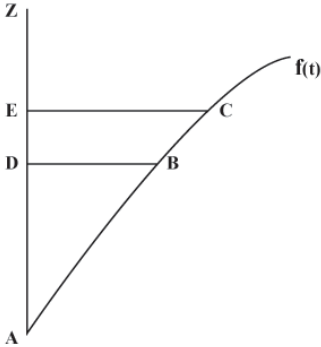

If the straight line AE and the curve ABC both given in position intersect each other at a given angle A and if BD and CE are drawn at ordinates to the straight line AE at another given angle and meet the curve in B and C and if then points B and C simultaneously approach point A, I say that the area of triangles ABD and ACE will ultimately be to each other as the Squares of homologous sides.

જો સુરેખા AE અને વક્ર ABC બંનેની સ્થિતિ આપેલી હોય અને બંને એકબીજાને આપેલા A ખૂણાએ છેદે છે અને સુરેખા AEના કોટિ તરીકે બીજા ખૂણાથી BD અને CEને દોરતાં વક્રને B અને Cમાં મળે છે અને આ પછી જો B અને C એક સાથે બિંદુ A એ પહોંચે છે, હું કહું છું કે બે ત્રિકોણો ABD અને ACEના ક્ષેત્રફળો આખરે એકબીજાને સમાનધર્મી બાજુઓના વર્ગોની જેમ થશે. સુરેખા AE અને પદાર્થની ભ્રમણકક્ષા વક્ર ABC બંનેની સ્થિતિ આપેલી છે. વક્ર ABCનું સમીકરણ $f(t)$ છે t 'સમય' છે, જે AZની દિશામાં મપાય છે. AZ ઉપર D અને E જુદા જુદા સમયે છે અને AD અને AEનો ગુણોત્તર અચળ છે. આથી

$$\square ABD \text{ ના ક્ષેત્રફળ} = \int_0^t DB dt = \int_0^t f(t) dt \text{ છે. જ્યારે}$$

$$\square ACE \text{ ના ક્ષેત્રફળ} = \int_0^t EC dt = \alpha \int_0^t f(\alpha t) dt \text{ છે. આપણે}$$

$$f(t) = f(o) + f'(o)t + f''(o)\frac{t^2}{2} + \dots t \text{ ને નાના ધારતાં અને}$$

$$f(o) = o \text{ લેતાં } f(t) \cong f'(o)t \text{ મુકતાં}$$

$$\square \widehat{ABD} \text{ ના ક્ષેત્રફળ} = f'(o) \int_0^t t dt = f'(o) \frac{t^2}{2} \text{ થાય એ જ પ્રમાણે}$$

$$\square \widehat{AED} \text{ ના ક્ષેત્રફળ} = \alpha f'(o) \int_0^t \alpha t dt = \frac{\alpha^2}{2} f'(o) \frac{t^2}{2} \text{ છે.}$$

$$\frac{\square \widehat{ABD} \text{ ના ક્ષેત્રફળ}}{\square \widehat{AEC} \text{ ના ક્ષેત્રફળ}} =$$

$$\frac{f'(o)t^2}{f'(o)\alpha^2 t^2 / 2} \cong \frac{t^2}{\alpha^2 t^2} = \frac{AD^2}{AE^2} \text{ as } t \rightarrow o$$

પૂર્વ પ્રમેય X

Spaces - આ લેખમાં અને ઉપપ્રમેયોમાં, ન્યૂટનના સમયમાં અંતરો માટે 'Spaces' વપરાતી, પણ આપણે અંતરોની જ વાત કરીએ છીએ, જેમાં ક્ષેત્રફળ નથી.

The spaces which a body describes by any finite force urging it, whether that force is determined and immutable, or is continually augmented or continually diminished, are in the very beginning of the motion to each other as the squares of times

પદાર્થ ઉપર મર્યાદિત, નિર્ધારિત અને અપરિવર્તનશીલ કે સતત વધતાં હોય કે સતત ઘટતાં હોય તેવાં બળો લાગે છે ત્યારે તેની ભ્રમણકક્ષાનાં અંતરો વર્ણવે છે જે ગતિની શરૂઆતમાં સમયના વર્ગ ઉપર આધારિત છે.

સાબિતી: સમય AD અને AEથી દર્શાવાય છે. કોટિ (Ordinate) DB અને EC વેગ દર્શાવે છે. ધારો કે વેગ સમય ઉપર આધાર રાખે છે.

વક ABCની નીચેનું ક્ષેત્રફળ

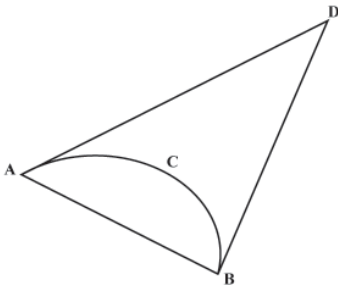

$$\text{ક્ષેત્રફળ } \widehat{ABD} = \int_{t_1}^{t_2} \frac{ds}{dt} dt = [S]_{t_1}^{t_2}$$

આથી ક્ષેત્રફળ ABD સમય વચ્ચેનું અંતર છે. આથી વક ABની નીચેના ક્ષેત્રફળે એ AD સમયમાં કાપેલું અંતર છે. એ જ પ્રમાણે ક્ષેત્રફળ ACE એ AE સમયમાં કાપેલું અંતર છે. સંસર્ગ બિંદુ (point of contact): A એ વક અને સ્પર્શક ADના સંસર્ગનું બિંદુ છે

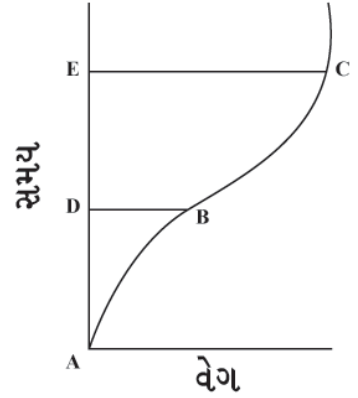

સંસર્ગ ખૂણો (Angle of contact) વક્રીય ખૂણો DAB એ સ્પર્શક AD અને ચાપ ACB વચ્ચેનો ખૂણો. આ ખૂણો સંસર્ગનો ખૂણો છે. સંસર્ગ ખૂણાની સામેની બાજુ (subtense of the angle of contact BD એ સંસર્ગ ખૂણા BADની સામેની બાજુ છે. વક્ર ઉપરના બિંદુ Bથી શરૂ થઈને સ્પર્શકના કોઈ Dએ મળે છે.

નિકટવર્તી ચાપની સામેની જ્યા (subtense of the conterminous Arc) જ્યા AB એ 'નિકટવર્તી ચાપની સામેની જ્યા' ચાપ ABની સામેની જ્યા છે. જેના છેડાઓ A અને B બિંદુઓ ચાપ ABના છે.

પૂર્વ પ્રમેય XI

The evanescent subtense of the angle of contact, in all curves which at the point of contact have a finite curvature is ultimately as the square of the subtense of conterminous arc.

અલોપ થઈ જતા સંપર્કના ખૂણાની સામેની બાજુ જેને અંગ્રેજીમાં Subtense of the angle of contactથી ઓળખીએ છીએ, સર્વે વક્રોમાં સંસર્ગ બિંદુઓએ સીમિત વક્રતા છે, તેના બરાબર આખરે નિકટવર્તી ચાપની સામેનો વર્ગ છે એટલે કે $BD \propto AB^2$.

AD સ્પર્શક છે અને AA', ADને લંબ છે. R વક્રીતતાનું કેન્દ્ર છે. સાથે સાથે R વર્તુળની ત્રિજ્યા છે B વક્ર ઉપર Aની નજીકનું બિંદુ છે. $\angle ARB = \delta\theta$ છે. વક્રને વર્તુળ ગણતાં પરિઘ પરનો ખૂણો કેન્દ્રથી અડધો હોય છે. આથી $\angle AA'B = \frac{\delta\theta}{2}$ છે. BD, ADને લંબ છે. $RA = RB$ હોઈને $\angle ABR = \angle RAB$.

$$\angle ABR = \frac{\pi}{2} - \frac{\delta\theta}{2} = \angle RAB$$

$$\therefore \angle BAD = \frac{\pi}{2} - \angle ABR = \frac{\pi}{2} - \left(\frac{\pi}{2} - \frac{\delta\theta}{2}\right)$$

□ ABD માં $\angle ADA' \approx \pi/2$ લેતાં

$$\sin \angle BAD = \sin \frac{\delta\theta}{2} = \frac{BD}{AB}$$

$$\therefore BD = AB \sin \frac{\delta\theta}{2}$$

□ AA'B માં

$$\sin \frac{\delta\theta}{2} = \frac{AB}{AA'}$$

$$\therefore BD = AB \sin \frac{\delta\theta}{2}$$

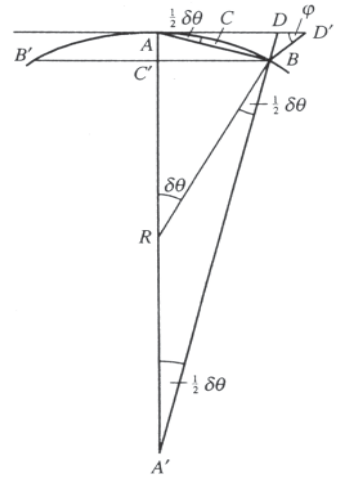

$$= \frac{AB \times AB}{2R}$$

$$\therefore BD = \frac{(AB)^2}{2R} \quad \therefore BD \propto AB^2$$

ન્યૂટને બીજી રીતે સાબિત કર્યું છે.

□AA'B અને □ABD માં

$$\angle BAD = \angle AA'B = \delta\theta / 2$$

$$\angle ABD = \angle ABA'$$

$$\therefore \square AA'B \equiv \square ABD$$

$$\therefore \frac{AB}{BD} = \frac{AA'}{AD} \quad \therefore BD = 2R(AB)^2$$

$$\therefore BD \propto (AB)^2$$

ઉપપ્રમેય 1 : જ્યારે $B \rightarrow A$ હોય ત્યારે $\frac{AB}{AD} \rightarrow 1$ અને આથી

$$\frac{BD}{AD^2} \rightarrow \frac{1}{2R} \text{ છે.}$$

$$\text{ઉપપ્રમેય 2 : } \square ABD \text{ ના ક્ષેત્રફળ} = \frac{1}{2} AD \times BD = \frac{(AD)^3}{4R}$$

આ લેખ નીચેનાં પુસ્તકોના આધારે લખાયો છે :

1. Chandrasekhar S., Newton's Principia for the common Reader, Oxford clarendon Press, 1995
2. Cohen L., A guide to Newton's Principia, Berkeley, University of California, Press, 1991
3. Densmore Dana, Newton's Principia The Central Argument, Green Lion Press, Santa Fe, New Mexico 2003

– વિકલભાઈ અં. પટેલ

'સ્વરાજ', નરસિંહજીના મંદિર પાસે, ઉવારસદ રોડ,

મુ.પો. શેરથા, તા.જી. ગાંધીનગર

મો. 94280 19042

સંસ્થા સમાચાર

યુનિવર્સિટી / કોલેજ વિભાગ

ઘનામ વિતરણ સમારોહ

■ ‘બી. પી. કોલેજ ઓફ બિઝનેસ એડમિનિસ્ટ્રેશન’ (બીબીએ) દ્વારા વર્ષ દરમિયાન આયોજિત વિવિધ પ્રવૃત્તિઓમાં વિજેતા થયેલા વિદ્યાર્થીઓને સન્માનવાના કાર્યક્રમનું આયોજન ૨૦ માર્ચના રોજ કરવામાં આવ્યું હતું. આચાર્ય ડૉ. રમાકાંત પૃષ્ઠિએ વિદ્યાર્થીઓને કર્મઠ બની પડકારો માટે તૈયાર રહી કારકિર્દી માટેની અનેક ઉપલબ્ધ તકોનો ઉપયોગ કરવા જણાવ્યું હતું. ટ્રેનિંગ અને પ્લેસમેન્ટ કમિટિના હેડ ડૉ. જયેશ તન્નાએ વિદ્યાર્થીઓને મેનેજમેન્ટના એટિકેટસ દ્વારા ઉજ્જવળ કારકિર્દીનું ઘડતર કરવા જણાવ્યું હતું. અભ્યાસમાં તેજસ્વી વિદ્યાર્થીને ‘પૂજ્ય છગનભા રોપ્ય ચંદ્રક’ તેમજ ‘કડવા પાટીદાર કેળવણી ઉત્તેજક મંડળ’ તરફથી પ્રથમ ક્રમાંકે ઉત્તીર્ણ થનાર વિદ્યાર્થીનીને એવોર્ડથી સન્માનિત કરવામાં આવે છે. આ અન્વયે ઉપરોક્ત બંન્ને પુરસ્કાર કીશી પટેલને એનાયત કરવામાં આવ્યા. આ પ્રસંગે કોલેજ દ્વારા એન.એસ. એસ.ના 52 સ્વયંસેવકો અને વિવિધ પ્રવૃત્તિઓમાં ઉત્કૃષ્ટ યોગદાન કરનારા 143 વિદ્યાર્થીઓને ઇનામ, મેમેન્ટો અને પ્રમાણપત્ર એનાયત કરી સન્માનિત કરવામાં આવ્યા હતા.

ઔદ્યોગિક મુલાકાત

■ ‘બી. પી. કોલેજ ઓફ બિઝનેસ મેનેજમેન્ટ’ દ્વારા તૃતીય વર્ષના બી.બી.એના ૪૪ વિદ્યાર્થીઓને ગિફ્ટ સિટી, ગાંધીનગરની ઔદ્યોગિક મુલાકાતે તા. ૨૧ માર્ચના રોજ લઈ જવામાં આવતાં વિદ્યાર્થીઓએ યુટિલિટી ટનલ અને અત્યાધુનિક નગર વ્યવસ્થાના આયોજન, વેસ્ટ કલેક્શન અને તેના વ્યવસ્થાપન વગેરે અંગે માર્ગદર્શન મેળવ્યું હતું.

કંપસ ઇન્ટરવ્યૂ

■ ‘એસ. એસ. પટેલ કોલેજ ઓફ એજ્યુકેશન’ અને ‘આર. એચ. પટેલ ઇંગ્લિશ મીડિયમ બી.એડ.

કોલેજ’ના પ્રશિક્ષણાર્થીઓ માટે તા. ૦૩/૦૪/૨૪ના રોજ કંપસ ઇન્ટરવ્યૂનું આયોજન કરવામાં આવતાં ગાંધીનગર, અમદાવાદ, બનાસકાંઠા, દાહોદ, ભરુચ, નવસારી, નર્મદા, ડાંગ, તાપી, વલસાડ અને કચ્છ જિલ્લાઓની ૨૮ જેટલી સ્કૂલોએ ભાગ લીધો હતો. કોલેજોના વર્તમાન અને ભૂતપૂર્વ તાલીમાર્થીઓએ પ્રાથમિક, માધ્યમિક અને ઉચ્ચતર માધ્યમિક શાળાઓમાં ઓફ લાઇન અને ઓનલાઇન ઇન્ટરવ્યૂ આપ્યાં હતાં. તાલીમાર્થીની લાયકાતના આધારે વિવિધ પગાર ધોરણ પર વિવિધ શાળાઓમાં તેમની પસંદગી કરવામાં આવી હતી.

પરિસંવાદ

■ ‘અશ્વિનભાઈ એ. પટેલ કોમર્સ કોલેજ’, ગાંધીનગર અને ‘શ્રીમતી એમ. પી. પટેલ કોલેજ ઓફ કોમર્સ એન્ડ પ્રોફેશનલ કોર્સિસ’, કડીના સંયુક્ત ઉપક્રમે બે દિવસીય રાષ્ટ્રીય પરિસંવાદ COMCON-2024 ‘Shaping up the future : Trends and Opportunity in Commerce Beyond Curriculum’ યોજવામાં આવ્યો. જેમાં ૬૦થી વધુ શોધપત્રો રજૂ થયાં હતાં. આ પરિસંવાદના ઉદ્દઘાટન પ્રસંગે કડી સર્વ વિશ્વવિદ્યાલયનાં ઇન્ચાર્જ ડાયરેક્ટર ડૉ. ગાર્ગી રાજપરાએ પ્રાસંગિક ઉદ્દબોધનમાં પરિસંવાદનું મહત્ત્વ સમજાવીને શુભેચ્છાઓ પાઠવી હતી. શૈક્ષણિક તેમજ વ્યવસાયિક ક્ષેત્રે જોડાયેલા જુદા-જુદા નિષ્ણાતોએ ઉદ્દઘાટક, મુખ્ય મહેમાન તેમજ વિવિધ સત્રોમાં તજજ્ઞ તરીકેની સેવા આપી હતી. પરિસંવાદનું સફળ આયોજન ડૉ. વિજ્ઞા ઓઝા અને ડૉ. કપિલ ત્રિવેદીના માર્ગદર્શન હેઠળ કરવામાં આવ્યું હતું.

પુસ્તક વિમોચન

■ ‘શ્રી મોહનલાલ પટેલ સાહિત્ય વર્તુળ’, કડી પ્રકાશિત ‘વાર્તા-કડી’ પુસ્તકનું ‘કડી સર્વ વિશ્વવિદ્યાલય’ના પ્રેસિડેન્ટ શ્રી વલ્લભભાઈ પટેલ,

કડવા પાટીદાર કેળવણી ઉત્તેજક મંડળના પ્રમુખશ્રી ડૉ. મણિભાઈ પટેલ, વરિષ્ઠ સાહિત્યકાર રમેશ ત્રિવેદી, નટવર પટેલ, ડૉ. પ્રસાદ બ્રહ્મભટ્ટ, ડૉ. મયંક પટેલ, ડૉ. આર. જે. વ્યાસ, પ્રા. યશોધર રાવલ સહિતના સર્જકોના હસ્તે તા. ૨૧ ફેબ્રુઆરીના રોજ વિમોચન કરવામાં આવ્યું હતું. 'વાર્તા-કડી' પુસ્તકના સંપાદક ડૉ. પ્રસાદ બ્રહ્મભટ્ટે 'મોહનલાલ પટેલ સાહિત્ય વર્તુળ'ના આદ્યસ્થાપક વરિષ્ઠ, સાહિત્યકાર, અને લોકપ્રિય લેખક સીતારામ શર્માની સાહિત્યિક સેવાઓને બિરદાવતાં જણાવ્યું હતું કે કડીના ખ્યાતનામ સાહિત્યકારોના ગૌરવપ્રદ યોગદાનથી સાહિત્યની કડી મજબૂત બની છે.

માતૃભાષા દિવસ

■ 'સૂરજબા કોલેજ ઓફ એજ્યુકેશન' અને 'એસ. વી. કોલેજ ઓફ એજ્યુકેશન', કડી દ્વારા બ્લોક ટીચિંગ કાર્યક્રમ દરમિયાન વિવિધ શાળાઓમાં ૨૧ ફેબ્રુઆરીના રોજ વિશ્વ માતૃભાષા દિવસની ઉજવણી કરવામાં આવી હતી. જેમાં તાલીમાર્થીઓ દ્વારા નાટક, માતૃભાષાનું મહત્ત્વ, લોકગીત, દિન વિશેષ, વિવિધ ગુજરાતી સાહિત્યકારોનો પરિચય, ગુજરાતી કાવ્યોનું ગાન, તેમજ નિબંધ જેવી વિવિધ સહઅભ્યાસિક પ્રવૃત્તિઓ યોજવામાં આવી હતી.

યુવા સંસદ

■ ગુજરાત સરકાર દ્વારા યુવા સંસદનું મહાત્મા મંદિર ખાતે તા. ૯ માર્ચના રોજ આયોજન કરવામાં આવ્યું હતું, જેમાં 'કડી સર્વ વિશ્વવિદ્યાલય'ના ૫૦ વિદ્યાર્થીઓએ ભાગ લીધો હતો. આ યૂથ પાર્લમેન્ટનું સાંસદ શ્રી સી. આર. પાટિલ, ગૃહ રાજ્યમંત્રી હર્ષ સંઘવી તેમજ અશ્વિનકુમાર (પ્રિન્સિપાલ સેક્રેટરી, અર્બન ડેવલપમેન્ટ વિભાગ) દ્વારા ઉદ્ઘાટન કરવામાં આવ્યું હતું. જેમાં 'કડી સર્વ વિશ્વવિદ્યાલય'નાં વિશ્વ ત્રિવેદી, ચન્દ્રપાલ ચૌહાણ, કૌશલ સુથાર, જિતરાજસિંહ ઝાલા અને ધનરાજસિંહ ગોહિલ યુનિવર્સિટી કક્ષાએ ત્રણ રાઉન્ડમાં પસંદગી પામતાં રાજ્યકક્ષાની યુવા સાંસદ માટે પસંદગી પામ્યા હતા.

રાષ્ટ્રીય મહિલા દિન

■ 'કે.એસ.વી.'ના 'વુમન ડેવલપમેન્ટ સેલ' દ્વારા વિદ્યાર્થીનીઓની અંતઃસ્ફુરણાને અભિવ્યક્ત કરવાની

તક આપવાના હેતુથી રાષ્ટ્રીય મહિલા દિનની ઉજવણીનું આયોજન ૨૦ ફેબ્રુઆરીના રોજ કરવામાં આવ્યું હતું, જેમાં વિવિધ કોલેજોની ૩૦૦ વિદ્યાર્થીનીઓએ ભાગ લીધો હતો. જેનો થીમ 'સુપ્રસિદ્ધ કવયિત્રી અને સ્વાતંત્ર્યસેનાની સરોજિની નાયડુ' નિર્ધારિત કરવામાં આવ્યો હતો. આ પ્રસંગે થીમ આધારિત નાટક, નૃત્ય, એકપાત્રિય અભિનય વગેરેની પ્રસ્તુતિ કરવામાં આવી હતી. 'વુમન ડેવલપમેન્ટ સેલ'નાં ચેરપર્સન પ્રો. ડૉ. વીણાબેન પટેલ અને ચીફ કો. ઓફિસનેટર ડૉ. સુનીતાબેન લીલાણીના માર્ગદર્શન હેઠળ આ કાર્યક્રમનું આયોજન કરવામાં આવ્યું હતું. આ ઉપરાંત તા. ૨૯ ફેબ્રુઆરીના રોજ નર્સિંગ કોલેજના વિદ્યાર્થીઓએ ઇન્દોડા ગામમાં મહિલાઓને ગર્ભાવસ્થા દરમિયાન રાખવામાં આવતી સાવચેતીથી માહિતગાર કરવા માટે વ્યાખ્યાન, ફેકલ્ટી ઓફ એજ્યુકેશનના વિદ્યાર્થીઓએ 'પ્રાયક્ષિત' ચલચિત્ર દ્વારા આદર્શો અને મૂલ્યોથી માહિતગાર કરવા ઉપરાંત બી.બી.એ. કોલેજના વિદ્યાર્થીઓએ મહિલાઓ શિક્ષણના મહત્ત્વને સમજે તે હેતુથી રેલી અને પોસ્ટર પ્રદર્શન દ્વારા જાગૃતતા લાવવાનો પ્રયત્ન કર્યો હતો.

રાષ્ટ્રીય વિજ્ઞાન દિવસ

■ 'સૂરજબા કોલેજ ઓફ એજ્યુકેશન' અને 'એસ. વી. કોલેજ ઓફ એજ્યુકેશન', કડીમાં તા. ૨૮/૨/૨૪ના રોજ રાષ્ટ્રીય વિજ્ઞાન દિવસની ઉજવણી કરવામાં આવી હતી. જેમાં વિજ્ઞાનનું મહત્ત્વ, વિજ્ઞાનગીત, વૈજ્ઞાનિકોના જીવન-કવન વિશે તાલીમાર્થીઓ દ્વારા રજૂઆત કરવામાં આવી હતી. આ ઉપરાંત સાયન્સ ક્લિવઝ સ્પર્ધામાં ૩૫ તાલીમાર્થીઓએ ભાગ લીધો હતો.

વાષિકોત્સવ

■ સૂરજબા કોલેજ ઓફ એજ્યુકેશન' અને 'એસ. વી. કોલેજ ઓફ એજ્યુકેશન', કડીના સંયુક્ત ઉપક્રમે જેમાં વાષિકોત્સવનું આયોજન ૬ એપ્રિલના રોજ કરવામાં આવ્યું હતું, શૈક્ષણિક, સાંસ્કૃતિક તેમજ રમતગમત ક્ષેત્રે વિશિષ્ટ સિદ્ધિ પ્રાપ્ત કરનાર તાલીમાર્થીઓને શિલ્ડ, ટ્રોફી તથા પ્રમાણપત્ર આપી પ્રોત્સાહિત કરવામાં આવ્યાં હતાં. પ્રિ. ડૉ. ભાવિક એમ. શાહે મહેમાનોનું સ્વાગત કરી કોલેજની

વિકાસરેખા રજૂ કરી હતી. 'સર્વ વિદ્યાલય કેળવણી મંડળ'ના ચેરમેનશ્રી તેમજ 'કડી સર્વ વિશ્વવિદ્યાલય'ના પ્રેસિડેન્ટશ્રી વલ્લભભાઈ એમ. પટેલે કાર્યક્રમનું અધ્યક્ષપદ શોભાવી તાલીમાર્થીઓને અભિનંદન તથા આશીર્વાચન પાઠવ્યાં હતાં. આ કાર્યક્રમના મુખ્ય મહેમાન તરીકે 'ચિલ્ડ્રન્સ રિસર્ચ યુનિવર્સિટી'ના પ્રો. ડૉ. રણજિતસિંહ પવારે પ્રસંગોચિત ઉદ્બોધન કરી વિદ્યાર્થીઓને પ્રોત્સાહિત કર્યાં હતાં.

■ 'એસ. એસ. પટેલ કોલેજ ઓફ એજ્યુકેશન' અને 'આર. એચ. પટેલ ઇંગ્લિશ મીડિયમ બી.એડ. કોલેજ' દ્વારા ફેકલ્ટીનાં ડીન પ્રો. વીણાબેન પટેલના સંયોજકપદ હેઠળ તા. ૦૫/૦૪/૨૪ના રોજ વાર્ષિક શુભેચ્છા સમારંભ યોજવામાં આવ્યો હતો. આરંભે એચ.ઓ.ડી. ડૉ. કુસુમબેન યાદવે મહેમાનશ્રીઓનું સ્વાગત કર્યાં પછી સંસ્થા પરિચય આપી બંને કોલેજોમાં વર્ષ દરમિયાન થયેલ વિશિષ્ટ પ્રવૃત્તિઓની માહિતી આપી હતી. ત્યાર બાદ 'દર્પણ' અંકનું વિમોચન કરવામાં આવ્યું હતું. તાલીમાર્થી શ્રુતિ મહેરા અને ગઢવી રામકૃષ્ણએ કોલેજની વિવિધ પ્રવૃત્તિઓનો અહેવાલ આપી પ્રતિભાવો રજૂ કર્યાં હતાં. ત્યાર બાદ વિવિધ હોદ્દાઓ પર ફરજ બજાવતા ભૂતપૂર્વ વિદ્યાર્થીઓ, વર્ષ ૨૧-૨૩ દરમિયાન કોલેજમાં પ્રથમ સ્થાન મેળવનાર તેમજ વિવિધ સાંસ્કૃતિક પ્રવૃત્તિઓમાં પ્રથમ સ્થાન મેળવનાર વિદ્યાર્થીઓને મેડલ અને સર્ટિફિકેટ આપી સન્માનિત કરવામાં આવ્યાં હતાં. આ કાર્યક્રમના મુખ્ય મહેમાન IITE ગાંધીનગરના ઇન્ચાર્જ વાઇસ ચાન્સેલરશ્રી ડૉ. કલ્પેશ પાઠકે ગુરુ હંમેશાં પૂજનીય છે તેમ જણાવી ઉત્તમ શિક્ષક કેવી રીતે બની શકાય તે વિશે માર્ગદર્શન આપ્યું હતું. એમ. એસ. યુનિવર્સિટી ઓફ બરોડાના ડિપાર્ટમેન્ટ ઓફ એજ્યુકેશનના એડમિનિસ્ટ્રેટિવ હેડ અને NCTE, WRCના મેમ્બર પ્રો. કર્ણમ પુષ્પાનાથમે નેશનલ એજ્યુકેશન પોલિસીમાં શિક્ષકની ભૂમિકા કેવી હશે તે અંગે વાત કરી હતી. સેન્ટ ઝેવિયર્સ સ્કૂલ, ગાંધીનગરના પ્રિન્સિપાલશ્રી ફાધર એસ. અરુલ રાયે શિક્ષક સમાજ માટે કેવું યોગદાન આપે છે તે વિશે સમજાવ્યું હતું. ડૉ. પરીક્ષિત દવેએ શિક્ષક જીવનમાં સફળતા મેળવવા માટે લાગણી, ધીરજ, સામાજિકતા,

નિષ્ઠા જેવા ગુણો હોવા જરૂરી છે તેમ જણાવ્યું હતું. આ પ્રસંગે વિદ્યાર્થીઓએ સાંસ્કૃતિક કાર્યક્રમની પ્રસ્તુતિ કરી હતી.

વિદાય સમારોહ

■ 'બી. પી. કોલેજ ઓફ બિઝનેસ એડમિનિસ્ટ્રેશન'ના તૃતીય વર્ષનાં વિદ્યાર્થીઓની ઉજ્જવળ કારકિર્દી માટે વિદાય શુભેચ્છા સમારોહનું આયોજન કરવામાં આવતાં આચાર્ય ડૉ. રમાકાંત પૃષ્ઠિએ વિદ્યાર્થીઓને શુભેચ્છાઓ પાઠવવાની સાથે કારકિર્દી માટેની ઉપલબ્ધ અનેક તકોનો ઉપયોગ કરવા જણાવવા ઉપરાંત કોઈ પણ ભૂતપૂર્વ વિદ્યાર્થીને કારકિર્દીના ઘડતર માટે જ્યારે પણ જરૂર પડે ત્યારે કોલેજ માર્ગદર્શન આપવા તત્પર રહેશે તેમ લાગણીપૂર્વક જણાવ્યું હતું. વિદ્યાર્થીઓએ તમામ અધ્યાપકો તેમજ બિનશૈક્ષણિક સ્ટાફ પ્રત્યે આભારની લાગણી વ્યક્ત કરી હતી. આ પ્રસંગે સાંસ્કૃતિક કાર્યક્રમમાં ૭૩ વિદ્યાર્થીઓએ વિવિધ કૃતિઓ રજૂ કરી હતી.

સર્વ નેતૃત્વ તાલીમ શિબિર

■ 'સર્વ વિદ્યાલય', કડી ખાતે ૮૭મી 'સર્વ નેતૃત્વ શિબિર' તા. ૧૮થી ૨૨ માર્ચ દરમિયાન યોજવામાં આવતાં વિશ્વવિદ્યાલયની ૧૯ કોલેજોના ૭૦ યુવાનો જોડાયા હતા. આ શિબિરમાં હરેશભાઈ પટેલે વિદ્યાર્થીઓને વિચારશીલ અને હકારાત્મક વિચારસણી કેવી રીતે કેળવી શકાય ? પ્રસન્નતાપૂર્વક જીવન જીવવાની સમજ, ભારતીય સંસ્કૃતિ, જીવનમાં ધ્યાન, સંબંધ અને સમયનું મહત્ત્વ અને જીવનકૌશલ્ય જેવા વિષયો સાથે સ્વનેતૃત્વથી શરૂ કરી સર્વનું નેતૃત્વ માટેનું માર્ગદર્શન પૂરું પાડ્યું હતું. શિબિર દરમિયાન પ્રતિદિન ડૉ. કપિલ ત્રિવેદી દ્વારા યોગ, પ્રાણાયામ અને મેડિટેશનનું પ્રશિક્ષણ આપવામાં આવ્યું. શિબિરાર્થીઓને સુઘડ સ્થિત 'એન્વાયરમેન્ટલ સેનિટેશન ઇન્સ્ટ્રટ્યૂટ'ની મુલાકાત કરાવાઈ હતી. સમાપન સમારંભમાં મુખ્ય મહેમાન તરીકે 'સુરક્ષા સેતુ પ્રોજેક્ટ'ના ડિરેક્ટર (ગાંધીનગર) લાઇઝન ઓફિસર અને 'જીવન આસ્થા' હેલ્પલાઇનના ઇન્ચાર્જ ઓફિસર શ્રી પ્રવીણ વાલેરાએ પોલીસ ડિપાર્ટમેન્ટ દ્વારા નાગરિકોની સુરક્ષા અને મદદ હેતુ 'સુરક્ષા સેતુ પ્રોજેક્ટ' અને 'જીવન આસ્થા'

અંતર્ગત વિવિધ આયામોની અને સાયબર સિક્યુરિટી, રોડ સેફ્ટી વગેરે વિશે માર્ગદર્શન આપ્યું હતું. શિબિરનું આયોજન અને સંચાલન ડૉ. ધર્મેન્દ્ર પટેલ અને તેમની ટીમ દ્વારા કરવામાં આવ્યું હતું. આ પૂર્વે ૨૩-૨૭ ફેબ્રુઆરી દરમિયાન આયોજિત ૮૬મી શિબિરમાં ૭૫ વિદ્યાર્થીઓએ ભાગ લીધો હતો.

— જીવન કૌશલ્ય શિબિર

નવી શિક્ષણનીતિ ૨૦૨૦માં વિદ્યાર્થીના સર્વાંગી વિકાસને કેન્દ્રમાં રખાયો છે ત્યારે તે દિશામાં ‘કડી સર્વ વિશ્વવિદ્યાલય’ની વિવિધ ૨૫ કોલેજોના ૪૨૯ વિદ્યાર્થીઓ તથા વિદ્યાર્થીનીઓ માટે વિશ્વ આરોગ્ય સંસ્થા દ્વારા નક્કી કરેલ જીવન કૌશલ્યનું શિક્ષણ પીરસવા તા. ૨૮-૨૯ ફેબ્રુઆરી, ૨૦૨૪ દરમિયાન નિ:શુલ્ક કાર્યક્રમનું આયોજન કરવામાં આવ્યું, જેમાં કોર્પોરેટ મેનેજમેન્ટ ટ્રેનર શ્રી સુરેશભાઈ પટેલ દ્વારા સ્વજાગૃતિ, નિર્ણય શક્તિનો વિકાસ, સમસ્યા ઉકેલ, આંતર માનવીય વ્યવહાર, સર્જનાત્મક ચિંતન, વિવેચનાત્મક ચિંતન, તણાવ અનુકૂલન જેવાં જીવનકૌશલ્યોનું માર્ગદર્શન પૂરું પાડ્યું હતું. કાર્યક્રમનું આયોજન ડૉ. ધર્મેન્દ્ર પટેલ અને વિવિધ કોલેજોના અધ્યાપકો દ્વારા કરવામાં આવ્યું હતું.

— બાલનેતૃત્વ શિબિર

‘સર્વ નેતૃત્વ’ ટીમ દ્વારા ધોરણ ૯થી ૧૨ના વિદ્યાર્થીઓ માટે તા. ૯થી ૧૧ ફેબ્રુઆરી, ૨૦૨૪ દરમિયાન કડી કેમ્પસ ખાતે વિદ્યાર્થીઓમાં વ્યક્તિત્વ, ચારિત્ર્ય અને નેતૃત્વના ગુણોને વિકસાવવા નિવાસી ‘બાલનેતૃત્વ’ શિબિરનું આયોજન કરવામાં આવ્યું હતું. જેમાં સંસ્થાની ૧૦ શાળાઓમાંથી કુલ ૫૦ વિદ્યાર્થી-વિદ્યાર્થીનીઓએ ભાગ લીધો હતો. માસ્ટર ટ્રેનર શ્રી હરેશભાઈ પટેલે એકાગ્રતા, સુખ, આનંદ, સફળતા, નેતૃત્વ, કર્તૃત્વ, સેવા, કર્મનો સિદ્ધાંત વગેરે ભિન્ન ભિન્ન વિષયો પર પ્રવૃત્તિઓ દ્વારા તાલીમ આપી અને સ્વામી તેજોમયાનંદજીએ સ્વામી વિવેકાનંદના આદર્શોને જીવન ધ્યેય બનાવવા સમજાવ્યું હતું.

— વિકસિત ભારત

‘સર્વ વિદ્યાલય કેળવણી મંડળ’ અને ‘કડી સર્વ વિશ્વવિદ્યાલય’ દ્વારા ‘વિકસિત ભારત @ ૨૦૪૭’ના થીમ આધારિત મેગા નિબંધ સ્પર્ધા યોજાઈ, જેમાં કુલ ૨૮૦૧૭ વિદ્યાર્થીઓએ ભાગ લીધો. નિબંધ સ્પર્ધાનું

આયોજન વિવિધ ૬ વિભાગોમાં કરવામાં આવ્યું હતું. જેમાં વિભાગ-૧ ધોરણ ૩થી ૫ અને વિભાગ-૨ ધોરણ ૬થી ૮નો વિષય ‘મારા સપનાનું ભારત’, વિભાગ-૩ ધોરણ ૯થી ૧૦ અને વિભાગ-૪ ધોરણ ૧૧થી ૧૨ નો વિષય – ‘મારી કલ્પનાનું વિકસિત ભારત @ ૨૦૪૭’ અને વિભાગ-૫ સ્નાતક અને વિભાગ-૬ અનુસ્નાતક વિદ્યાર્થીઓ માટેનો વિષય ‘વિકસિત ભારત @ ૨૦૪૭’ના નિર્માણ માટે મારી ભૂમિકા’ વિશે નિબંધ સ્પર્ધા યોજાઈ હતી. સંસ્થા દ્વારા ખાસ પ્રકારની ઉત્તરવહી તૈયાર કરી દરેક વિદ્યાર્થી ભાઈ બહેનોને નિબંધ લખવા માટે આપવામાં આવી હતી.

સંશોધન લેખ

■ ‘ફેકલ્ટી ઓફ એજ્યુકેશન’નાં ડીન પ્રો. ડૉ. વીણાબેન પટેલના માર્ગદર્શનમાં પીએચ.ડી. (શિક્ષણ)ના વિદ્યાર્થીઓ માટે ‘ગુણવત્તાસભર સંશોધન પેપર કેવી રીતે લખી શકાય તે વિશેના કાર્યશિબિરનું આયોજન તા. ૧૩ એપ્રિલ, ૨૦૨૪ના રોજ કરવામાં આવ્યું હતું. જેમાં ૨૦ વિદ્યાર્થીઓ અને ૧૧ અધ્યાપકોએ ભાગ લીધો હતો. ‘ચિલ્ડ્રન્સ રિસર્ચ યુનિવર્સિટી’ના એસોસિએટ પ્રોફેસર ડૉ. નિમિષ વસોયાએ UGC-CARE Listed Journals અને Scopus Indexed Journalsમાં સંશોધન લેખો પ્રકાશિત કરવા માટે પેપરનું માળખું, સંદર્ભસૂચિ, ઉદ્ધરણ વગેરે બાબતોની સમજૂતી આપી હતી.

સિરાજ ૨૦૨૪

■ ‘એસ. કે. પટેલ ઇન્સ્ટિટ્યૂટ ઓફ મેનેજમેન્ટ એન્ડ કમ્પ્યુટર સ્ટડીઝ’, ગાંધીનગર દ્વારા વિદ્યાર્થીઓના સર્વાંગી વિકાસને ધ્યાને લઈ ‘સિરાજ-૨૦૨૪’ એકેડેમિક અને કલ્ચરલ ઇવેન્ટનું તા. ૧૨-૧૪ ફેબ્રુઆરી દરમિયાન આયોજન કરવામાં આવતાં ૧૭ જેટલી ઇવેન્ટસમાં રાજ્યભરની ૧૦૦ થી વધારે કોલેજોમાંથી ૩૩૩૫ જેટલા વિદ્યાર્થીઓએ ભાગ લીધો હતો. આ સમારોહના ઉદ્ઘાટનમાં ગુજરાતી ફિલ્મ ‘કસુંબો’ના અભિનેતા રોનક કામદાર, એમ મોનલ ગજજર, વિશાલ વૈશ્યએ હાજરી આપીને સફળ કારકિર્દી માટેની શુભેચ્છાઓ પાઠવી હતી. આર.ડી. બારહટ, (જોઈન્ટ કમિશનર ઓફ ઇન્ડસ્ટ્રીઝ – ગુજરાત સરકાર)એ વિદ્યાર્થીઓને સ્ટાઈ-અપ

ક્ષેત્રે પ્રગતિ સાધના પ્રોત્સાહિત કર્યા હતા. 'સર્વ વિદ્યાલય કેળવણી મંડળ'ના ચેરમેન અને 'કડી સર્વ વિશ્વવિદ્યાલય'ના પ્રેસિડેન્ટ શ્રી વલ્લભભાઈ એમ. પટેલે પ્રેરક ઉદ્બોધન કરતાં ફેકલ્ટી અને વિદ્યાર્થીઓને સફળતાપૂર્વક કાર્યક્રમ યોજવા માટે બિરદાવ્યા હતા. ઉદ્ઘાટનના સમાપનમાં કે.એ.સવી.ના ફેકલ્ટી ઓફ મેનેજમેન્ટના ડીન ડૉ. ભાવિન પંડ્યાએ વિદ્યાર્થીઓને માર્ગદર્શન આપતાં જણાવ્યું કે 'નિષ્ફળતાને સફળતાનાં પગથિયાં તરીકે લો અને દ્રઢ નિશ્ચય સાથે પોતાનાં સપનાં સાકાર કરો.' પલક શેઠ (જીઓ ઇન્સ્ટિટ્યૂટ, મુંબઈ) એ શૈક્ષણિક સંસ્થાનોના સમૃદ્ધિકરણ તેમજ વધુ સારી શૈક્ષણિક સુવિધાઓ ઊભી કરવા પર ભાર મૂક્યો હતો, ડૉ. પ્રશાંત જીલોવા - આઈ.એ.એસ. (અધિક ઉદ્યોગ કમિશનર)એ સરકારશ્રીની વિવિધ યોજનાઓ અને ભાવી આયોજન બાબતે તલસ્પર્શી માહિતી આપી હતી. આ પરિસંવાદમાં પ્રાપ્ત ૧૫૧થી અધિક શોધપત્રો પૈકી ૨૫ જેટલાં શોધપત્રો અન્ય રાજ્યો જેવાં કે, રાજસ્થાન, છત્તીસગઢ, ચંડીગઢ, કેરાલા, પંજાબ, ઉત્તરપ્રદેશ, મધ્યપ્રદેશ, મહારાષ્ટ્રમાંથી પ્રાપ્ત થયાં હતાં. આ પૈકી ૫૦ જેટલાં શોધપત્રો

વિદ્યાર્થીઓ દ્વારા રજૂ કરવામાં આવ્યા હતા.

સ્નેહસંમેલન

■ 'એસ. વી. કોલેજ ઓફ એજ્યુકેશન' અને 'સૂરજબા કોલેજ ઓફ એજ્યુકેશન'ના સંયુક્ત ઉપક્રમે ભૂતપૂર્વ તાલીમાર્થીઓના સ્નેહસંમેલનનું આયોજન કરવામાં આવતાં અતિથિવિશેષ તરીકે ભૂતપૂર્વ તાલીમાર્થી અને ગુજરાત રાજ્ય યોગ બોર્ડ, ગાંધીનગર તેમજ અમદાવાદ ઝોનનાં કો-ઓર્ડિનેટર હેમલતાબેન પટેલ ઉપસ્થિત રહ્યાં હતાં. તેઓએ યોગના મહત્ત્વ વિશે, તેમજ પોતાના ઘડતરમાં માતૃ સંસ્થાના યોગદાન પર સુચિંતનીય વક્તવ્ય આપ્યું હતું. આ પ્રસંગે ભૂતપૂર્વ તાલીમાર્થીઓને તેમની વિશેષ સિદ્ધિ બદલ સન્માનિત કરવામાં આવ્યાં હતાં. તાલીમાર્થીઓ દ્વારા નૃત્ય, સુગમ સંગીત, ગરબા, નાટક જેવા વિવિધ સાંસ્કૃતિક કાર્યક્રમોની પ્રસ્તુતિ કરવામાં આવી હતી. આ કાર્યક્રમનું સંકલન આચાર્યશ્રી ડૉ. ભાવિન એમ. શાહના માર્ગદર્શન હેઠળ ભૂતપૂર્વ તાલીમાર્થી મંડળના કો-ઓર્ડિનેટર ડૉ. જગદીશ એસ. પટેલ અને ડૉ. અલ્કાબેન પંચાલ તેમજ ભૂતપૂર્વ તાલીમાર્થી મંડળ દ્વારા કરવામાં આવ્યું હતું.

શાળા વિભાગ

કલા મહાકુંભ

■ 'શ્રીમતી એમ. બી. પટેલ ગર્લ્સ પ્રાઈમરી સ્કૂલ'ની વિદ્યાર્થીનીઓએ 'કલા મહાકુંભ ૨૦૨૪'ની જિલ્લા કક્ષાની ભજનસ્પર્ધામાં ચૌહાણ નવ્યાબા પ્રથમ નંબર, ચિત્રસ્પર્ધામાં ચૌહાણ નેન્સી તૃતીય નંબર, નિબંધસ્પર્ધામાં પટેલ શૈલજા દ્વિતીય નંબર, એકપાત્રિય અભિનયસ્પર્ધામાં નાયક શ્રેયા તૃતીય નંબર, તથા સર્જનાત્મકસ્પર્ધામાં ચૌહાણ આરુષી પ્રથમ નંબર, પંડ્યા અશ્વિની દ્વિતીય નંબર, બારૈયા સૃષ્ટિ તૃતીય નંબર પ્રાપ્ત કરતાં રાજ્યકક્ષા માટે પસંદગી પામ્યાં.

■ 'શ્રીમતી આર. એન. પટેલ પ્રાથમિક શાળા'ના વિદ્યાર્થીઓ તાલુકા કક્ષાની કલા કુંભસ્પર્ધાઓ પૈકી ૧. પટેલ નિર્મલ (હાર્મોનિયમ-પ્રથમ), ૨. મોદી સ્નેહ (એકપાત્રિય અભિનય - પ્રથમ), ૩. કૂલતરિયા હર્ષ (વક્તૃત્વ - પ્રથમ) અને ૪. સમૂહગીત - પ્રથમ વિજેતા થતાં જિલ્લા કક્ષાએ પસંદગી પામ્યાં છે.

ચિત્રસ્પર્ધા

■ 'શ્રીમતી એસ. જી. ઇંગ્લિશ મીડિયમ પ્રાઈમરી સ્કૂલ'માં 'અર્બન હેલ્થ સેન્ટર' સેન્ટર-૨૯ દ્વારા રાષ્ટ્રીય કિશોરાવસ્થા અને 'વેલનેસ ડે'ની ઉજવણીના ભાગરૂપે સ્વાસ્થ્ય અંતર્ગત ધો. ૬ અને ૭ના વિદ્યાર્થીઓ માટે ચિત્રસ્પર્ધાનું આયોજન કરવામાં આવતાં ૪૬ વિદ્યાર્થીઓએ ભાગ લીધો હતો. વિજેતા વિદ્યાર્થીઓને ઇનામ તથા અન્ય સ્પર્ધકોને પ્રોત્સાહક ઇનામ આપી પુરસ્કૃત કરવામાં આવ્યાં હતાં.

નાગરિક સંરક્ષણ

■ 'શ્રીમતી આર. એન. પટેલ પ્રાથમિક શાળા'માં આયોજિત કાર્યક્રમમાં મહિલા સુરક્ષા વિશે મહિલા પોલીસ વિભાગનાં પી.એસ.આઈ. શ્રી એ. એફ. ચૌધરી, વાહનવ્યવહાર અવરજવર વિશે આ વિભાગના પી.એસ.આઈ. શ્રી ધર્મેન્દ્રસિંહ સોલંકી, શ્રી અંજના નિમાવત (ચીફ વોર્ડન) અને શ્રી મહાવીરસિંહ

નિમાવત (ઇન્સાઇન્ટ ઓફિસર) દ્વારા નાગરિક સંરક્ષણ વગેરે વિશે ઉપયોગી માહિતી આપવામાં આવી હતી.

નાટ્યપ્રવૃત્તિ

■ 'શ્રીમતી એમ. બી. પટેલ ગર્લ્સ પ્રાઇમરી સ્કૂલ'માં સહ અભ્યાસિક પ્રવૃત્તિ અંતર્ગત વિદ્યાર્થીનીઓએ 'હાર કી જીત' નાટક, 'The Babool Tree is Beautiful, Is n't it ?' નાટક અને વિવિધ વ્યવસાયકારોના વેશની પ્રસ્તુતિ કરવા ઉપરાંત ભૂમિ સ્વરૂપ અને વિવિધ પ્રાણીઓ / પક્ષીઓનાં મહોરાં બનાવવાની પ્રવૃત્તિનું આયોજન કરવામાં આવ્યું હતું.

નિબંધસ્પર્ધા

■ 'એસ. વી. ઇંગ્લિશ મીડિયમ પ્રાઇમરી સ્કૂલ'માં ધોરણ પથી ૮નાં વિદ્યાર્થીઓ માટે ઇન્ડિયા ઓફ માય ડ્રીમ્સ (મારાં સપનાંનું ભારત) વિષય પર નિબંધ સ્પર્ધાનું આયોજન કરવામાં આવ્યું હતું. જેમાં અંદાજે ૪૦૦ વિદ્યાર્થીઓ ભાગ લીધો હતો.

માતૃભાષા દિન

■ 'શ્રીમતી આર. એન. પટેલ પ્રાઇમરી શાળા'માં માતૃભાષા દિનની ઉજવણી તા. ૨૧ ફેબ્રુઆરીના રોજ કરવામાં આવતાં 'કલ્પતરુ પ્રોજેક્ટ ઇન્ટરનેશનલ લિમિટેડ કંપની', ગાંધીનગરના સિનિયર મેનેજર શ્રી સંજયભાઈ થોરાત પધાર્યા હતા. વિદ્યાર્થીનીઓ દ્વારા સરસ્વતી વંદનાની પ્રસ્તુતિ બાદ વિદ્યાર્થીઓ દ્વારા માતૃભાષાના મહત્ત્વ વિશે કવિતાપાઠ કરવા ઉપરાંત વક્તવ્યો આપ્યાં હતાં.

રાષ્ટ્રીય વિજ્ઞાન દિવસ

■ 'શ્રીમતી આર. જી. પટેલ કન્યા માધ્યમિક' અને 'શ્રીમતી એસ. બી. પટેલ કન્યા ઉ.મા. શાળા'માં તા. ૨૮ ફેબ્રુઆરીના રોજ 'રાષ્ટ્રીય વિજ્ઞાન દિવસ'ની ઉજવણી કરવામાં આવી. પ્રાર્થના સભામાં વિજ્ઞાન શિક્ષક શ્રી વિજયભાઈ પટેલે રાષ્ટ્રીય વિજ્ઞાન દિવસનો પરિચય આપ્યો અને ધોરણ ૮ની વિદ્યાર્થીની હિયા શર્માએ ડૉ. સી. વી. રામનનાં જીવન અને સિદ્ધિઓ વિશે વાત કરી હતી. શાળાની ATL લેબમાં વિજ્ઞાન પ્રદર્શનનું આયોજન કરવામાં આવતાં આ પ્રદર્શનમાં ૮૪ વિદ્યાર્થીનીઓની કૃતિઓ રજૂ કરવામાં આવી હતી. આ પ્રદર્શનની મુલાકાત શાળા પરિવારે લીધી હતી. આચાર્યા શ્રીમતી કલ્પનાબેન પટેલે પ્રાસંગિક

ઉદ્બોધનમાં વિજ્ઞાનનું મહત્ત્વ અને ઉપયોગિતા સમજાવતું વક્તવ્ય આપ્યું હતું.

વાર્ષિકોત્સવ/ ઇનામ વિતરણ

■ 'શ્રી જે. બી. પ્રાથમિક શાળા'નો સાંસ્કૃતિક કાર્યક્રમ અને ઇનામ વિતરણ સમારોહ તા. ૨૧/૨/૨૪ના રોજ યોજવામાં આવ્યો. આ પ્રસંગે વિદ્યાર્થીઓની નજરે ૨૦૪૭ નો સમાજ, રાષ્ટ્ર અને વિશ્વ થીમ ઉપર ૧૫૫ જેટલા વિદ્યાર્થીઓ દ્વારા સાંસ્કૃતિક કાર્યક્રમ રજૂ કરવામાં આવ્યો હતો. આ સમારોહમાં સન્માનનીય અતિથિશ્રી તરીકે ઉપસ્થિત 'સર્વ વિદ્યાલય કેળવણી મંડળ'ના મંત્રી શ્રી ડૉ. ભરતભાઈ પટેલ, GCERTના નાયબ નિયામકશ્રી દિનેશભાઈ એસ. પટેલ, શાળાના ભૂતપૂર્વ વિદ્યાર્થીઓ આકાશ સી. પારેખ, ડૉ. કેવલ બી. પટેલ અને ડૉ. પાર્થ ઠક્કર અને વાલીઓ વગેરેએ વિદ્યાર્થીઓને આશીર્વાદ સહ અભિનંદન પાઠવી પ્રોત્સાહન આપ્યું હતું. આચાર્યશ્રી નીવાબેન પટેલે સ્વાગત પ્રવચન કરી શાળાની વિકાસરેખા રજૂ કરી હતી. આ ઉપરાંત તા. ૧-૨ માર્ચના રોજ શાળા દ્વારા આયોજિત વિવિધ પ્રવૃત્તિઓમાં ભાગ લેનાર ૫૦૭ વિદ્યાર્થીઓને સન્માનિત કરવાનો કાર્યક્રમ યોજવામાં આવ્યો હતો.

■ 'શ્રીમતી આર. એન. પટેલ પ્રાઇમરી સ્કૂલ'નો ૨૩મો વાર્ષિકોત્સવ અને પ્રતિભાશાળી વિદ્યાર્થીઓને સન્માનિત કરવાનો કાર્યક્રમ તા. ૨૮ ફેબ્રુઆરીના રોજ યોજવામાં આવ્યો હતો. આ પ્રસંગે સાંસ્કૃતિક થીમ 'વિદ્યાર્થીની નજરે ૨૦૪૭નું ભારત' વિશે બાળકોએ નાટક, માઈમ, સોલો પાત્ર અભિનય, તેમજ વિવિધ નૃત્ય, કૃતિઓ રજૂ કરી હતી. સહઅભ્યાસિક પ્રવૃત્તિઓમાં ભાગ લેનાર વિજેતા વિદ્યાર્થીઓને ઇનામ આપી નવાજવામાં આવ્યાં હતાં. સમારંભમાં મુખ્ય મહેમાનપદે સર્વ વિદ્યાલય કેળવણી મંડળ ગાંધીનગરના મંત્રી શ્રી રૂપેશભાઈ કે. પટેલ, મંત્રી શ્રી બિપિનભાઈ કે. પટેલ અને શ્રી તુષારભાઈ પટેલ, અતિથિ વિશેષશ્રીઓ તરીકે ભૂતપૂર્વ વિદ્યાર્થીઓ ડૉ. હિરલબેન દાવડા અને ઉન્નતિબેન દવે ઉપસ્થિતિ રહ્યાં હતાં. મહેમાનશ્રીઓએ પ્રાસંગિક પ્રવચનો દ્વારા પ્રેરણા-પ્રોત્સાહન પૂરું પાડી ઉજ્જવળ ભવિષ્યની મનોકામના વ્યક્ત કરી આશીર્વચન પાઠવ્યાં હતાં. આચાર્યશ્રી દશરથભાઈ પટેલે સૌનું સ્વાગત કરીને શાળા અહેવાલ રજૂ કર્યો હતો.

■ 'એસ. જી. ઇંગ્લિશ મીડિયમ પ્રાઇમરી સ્કૂલ' દ્વારા 'માય વિઝન ફોર ઇન્ડિયા ૨૦૪૭' થીમ પર લક્ષ્ય વાર્ષિકોત્સવની ઉજવણી કરવામાં આવી. મુખ્ય અતિથિવિશેષ તરીકે ડૉ. ભરતભાઈ પટેલ, શ્રી હર્ષદભાઈ ગજજર, દિગ્વિજયસિંહ કુંપાવત અને શ્રી શ્રેય પ્રજાપતિ ઉપસ્થિત રહ્યાં હતાં. આ પ્રસંગે વિવિધ ક્ષેત્રોમાં ઉત્કૃષ્ટ કામગીરી બદલ વિદ્યાર્થીઓને સન્માનિત કરવામાં આવ્યા હતા, વધુમાં સાંસ્કૃતિક કાર્યક્રમની પ્રસ્તુતિ કરવામાં આવી હતી.

■ 'શ્રી જે. બી. પ્રાથમિક શાળા'નો સાંસ્કૃતિક કાર્યક્રમ અને ઇનામ વિતરણ સમારોહ તા. 21/2/24ના રોજ યોજવામાં આવ્યો. આ પ્રસંગે વિદ્યાર્થીઓની નજરે 2047નો સમાજ, રાષ્ટ્ર અને વિશ્વ થીમ ઉપર 155 જેટલા વિદ્યાર્થીઓ દ્વારા સાંસ્કૃતિક કાર્યક્રમ રજૂ કરવામાં આવ્યો હતો. આ સમારોહમાં સન્માનનીય અતિથિશ્રી તરીકે ઉપસ્થિત 'સર્વ વિદ્યાલય કેળવણી મંડળ'ના મંત્રી ડૉ. ભરતભાઈ પટેલ, GCERTના નાયબ નિયામક શ્રી દિનેશભાઈ એસ. પટેલ, શાળાના ભૂતપૂર્વ વિદ્યાર્થીઓ આકાશ સી. પારેખ, ડૉ. કેવલ બી. પટેલ અને ડૉ. પાર્થ ઠાકર અને વાલીઓ વગેરેએ વિદ્યાર્થીઓને આશીર્વાદસહ અભિનંદન પાઠવી પ્રોત્સાહન આપ્યું હતું. આચાર્યશ્રી નીવાબેન પટેલે સ્વાગત પ્રવચન કરી શાળાની વિકાસરેખા રજૂ કરી હતી. આ ઉપરાંત તા. 1-2 માર્ચના રોજ વિવિધ પ્રવૃત્તિઓમાં ભાગ લેનાર 507 વિદ્યાર્થીઓને સન્માનિત કરવાનો કાર્યક્રમ યોજવામાં આવ્યો હતો.

■ 'શ્રીમતી આર. એન. પટેલ પ્રાઇમરી સ્કૂલ'નો 23મો વાર્ષિકોત્સવ અને પ્રતિભાશાળી વિદ્યાર્થીઓને સન્માનિત કરવાનો કાર્યક્રમ તા. 29 ફેબ્રુઆરીના રોજ યોજવામાં આવ્યો હતો. આ પ્રસંગે સાંસ્કૃતિક થીમ 'વિદ્યાર્થીની નજરે 2047નું ભારત' વિશે બાળકોએ નાટક, માઈમ, સોલો પાત્ર અભિનય, તેમજ વિવિધ નૃત્ય, કૃતિઓ રજૂ કરી હતી. સહઅભ્યાસિક પ્રવૃત્તિઓમાં ભાગ લેનાર વિજેતા વિદ્યાર્થીઓને ઇનામ આપી નવાજવામાં આવ્યાં હતાં. સમારંભમાં મુખ્ય મહેમાનપદે સર્વ વિદ્યાલય કેળવણી મંડળ ગાંધીનગરના મંત્રી શ્રી રૂપેશભાઈ કે. પટેલ, મંત્રી શ્રી બિપિનભાઈ કે. પટેલ અને શ્રી તુષારભાઈ પટેલ, અતિથિ વિશેષશ્રીઓ તરીકે ભૂતપૂર્વ વિદ્યાર્થીઓ ડૉ. હિરલબેન દાવડા અને ઉન્નતિબેન દવે ઉપસ્થિત રહ્યાં

હતાં. મહેમાનશ્રીઓએ પ્રાસંગિક પ્રવચનો દ્વારા પ્રેરણા-પ્રોત્સાહન પૂરું પાડી ઉજવણ ભવિષ્યની મનોકામના વ્યક્ત કરી આશીર્વચન પાઠવ્યા હતા. આચાર્યશ્રી દશરથભાઈ પટેલ દ્વારા સ્વાગત પ્રવચન અંતર્ગત શાળા અહેવાલ રજૂ કર્યો હતો.

■ 'એસ. જી. ઇંગ્લિશ મીડિયમ પ્રાઇમરી સ્કૂલ' દ્વારા 'માય વિઝન ફોર ઇન્ડિયા-2047' થીમ પર લક્ષ્ય વાર્ષિકોત્સવની ઉજવણી કરવામાં આવી. મુખ્ય અતિથિ તરીકે ડૉ. ભરતભાઈ પટેલ, શ્રી હર્ષદભાઈ ગજજર, દિગ્વિજયસિંહ કુંપાવત, અને શ્રેય પ્રજાપતિ ઉપસ્થિત રહ્યા હતા. આ પ્રસંગે વિવિધ ક્ષેત્રોમાં ઉત્કૃષ્ટ પ્રદર્શન કરનારા વિદ્યાર્થીઓને સન્માનિત કરવામાં આવ્યા હતા, વધુમાં સાંસ્કૃતિક કાર્યક્રમની પ્રસ્તુતિ કરવામાં આવી હતી.

■ 'એસ. વી. ઇંગ્લિશ મીડિયમ પ્રાઇમરી સ્કૂલ'માં વાર્ષિકોત્સવનું આયોજન તા. 28 ફેબ્રુઆરીના રોજ કરવામાં આવ્યું હતું. જેમાં વિદ્યાર્થીઓએ 'માય વિઝન ફોર ઇન્ડિયા-2047 થીમ' આધારિત નૃત્ય અને નાટક રજૂ કરી વિવિધ ક્ષેત્રોમાં પ્રગતિ વિશે સંદેશ આપ્યો હતો. આ પ્રસંગે વિવિધ પ્રવૃત્તિઓમાં ઉત્કૃષ્ટ પ્રદર્શન કરનારા વિદ્યાર્થીઓને પ્રમાણપત્ર અને શિલ્ડ એનાયત કરી સન્માનિત કરવામાં આવ્યાં હતાં. આ કાર્યક્રમમાં મુખ્ય મહેમાન તરીકે સર્વ વિદ્યાલય કેળવણી મંડળ, ગાંધીનગર શાખાના પ્રમુખ શ્રી વી. પી પટેલ તથા આરોગ્ય વિભાગના સેવાનિવૃત્ત ઉપસચિવ શ્રી મહેન્દ્રભાઈ મકવાણા ઉપસ્થિત રહ્યા હતા.

■ 'શ્રીમતી આર. જી. પટેલ કન્યા માધ્યમિક' અને 'શ્રીમતી એસ. બી. પટેલ કન્યા ઉ. મા. શાળા'માં સહઅભ્યાસિક પ્રવૃત્તિઓમાં ભાગ લેનાર વિદ્યાર્થીનીઓને પુરસ્કૃત કરવા માટે સમારોહનું આયોજન તા. 28 ફેબ્રુઆરીના રોજ કરવામાં આવ્યું હતું. આ પ્રસંગે વિદ્યાર્થીનીઓ ઉપરાંત રાષ્ટ્રીય સેવા યોજના એકમના પ્રોગ્રામ ઓફિસર શ્રી જશુભાઈ એચ. સુતરિયાની એન.એસ., એસ.માં ઉત્કૃષ્ટ સેવાઓ બદલ તેમને ગૌરવ પુરસ્કાર અર્પણ કરી સન્માનિત કરવામાં આવ્યા હતા. આચાર્ય શ્રીમતી કલ્પનાબહેન પટેલે પ્રસંગોચિત ઉદ્બોધન કરી ઇનામો અને પ્રમાણપત્રો મેળવનાર વિદ્યાર્થીનીઓ અને શિક્ષકો તથા ગૌરવ શિલ્ડ અને પ્રશસ્તિ શિલ્ડ મેળવનાર સરસ્વતીને અભિનંદન પાઠવ્યા હતા.

વિજ્ઞાન/ગણિત પ્રદર્શન

■ 'શ્રી કડી નાગરિક સહકારી બેન્ક પ્રાથમિક શાળા', કડીમાં તા. 20/2/24ના રોજ વિજ્ઞાનમેળાનું આયોજન કરવામાં આવ્યું. આ સાયન્સ ફેરમાં Lunar Eclips Working Model, Heater Escalator Electric C. D., Dancing Robot, Soda Machine, ચંદ્રયાન 3 અને 4, Electric Train, વગેરે જેવી 61 કૃતિઓ 137 વિદ્યાર્થીઓએ રજૂ કરી હતી. આ પ્રદર્શનની મુલાકાત 'કડવા પાટીદાર કેળવણી ઉત્તેજક મંડળ', કડીના પ્રમુખશ્રી ડૉ. મણિભાઈ પટે, આચાર્યશ્રીઓ, શિક્ષકો, વાલીગણ અને વિદ્યાર્થીઓએ લીધી હતી.

■ 'શ્રીમતી આર. એન. પટેલ પ્રાઈમરી શાળા' ગણિત-વિજ્ઞાન પ્રદર્શનમાં 80 વિદ્યાર્થીઓ દ્વારા કુલ 40 પ્રોજેક્ટ્સનું નિદર્શન કરાયું. આ પ્રદર્શનમાં વેક્યૂમ ક્લિનર, ઇલેક્ટ્રિક ચક્રોળ, ટેરેસ ગાર્ડન, સોલરહાઉસ, ઇલેક્ટ્રિક વોટિંગ મશીન, મેજિક બોક્સ, પાણીનું શુદ્ધીકરણ વગેરે જેવા પ્રયોગોએ આકર્ષણ જમાવ્યું હતું. વિજ્ઞાન શિક્ષકો ભાવનાબેન, નિમીષાબેન, ચિરાગસિંહ સોલંકી દ્વારા ઉપરોક્ત પ્રવૃત્તિનું આયોજન કરવામાં આવ્યું હતું. આ પ્રદર્શનની મુલાકાત શાળાનાં વિદ્યાર્થીઓએ લીધી હતી.

■ 'શ્રી જે. બી. પ્રાથમિક શાળા'માં તા. 28/02/24ના રોજ ગણિત-વિજ્ઞાન પ્રદર્શન યોજવામાં આવતાં 148 વિદ્યાર્થીઓએ 100 મોડેલ અને સાથે સાથે કલાપ્રદર્શનમાં 200 કલાકૃતિઓ રજૂ કરવામાં આવી હતી. આ પ્રદર્શનની શાળાના વિદ્યાર્થીઓ અને વાલીઓએ મુલાકાત લીધી હતી.

વિદાય-શુભેચ્છા સમારોહ

■ 'શ્રીમતી આર. એન. પટેલ પ્રાઈમરી સ્કૂલ' ધોરણ-8ના વિદ્યાર્થીઓનો વિદાય-શુભેચ્છા કાર્યક્રમ તા. 27/3/24ના રોજ ઉજવવામાં આવ્યો. આ પ્રસંગે

વિદ્યાર્થીઓએ પોતાના અનુભવો રજૂ કર્યા હતા. આચાર્ય શ્રી દશરથભાઈ પટેલે અધ્યયનશીલ બની રહેવા શીખ આપીને શુભેચ્છાઓ પાઠવી હતી.

■ 'એસ. જી. ઇંગ્લિશ મીડિયમ પ્રાઈમરી સ્કૂલ'ના ધોરણ-8ના વિદ્યાર્થીઓનો વિદાય સમારંભ તા. 15 માર્ચના યોજવામાં આવ્યો, જેમાં વિદ્યાર્થીઓએ શાળા વિશેના પોતાના અનુભવો જણાવ્યા હતા. આ પ્રસંગે વિદ્યાર્થીઓએ નૃત્યની પ્રસ્તુતિ કરી હતી. આચાર્યશ્રી તથા શિક્ષકોએ બાળકો ઉજ્જવળ પ્રગતિ કરે તેવા શુભાશિષ પાઠવ્યા હતા.

શૈક્ષણિક મુલાકાત

■ 'શ્રીમતી આર. એન. પટેલ પ્રાઈમરી સ્કૂલ' ધોરણ-8ના 185 વિદ્યાર્થીઓ અને 5 શિક્ષકોએ તા. 12 ફેબ્રુઆરીના રોજ ચાલુ વિધાનસભા સત્રની પ્રત્યક્ષ મુલાકાત લેતાં ગુજરાતના વિકાસ અંગેની બજેટલક્ષી રજૂઆતની પ્રશ્નોત્તરી નિહાળી હતી. આ ઉપરાંત વિધાનસભાની રચના અને તેની કાર્યવાહી અંગે પણ માહિતી મેળવી હતી.

સાંસદ ખેલકૂદ

■ 'શ્રી જે. બી. પ્રાથમિક શાળા'ના વિદ્યાર્થીઓએ સાંસદ ખેલકૂદ અને સાંસ્કૃતિક કાર્યક્રમ અંતર્ગત જિલ્લા કક્ષાએ નિબંધ લેખન સ્પર્ધામાં દરજી વેદાંત મુકેશભાઈ બીજા નંબરે અને રંગોળીસ્પર્ધામાં પ્રજાપતિ તુષાર લલિતભાઈ વિજેતા થયા. આ પૂર્વે તા. 26 જાન્યુઆરીના રોજ આયોજિત તાલુકા કક્ષા (?)એ કરાટે ચૌહાણ યુવરાજસિંહ ભગતસિંહ (પ્રથમ નંબર), 400 મીટર દોડ - પટેલ કલ્પ કનુભાઈ (પ્રથમ નંબર) 600 મીટર દોડ - રાઠોડ કીશ રાજેન્દ્રસિંહ (ત્રીજો નંબર) અને 200 મીટર દોડ - ઠાકોર જયદીપ અલ્પેશકુમાર (ત્રીજો નંબર) વિજેતા થયા હતા.

સર્વ વિશ્વવિદ્યાલય વૃત્ત : કડી સર્વ વિશ્વવિદ્યાલય, ગાંધીનગરનું દ્વિમાસિક વૃત્તપત્ર

વર્ષ : ૧૪, અંક-૨, માર્ચ-એપ્રિલ ૨૦૨૪, સળંગ અંક : ૮૦

સંપાદક : મણિભાઈ પ્રજાપતિ

પ્રકાશક : કુલસચિવ, કડી સર્વ વિશ્વવિદ્યાલય, સેક્ટર-૧૫, ગાંધીનગર-૩૮૨૦૧૬ ફોન : ૦૭૯૮-૨૩૨૪ ૪૬૯૦

ટાઈપસેટિંગ અને મુદ્રક : શારદા મુદ્રણાલય, ૨૦૧, તિલકરાજ, પંચવટી પહેલી લેન, આંબાવાડી,

અમદાવાદ-૩૮૦૦૦૬ ફોન : ૨૬૫૬ ૪૨૭૯



અધિનભાઈ એ. પટેલ કોમર્સ, કોલેજ, ગાંધીનગર અને શ્રીમતી એમ. પી. પટેલ કોલેજ ઓફ કોમર્સ એન્ડ પ્રોફેશનલ કોર્સિસ, કડીના સંયુક્ત ઉપક્રમે આયોજિત રાષ્ટ્રીય પરિસંવાદના ઉદ્ઘાટન પ્રસંગે ઉપસ્થિત મહાનુભાવો ડિ. ડૉ. વિજ્ઞા ઓઝા, ડિ. કપિલ ત્રિવેદી વગેરે.



શ્રીમતી આર. એન. પટેલ પ્રાઈમરી સ્કૂલ, ગાંધીનગર દ્વારા આયોજિત વાર્ષિકોત્સવ પ્રસંગે પ્રસ્તુત કરવામાં આવેલ સાંસ્કૃતિક પ્રવૃત્તિનું દર્શ્ય.

શ્રીમતી આર. જી. પટેલ કન્યા માધ્યમિક શાળા અને શ્રીમતી એસ.બી. પટેલ કન્યા ઉ.મા. શાળા દ્વારા આયોજિત ઇનામ વિતરણ સમારોહ પ્રસંગે પ્રસ્તુત કરવામાં આવેલ સાંસ્કૃતિક પ્રવૃત્તિનું દર્શ્ય



એસ.વી. ઇંગ્લિશ મીડિયમ પ્રાઈમરી સ્કૂલ, ગાંધીનગર દ્વારા આયોજિત વાર્ષિકોત્સવ પ્રસંગે પ્રસ્તુત કરવામાં આવેલ સાંસ્કૃતિક પ્રવૃત્તિનું દર્શ્ય.



રાષ્ટ્રીય મહિલા દિનની ઉજવણી નિમિત્તે કડી સર્વ વિશ્વવિદ્યાલયના વુમન ડેવલપમેન્ટ સેલ દ્વારા આયોજિત 'વિશ્વ મહિલા દિન'ની ઉજવણીનાં દર્શ્યો.



ગણિત-વિજ્ઞાન પ્રદર્શનનું એક દર્શ્ય.

Sarva Vishwavidyalaya Vṛtta : Bimonthly News Letter of Kadi Sarva Vishwavidyalaya, Gandhinagar
Year 14, Issue No. 2 March-April 2024
Editor : Manibhai Prajapati
Published by Registrar, Kadi Sarva Vishwavidyalaya, Sector-15,
L.D.R.P. Engineering College Campus, Gandhinagar-382016
Printed by : Sharda Mudranalay, 201, Tilakraj, Panchwati 1st lane, Ambawadi, Ahmedabad-6



આચાર્યશ્રી વિજયશીલચન્દ્રસૂરીશ્વરજી મહારાજ અને આચાર્યશ્રી વિજયનંદીઘોષસૂરીશ્વરજી મહારાજની નિશ્રામાં આયોજિત સમારોહમાં પદ્મશ્રી ડૉ. કુમારપાળ દેસાઈને 'કવિકાલસર્વજ્ઞ શ્રી હેમચન્દ્રાચાર્ય ચંદ્રક' એનાયત કરી રહેલા મહાનુભાવો સર્વશ્રી ડૉ. બળવંત જાની, શ્રી પંકજભાઈ શેઠ, શ્રી પ્રવીણ લહેરી, ડૉ. સુધીર શાહ વગેરે દશ્યમાન થાય છે. આ એવોર્ડ અન્વયે 'સુવર્ણચંદ્રક' ઉપરાંત રૂ. 111111ની સન્માનરાશિ અર્પણ કરવામાં આવી. પદ્મશ્રી ડૉ. કુમારપાળ દેસાઈએ આ રકમમાં બાકીની રકમ ઉમેરીને રૂપિયા બે લાખ 'શ્રી હેમચન્દ્રાચાર્ય ટ્રસ્ટ' ને સાર્દર પરત કરી.

