

કર મલા હોગા મલા
- છગનભા



સર્વ વિશ્વવિદ્યાલય-વૃત્ત

કડી સર્વ વિશ્વવિદ્યાલય, ગાંધીનગરનું વૃત્તપત્ર

સંપાદક : મણિભાઈ પ્રજાપતિ

માત્ર સંસ્થાકીય
પ્રસાર માટે



વર્ષ : 8 ♦ અંક : 5
સપ્ટેમ્બર-ઓક્ટોબર 2018
સળંગ અંક : 47



“અંગત લાભને ખાતર ઉપવાસ કરવો એ દાદી આપવા જેવું છે. મેં પહેલો રાજકીય ઉપવાસ જેને માટે પ્રેમ હોય તેમના માટે કર્યો છે. અંગત સ્વાર્થ માટે કરેલા ઉપવાસ ઉદારતાની ભાવનાને જગાડી શકતા નથી. હું મારા પિતાના દોષ દૂર કરવા માટે તેમની સામે ઉપવાસ કરી શકું પણ તેમની સંપત્તિ મેળવવા સારુ તો નહીં જ.”

‘નાત જાતને વિશે મેં ઘણી વાર કહ્યું છે કે આજના અર્થમાં નાતજાતને હું માનતો નથી. એ... પ્રગતિમાં વિદ્વરૂપ છે, તે જ પ્રમાણે મનુષ્ય મનુષ્ય વચ્ચેની અસમાનતાઓને પણ માનતો નથી... માણસ બીજા કોઈના કરતાં પોતાને ઊંચો માને એ ઈશ્વર તેમ જ મનુષ્ય સામે પાપ છે... અસ્પૃશ્યતા અથવા સ્પર્શાસ્પર્શનો મેલ હિન્દુ ધર્મમાં રહેશે તો તેનો નિશ્ચે નાશ છે... અસ્પૃશ્યતા એ તો હિન્દુ ધર્મમાં મહાપાપ છે... અસ્પૃશ્યતાનિવારણ એ તો ઉચ્ચ વર્ગોના હિન્દુઓને સારુ આત્મશુદ્ધિને અર્થે કરવાનું પ્રાયશ્ચિત્ત છે... મેં પ્રભુને પ્રાર્થના કરેલી કે હું આવતે જન્મે જન્મું તો અંત્યજ જ જન્મું અને તેમને પડતાં દુઃખો અનુભવું ને તે ઓછાં કરવા તપશ્ચર્યા કરું.’

- ગાંધીજી

*

‘સામાન્ય સ્તરથી ઊંચો ચડેલો કોઈ વિરલ આત્મા, ક્વચિત્ જ જન્મે છે, કે જેણે ઈશ્વર વિશે વધુ ગૂઢ ચિંતન કર્યું હોય, દૈવી હેતુની વધારે સ્પષ્ટતાથી પ્રતીતિ કરી હોય, અને દૈવી માર્ગદર્શનને વધુ વીરતાપૂર્વક અમલમાં મૂક્યું હોય, આવા મહાન આત્માનો પ્રકાશ અંધકારમય અને અવ્યવસ્થિત જગત માટે દીવાદાંડીનું કામ કરે છે. ગાંધીજી એ પેગંબરોમાંના એક છે, જેમનામાં હૃદયની શૂરતા, આત્માનો વિવેક અને નિર્ભીકોનું હાસ્ય જણાતા હતા. તેમનું જીવન અને તેમનો ઉપદેશ એ મૂલ્યોના સાક્ષી છે, જે રાષ્ટ્રીય-આંતરરાષ્ટ્રીય સીમાથી પર, એવાં વિશ્વવ્યાપક છે અને જેને માટે યુગોથી આ દેશ અડીખમ ઊભો છે જેવાં કે આત્મામાં આસ્થા, તેનાં રહસ્યો પ્રત્યે આદરભાવ, પવિત્રતામાં રહેલું સૌંદર્ય, જીવનનાં કર્તવ્યોનો સ્વીકાર અને ચારિત્ર્યની મજબૂતી.’

- સર્વપલ્લી રાધાકૃષ્ણન





કડી સર્વ વિશ્વવિદ્યાલયના 'યુવક મહોત્સવ-૨૦૧૮'ના ઉદ્ઘાટન પ્રસંગે મંચસ્થ મહાનુભાવો : કુલસચિવ શ્રી એસ. કે. મંત્રાલા, ડાયરેક્ટર ડૉ. ગાર્ગી રાજપરા, પ્રિ. ડૉ. વિજ્ઞા ઓઝા, મુખ્ય મહેમાન શ્રી મિત્ર ગઢવી, વિશ્વવિદ્યાલયના પ્રેસિડેન્ટ શ્રી વલ્લભભાઈ પટેલ, મંડળની ગાંધીનગર શાખાના પ્રમુખ ડૉ. કનુભાઈ પટેલ, કેમ્પસ ડાયરેક્ટર ડૉ. સોમભાઈ પટેલ અને પ્રા. ડૉ. રણછોડ રથવી.



'યુવક મહોત્સવ-૨૦૧૮'નાં વિવિધ દ્રશ્યો.

વિશ્વવિદ્યાલયના પ્રેસિડેન્ટ શ્રી વલ્લભભાઈ પટેલ સમારોહના મુખ્ય મહેમાન શ્રી મિત્ર ગઢવીને પુષ્પગુચ્છ અર્પણ કરી સન્માનિત કરી રહ્યા છે...



કર મલા હોગા મલા

- છગનભા



સર્વ વિશ્વવિદ્યાલય-વૃત

કડી સર્વ વિશ્વવિદ્યાલય, ગાંધીનગરનું વૃતપત્ર

વર્ષ : ૮, અંક : ૫, સપ્ટેમ્બર-ઓક્ટોબર, ૨૦૧૮; સળંગ અંક : ૪૭

સંપાદક : મણિભાઈ પ્રજાપતિ



અનુક્રમ

સંપાદકીય

- સંપાદકીય : રાષ્ટ્રપિતા મહાત્મા ગાંધીના ૧૫૦મા જન્મજયંતી વર્ષની સાર્થક ઉજવણી હેતુ આટલું કરીશું ?
મણિભાઈ પ્રજાપતિ ૧
- ૧. સર્વ વિદ્યાલય કેળવણી મંડળ, કડી - ગાંધીનગર :
ઇતિહાસની અટારીએથી.
રંગુનનો પત્ર પોપટલાલ ગુ. પટેલ ૬
- ૨. વિચાર ગળે ઊતરે તો જ નિર્મળા દેશપાંડે ૮
- ૩. ડોલરરાય માંકડ તુલસીભાઈ પટેલ ૯
- ૪. ગાંધીજીનું હૃદયચરિત્ર ડૉ. ગંગાધર પ્રજાપતિ ૧૨
- ૫. ટેકનિકલ શિક્ષણ : ગુજરાત નિરંજન દવે ૧૬
- ૬. હેત્રી લેબેગ વિહ્લભાઈ અં. પટેલ ૨૬
- ૭. ગ્રંથસૌરભ મણિભાઈ પ્રજાપતિ
- વિચારોની વસંત : વેરાયેલાં થોડાં વિચાર-પુષ્પો
/ વીજનાર અને અનુવાદક જયંત મેઘાણી ૩૪
- The Indian Higher Judiciary :
Unresolved Issues of Judicial Independence,
Accountability and Reforms
/ by Dr. M. R. Gosai ૩૬
- ૮. સંસ્થા સમાચાર
- યુનિવર્સિટી / કોલેજ વિભાગ ૩૯
- શાળા વિભાગ ૪૩

રાષ્ટ્રપિતા મહાત્મા ગાંધીના ૧૫૦મા જન્મજયંતી વર્ષની સાર્થક ઉજવણી હેતુ આટલું કરીશું ?

તા. ૨ ઓક્ટોબર, ૨૦૧૮ના રોજ પૂ. બાપુની ૧૪૯મી જન્મજયંતીની ઉજવણી કૃતજ્ઞ રાષ્ટ્ર દ્વારા બાપુને પ્રિય એવાં ભજનો / પ્રાર્થનાના કાર્યક્રમો, તેમણે હાથ ધરેલ રચનાત્મક કાર્યક્રમો વગેરેનાં આયોજનો થકી કરવામાં આવી. આ ઉપરાંત વિશ્વના દેશોએ પણ 'સંયુક્ત રાષ્ટ્રસંઘ'ના ઠરાવ અનુસાર આ પર્વને 'અહિંસા દિન' તરીકે ગૌરવપૂર્ણ રીતે ઉજવ્યું. આ ઉજવણીના પ્રારંભથી સમગ્ર રાષ્ટ્ર પોતાના પ્યારા બાપુના સાર્ધ જન્મશતાબ્દી વર્ષમાં પ્રવેશ્યું. પૂ. બાપુના સ્વર્ગારોહણને ૭૦ વર્ષ જેટલો સમય વીત્યો હોવા છતાં પણ આજે તેઓશ્રી એક લોકોત્તર પુરુષ તરીકે જન-જનના હૃદયમાં સ્થાન પામી રહ્યા છે તે પાછળનું રહસ્ય છે પોતાના જીવનમાં અહિંસા અને સત્યનું અણિશુદ્ધ આચરણ, સત્યને ઈશ્વરનો પર્યાય માનવો, આચાર-વિચારમાં એકરૂપતા, ૧૧ વ્રતો અને આદર્શોનું જાતે જ પાલન કર્યા બાદ અન્યને પ્રબોધન, સાધ્ય અને સાધન શુદ્ધિ, માનવજીવનનાં શાશ્વત મૂલ્યોના ઉપાસક, સેવાપરાયણ સમર્પણભાવ, આત્મશુદ્ધિ વગેરે. તેમનું સ્પષ્ટ મંતવ્ય રહ્યું હતું કે 'અહિંસા અને સત્યનો હું સ્વદેશ અને સ્વધર્મને ઉગારવા ખાતર પણ ભોગ નહીં આપું. અને એમ કહેવું એનો અર્થ જ એ છે કે સત્ય અને અહિંસાના ભોગમાં સ્વદેશ અને સ્વધર્મનું કલ્યાણ નથી સંભવતું.' આ સાથે ખાસ નોંધપાત્ર બાબત એ છે કે તેઓ ભારતીય સ્વાતંત્ર્ય સંગ્રામના અગ્ર લડવૈયા બની રહેવાની સાથે-સાથે માનવજીવન ઘડતરના અગ્રદૂત બની રહ્યા હતા અને તે પણ સ્થળ / કાળની સીમાઓ ઓળંગીને અર્થાત્ તેમનું પ્રબોધન આ જગતના જીવમાત્રને સ્પર્શી ગયું. ભારતીય સંસ્કૃતિનો પ્રાણ એવી 'વસુધૈવ કુટુંબકમ્'ની ભાવનાને ખરા અર્થમાં પોતે પાળી બતાવી

પત્રવ્યવહારનું સરનામું :

મણિભાઈ પ્રજાપતિ : ડાયરેક્ટર ઓફ પબ્લિકેશન્સ,
કડી સર્વ વિશ્વવિદ્યાલય,
એલ.ડી.આર.પી. એન્જિનિયરિંગ કોલેજ કેમ્પસ,
સેક્ટર-૧૫, ગાંધીનગર-૩૮૨૦૧૫
e-mail : manibhaiprajapati@gmail.com
ફોન : ૦૭૯-૨૨૨૪૪૬૮૦, મો. ૯૬૦૧૨૭૩૮૩૬

હતી. તેમના ચીંધ્યા માર્ગોને સમગ્ર વિશ્વની પ્રતિભાઓએ પણ અનુમોદના આપી. આ ચૈકી વિખ્યાત ખ્રિસ્તી ધર્માચાર્ય અને સમાજસુધારક જે. એચ. હોમ્સના શબ્દો : ‘અમોઘ પ્રેમના શિક્ષક તરીકે ગાંધીજી સંત ફ્રાંસિસ, થોરો ને ટોલ્સટોયની હરોળમાં બેસે છે. સર્વકાળના સર્વ શ્રેષ્ઠ પેગંબરોમાંના એક તરીકે તેઓ લાઓત્સે, બુદ્ધ, જરથોષ્ટ્રને ઈસુના સમોવડિયા છે. પણ એ બધા કરતાં તેમની મહત્તા તો એક નરોત્તમ તરીકેની છે, એક પુરુષાર્થી તરીકેની છે.’ આ ઉપરાંત સર્વપલ્લી રાધાકૃષ્ણન, આઈન્સ્ટાઈન, આર્નોલ્ડ ટોયન્બી વગેરે વિભૂતિઓના હૃદયના ભાવોને અભિવ્યક્ત કરતાં લખાણો સુચિંતનીય બની રહે છે.

આવા આપણા વિશ્વંધ મહાપુરુષની સાર્ધ શતાબ્દીની ઉજવણી ખરા અર્થમાં યાદગાર અને શાશ્વત બની રહે તે હેતુ તેમણે ચીંધેલાં કાર્યો ચૈકી નીચે દર્શાવ્યા મુજબનાં કેટલાંક જ કાર્યો કર્મકાંડથી અંતર રાખીને પૂર્ણ શ્રદ્ધાભાવ સાથે સંપન્ન કરવામાં આવે તો ખરા અર્થમાં ભારત દેશ એક સામર્થ્યવાન દેશ તરીકે ઊભરી આવશે ૨૧મી સદીમાં ‘વિશ્વગુરુ’ બનવાનું સ્વપ્ન સેવીએ છીએ તે સાકાર થઈ શકશે. અને તેના પરિણામે વિશ્વના દેશોમાં આગવી ઓળખ પ્રસ્થાપિત કરી શકશે તેવું વિનમ્ર મંતવ્ય છે.

● અસ્પૃશ્યતા નિવારણ, જ્ઞાતિવાદ અને હિન્દુ-મુસ્લિમ એકતા

‘નાત જાતને વિશે મેં ઘણી વાર કહ્યું છે કે આજના અર્થમાં નાતજાતને હું માનતો નથી. એ... પ્રગતિમાં વિદ્નરૂપ છે, તે જ પ્રમાણે મનુષ્ય મનુષ્ય વચ્ચેની અસમાનતાઓને પણ માનતો નથી... માણસ બીજા કોઈના કરતાં પોતાને ઊંચો માને એ ઈશ્વર તેમ જ મનુષ્ય સામે પાપ છે... અસ્પૃશ્યતા અથવા સ્પર્શાસ્પર્શનો મેલ હિન્દુ ધર્મમાં રહેશે તો તેનો નિશ્ચે નાશ છે... અસ્પૃશ્યતા એ તો હિન્દુ ધર્મમાં મહાપાપ છે... અસ્પૃશ્યતાનિવારણ એ તો ઉચ્ચ વર્ગોના હિન્દુઓને સારુ આત્મશુદ્ધિને અર્થે કરવાનું પ્રાયશ્ચિત છે... મેં પ્રભુને પ્રાર્થના કરેલી કે હું આવતે જન્મે જન્મું તો અંત્યજ જ જન્મું અને તેમને પડતાં દુઃખો અનુભવું ને તે ઓછાં કરવા તપશ્ચર્યા કરું.’

આજે આપણે સૌ જાણીએ છીએ કે અસ્પૃશ્યતાનું આ કલંક આપણા માટે મહાપાતક સમાન છે, છતાં પણ આજે આપણે દુર્યોધનવૃત્તિથી ગ્રસિત છીએ. ગામડાઓની સાથે નગરોના નાગરિકોની માનસિકતા પણ ઋગ્ણ જ રહેલી જોવા મળે છે. આ તો આપણા કેવા હિન્દુ સંસ્કાર કે એક ભાઈને બીજા ભાઈથી અંતર રખાવે ! આ કહેવાતી આભડછેટ દેશને ખતમ કરી રહી છે. ધર્માન્તરણનું પણ

આ એક કારણ છે.

અસ્પૃશ્યતાની સાથે હિન્દુ સમાજમાં પ્રચલિત જાતિ / જ્ઞાતિપ્રધાનું જોર ફૂંકાડા મારવાની સાથે ઝેર ઓકીને સમાજનો નાશ કરી રહ્યું છે. આ સાથે હિન્દુ - મુસ્લિમો વચ્ચે વધારવામાં આવતી ખાઈ પણ શિરદર્દ સમાન પ્રશ્ન છે. બાપુનું સ્પષ્ટ મંતવ્ય રહ્યું હતું કે ‘હિન્દુ - મુસ્લિમ એકતાને આપણે એવી નીતિ તરીકે ગ્રહણ કરવી જોઈએ જેનો કોઈ પણ કાળ કે પરિસ્થિતિમાં ત્યાગ કરી શકાય નહીં.’ રાજકારણીઓ - સત્તાપક્ષ અને વિરોધ પક્ષ સહિતના - તેમજ ક્વચિત જ્ઞાતિ કે અન્ય સંગઠનો પોતાના સ્વાર્થી હેતુઓ પૂરા પાડવા એક યા બીજી રીતે તેનો સાધન તરીકે ઉપયોગ કરી રહ્યા છે અને તેની સામે પ્રબુદ્ધજનો / સંતોનું મૌન ! વળી, ગાંધીજયંતીના આસપાસના દિવસોમાં ગુજરાતની અને અંતતઃ રાષ્ટ્રની અસ્મિતાને ઝાંખપ લગાડી રહેલી પરપ્રાંતિઓ પરના હુમલાઓની હીન પ્રવૃત્તિ વગેરેથી રાષ્ટ્ર વર્ગવિગ્રહ અને વર્ગસંઘર્ષ પ્રતિ ધસી રહ્યું છે. ‘આપણે સૌ ઈશ્વરનાં સંતાન’ અને ‘વસુધૈવ કુટુંબકમ્’ની આપણી ભાવના ક્યાં ગઈ ? શું આપણા રાજકીય પક્ષો ચૂંટણી ટાણે મંદિર - મસ્જિદ, હિન્દુ-મુસ્લિમ કે અમુક જાતિ માટે અમે આમ કરીશું તેવા શબ્દો નહીં પ્રયોજવાની કે પડોશી દેશોનો નામોલ્લેખ ન કરવાની પ્રતિજ્ઞા લેશે ખરા ? જો આમ કરવામાં આવે તો દેશમાં કોમી એકતા અને ભાઈચારાનું સૌહાર્દપૂર્ણ વાતાવરણ સહજમાં જળવાઈ રહે. આ ઉપરાંત ભારતમાં નિવાસ કરતા કોઈ પણ ધર્મ કે જ્ઞાતિના વ્યક્તિ માટે તેની ઓળખના ભાગ તરીકે પ્રયોજવામાં આવતા જ્ઞાતિનિર્દેશક પદ ‘અટક’ના ઉપયોગ ઉપર પાબંદી લાદવા વિશે વિચારી શકાય ખરું ? જો આ બંને શક્ય બને તો ભારતને જ્ઞાતિવિહીન અને સમરસ સમાજ તરીકે ઉભરી આવતાં ઝાઝી વાર લાગશે નહીં. વળી, આ સાથે જ ઊંચ-નીચ કે આંતરજ્ઞાતિય લગ્નોની સમસ્યાઓ જેવા પ્રશ્નોનું અસ્તિત્વ જ આપોઆપ લાંબા ગાળે ખતમ થઈ જશે.

● કરકસર, સાદગી અને વાલીપણું

જગત જાણે છે કે પૂ. બાપુએ આ ત્રણેય ગુણોનું ઉત્તમ રીતે આચરણ કર્યું હતું. આપણે પણ વ્યક્તિગત રીતે યથામતિ અને યથાશક્તિ વત્તાઓદા અંશે આ ગુણો અપનાવીએ છીએ. પરંતુ રાજ્યના શાસકો (કેન્દ્ર અને રાજ્ય)ના અનાવશ્યક લખલૂટ ખરચાઓ જોઈને બાપુ જ્યાં હશે ત્યાં પોક મૂકીને આર્કંદ કરતા હશે. કેટલાક દેખીતા ખરચા જેમ કે જે તે રાજકીય પક્ષોની સરકારો પોતાની કહેવાતી ઉપલબ્ધિઓની પ્રિન્ટ અને નોન-પ્રિન્ટ મીડિયામાં

અસંખ્ય જાહેરાતો અને આ બધી જાહેરાતો જોઈને મનમાં સહજ પ્રશ્ન ઉદ્ભવે છે કે વર્તમાનપત્રો વગેરેને આ જાહેરાતો આપવા પાછળનો હેતુ પોતાના દોષ ઢંકવા માટે અને પોતાની વાહ-વાહ માટેના ઉધામા સ્વરૂપ છે, સરકારી યોજનાઓ કે અન્ય પ્રચાર-પ્રસાર માટે જરૂરિયાતથી અધિક નકલોમાં ઉચ્ચ ગુણવત્તાવાળા પેપરમાં અને તેનું મલ્ટી-કલરમાં મુદ્રણ, પસંદ થયેલા ઉમેદવારોને નોકરીના નિમણૂક-પત્રો એનાયત કરવા માટે ખાસ સમારોહો અને આ પ્રકારના અન્ય ઘણા સમારોહો, રાજાઓનાં સાલિયાણાં બંધ કરીને સંસદ અને વિધાનસભા સભ્યોને દલા તરવાડીની રાહે પગારો અને અન્ય સુવિધાઓ તેમજ પેન્શન વગેરેના લાભો તે ક્યાંનો ન્યાય, પ્રધાનો ઈત્યાદિ પાછળ વૈભવી ખરચાઓ, ખાસ મહેમાનો તથા પ્રસંગો તેમ જ સમારોહો માટે આયાતી શ્રોતાવૃંદ લાવવા માટેના ખરચા, લાંબાગાળાના રાષ્ટ્રહિતને ધ્યાને લીધા સિવાય મતોના પ્રલોભનોથી પ્રેરાઈને કોઈ એક પક્ષની સરકાર દ્વારા કોઈ એક રાજ્યમાં અમુક નીતિઓ અમલમાં મુકતાં દેશના અન્ય રાજ્યોમાં તેની માંગ ઉઠતાં સંબંધિત સરકારો દ્વારા અસ્વીકાર કરતાં વિદ્રોહ અને અરાજકતા પેદા થતાં આર્થિક ખુવારી અને સામાજિક શાંતિનો ભંગ, વૈભવી અને આલિશાન સરકારી કાર્યાલયો અને મોંઘી વિદેશી કારો, વીજળીના વપરાશની રેલમછેલ વગેરે. આ યાદી તો અનંત થઈ શકે.

રાજ્યના શાસકો રાજ્યના ટ્રસ્ટીઓ છે. બાપુના કરકસર, સાદગી અને ટ્રસ્ટીશિપના સિદ્ધાંતોને તથા બાપુને પ્રિય અને જે તેમનું જીવનમંત્ર બની રહ્યું હતું તે ભજન ભક્તકવિ નરસિંહ મહેતાકૃત 'વૈષ્ણવ જન તો તેને રે કહીએ, જે પીડ પરાઈ જાણે રે'નો મર્મ જાણીને પોતાની ફરજોનું પાલન કરે તો ખરા અર્થમાં રામરાજ્ય કે કલ્યાણરાજ્ય અને સમૃદ્ધ રાજ્ય થતાં ઝાઝી વાર ન લાગે.

● ખાદી

'મારે મન ખાદી હિન્દુસ્તાનની આખી વસતિની એકતાનું, તેના આર્થિક સ્વાતંત્ર્યને સમાનતાનું પ્રતીક છે અને તેથી જવાહરલાલના કાવ્યમય શબ્દોમાં કહ્યું તો 'હિંદની આઝાદીનો પોશાક છે'.

આજે પણ કેટલાક અપવાદો બાદ કરતાં ખાદીનાં કપડાંમાં સજ્જ વ્યક્તિ માટે સ્વતઃ આદર પેદા થાય છે. ખાદી માટેની આ ભાવનાને તરોતાજા રાખવા માટે વિવિધસ્તરની શૈક્ષણિક સંસ્થાઓનો સમગ્ર પરિવાર કમ સે કમ સપ્તાહમાં કોઈ એક ચોક્કસ દિવસે ખાદીનાં વસ્ત્રો અપનાવે. આ ઉપરાંત ઉચ્ચશિક્ષણની સંસ્થાઓના

વિદ્યાર્થીઓમાં વિવિધ 'ડે'ની ઉજવણીની ફેશન થઈ પડી છે તેમાં એક દિવસ 'ખાદી ડે' તરીકે ઉજવવાની પ્રેરણા આપીને 'ખાદી ડે' ઉજવવા પ્રોત્સાહિત કરવા જોઈએ. ખાદી અપનાવવાની આ રીતો સમાજજીવનના અન્ય લોકોને પણ પ્રભાવિત કરી શકે, કારણ કે ખાદી એ સાદગી અને વિશુદ્ધ જીવનશૈલીનું પ્રતીક હોઈ તેનો ઉપયોગ આપણા આચાર-વિચાર ઉપર પણ અસરકારક નીવડશે.

● શરાણ સેવન પાબંદી

'દારૂની બદીમાં ફસાયેલી પ્રજા સમક્ષ વિનાશ સિવાય બીજો કોઈ આરો નથી... એટલે તમે જો સભ્યતાપૂર્ણ જીવન ગાળવા માગતા હોય તો આ દૂષણને તજજો. હજી પણ મોડું નથી થઈ ગયું. હિન્દુસ્તાન આખું નિર્ધન થઈ જાય તે હું સાંખી શકું, પણ હજારો દારૂડિયા અહીં હોય તે મારાથી જોયું જાય એમ નથી. દારૂમાંથી મળતા મહેસૂલ ઉપર ભલે પૂળી મુકાય... જો મને એક કલાક માટે પણ આખા હિંદનો સરમુખત્યાર નીમવામાં આવે તો સૌથી પહેલું કામ હું એ કરું કે દારૂના એકએક પીઠાને કશું વળતર આપ્યા વિના બંધ કરી દઉં.'

આટલી ચેતવણી છતાં પણ દારૂ પીનારાઓની સંખ્યામાં દિનપ્રતિદિન વધારો થતો જાય છે. ખાસ કરીને ચૂંટણી જીતવા ભાગ્યે જ કોઈ ઉમેદવાર હશે કે તેણે દારૂનો એક સાધન તરીકે ઉપયોગ ન કર્યો હોય. તા. ૨૮ સપ્ટેમ્બર, ૨૦૧૮ના એક વર્તમાનપત્રમાં પ્રગટ થયેલા સમાચારમાં ગુજરાતના કોઈ એક સંસદસભ્યએ હકીકતનો સ્વીકાર કરતા કહ્યું હતું કે 'દારૂ વિના ચૂંટણી જીતી શકાતી નથી.' આ વિધાનને વિવાદિત ગણીને તેની ટીકા કરવામાં આવી હતી. પરંતુ, આ સંસદસભ્ય જમીની સત્યના એકરાર માટે અભિનંદનના અધિકારી બની રહે છે કે જેમણે ખોટી રીતનો પણ જાહેરમાં સ્વીકાર કર્યો. બાપુની સાધ્ શતાબ્દી ઉજવણી પર્વે વિવિધ રાજકીય પક્ષો અને તેમના ઉમેદવારો તથા કાર્યકરો પ્રતિજ્ઞાબદ્ધ થશે કે અમે ચૂંટણી દરમિયાન કે તે પછી દારૂનો ઉપયોગ કરીશું નહીં. આ પ્રતિજ્ઞા તો જે તે પક્ષની કીર્તિ દિક્દિકત ફેલાવશે તે નિશ્ચિત છે. આમ છતાં શું આ વાતનો તેમના ચૂંટણી ઢંઢેરાઓમાં સમાવેશ કરવામાં આવશે ખરો ? આટલી નૈતિક તાકાત કેળવી શકશે કે માત્ર દારૂબંધીની પોકળ વાતો જ કરશે ?

● સમયપાલન

'મને તો લવલેશ શંકા નથી કે આપણે જો નિયમિતપણાની અને ઘડેલા કાર્યક્રમો પ્રમાણે કામ કરવાની ટેવ પાડીએ તો રાષ્ટ્રીય કાર્યશક્તિનું પ્રમાણ વધશે, આપણે આપણા ધ્યેય પ્રત્યે ઝપાટાભેર પ્રગતિ કરીશું.'

બાપુએ સમયપાલન માટે આટલી ચોખ્ખી વાત કહી હોવા છતાં આપણા નાના-મોટા પ્રધાનો નિર્ધારિત કાર્યક્રમોમાં ભાગ્યે જ સમયસર હાજર રહે છે, જેના પરિણામે અઢળક માનવશક્તિનો વ્યય થાય છે. આપણાં વિવિધ કાર્યાલયોની સ્થિતિ પણ આવી જ જોવા મળે છે. શાળા / કોલેજો / યુનિવર્સિટીઓમાં પણ અપવાદ બાદ કરતાં સમયની ચોકસાઈ સાથે વર્ગખંડોમાં સંબંધિતોની ઉપસ્થિતિ હોતી નથી. વર્ગખંડમાં કવચિત બે-પાંચ વિદ્યાર્થીઓની ઉપસ્થિતિ જોઈને અધ્યાપન પણ માંડી વાળવાની મનોવૃત્તિ જોવા / સાંભળવા મળે છે. આપણી બધી જ શૈક્ષણિક સંસ્થાઓમાં નિરપવાદ રીતે સમયપાલન અપેક્ષિત બની રહે છે, તેમજ પ્રચલિત લોકોક્તિ ‘કોલેજો ઝંડાથી ઝંડા સુધી ચાલે છે’ તે નિરાધાર કરવા કૃતનિશ્ચયી બની રહીશું તો તે અંતતઃ રાષ્ટ્રઘડતરમાં મહત્ત્વપૂર્ણ બની રહેશે. સમયનું મૂલ્ય આપણે સમજી જ શક્યા નથી. એકાદ પ્રસંગે ગોખલેજી કોઈ કાર્યક્રમમાં થોડાક મોડા પડ્યા હતા ત્યારે બાપુએ માર્મિક ટકોર કરતાં કહ્યું હતું કે સ્વરાજ્ય આટલું મોડું આવશે. આપણા રાજકારણીઓ તેમજ કોઈ કાર્યક્રમ માટે અતિથિ તરીકેનું નિમંત્રણ સ્વીકારનાર કમ સે કમ આ સાર્ધ શતાબ્દીના વર્ષ માટે જે તે સમારોહમાં સમયસર અચૂક હાજર રહેવા કૃતસંકલ્પ બનશે ખરા ?

● સ્વચ્છતા

‘જે કોઈ ફાવે તેમ શૂંકી, કચરો કે ગંદવાડ નાખી, અથવા બીજી રીતે હવાને બગાડે છે તે કુદરતનો અને માણસનો ગુનેગાર છે... મ્યુનિસિપાલિટીઓના સભ્યોમાં સાચી સેવાની ભાવના હોય તો એ કામ કરવામાં ગૌરવ માને... જો આપણે એક વસ્તુ પશ્ચિમ પાસેથી શીખવાની હોય તો તે તેની ચોખ્ખાઈની પદ્ધતિ છે.’

આપણા સમાજજીવનમાં વ્યક્તિગત અને સામુહિક રીતે આ સડો ઘર કરી ગયો છે. આપણે આ વિશે સભાન નથી જ. પરદેશ જઈ આવેલા ભારતીય નાગરિક ત્યાંની સ્વચ્છતાથી અભિભૂત થઈ તેનાં વખાણ કરશે અને ત્યાંના નિયમોનો ત્યાં અમલ પણ કરશે. પરંતુ, ભારત પરત થયા પછી સ્વચ્છતાના નિયમોના પાલનની અવગણના કરશે. શિક્ષણ સંસ્થાઓનો સમગ્ર પરિવાર આ દિશામાં સક્રિય થાય તો ધાર્યું પરિણામ મેળવી શકાય. આ માટે જરૂર છે સંકલ્પશક્તિની અને રાષ્ટ્ર માટે સપ્તાહમાં એકાદ-બે કલાક સ્વચ્છાએ ફાળવવાની. આ ક્ષેત્રે અધ્યાપક પરિવારની સક્રિયતા વિદ્યાર્થીઓ માટે રોલ-મોડેલ ભૂમિકા બની રહેશે. આપણા પ્રધાનમંત્રી શ્રી નરેન્દ્રભાઈ મોદીએ આદરેલા ‘સ્વચ્છ ભારત અભિયાન’ એ આ ક્ષેત્રે સારી જાગૃતિ પેદા

કરી છે, જેનો આપણે સૌ એ દિલથી આત્મસાત કરીને તેમજ તેનો વ્યવહારમાં વિનિયોગ કરીને રાષ્ટ્રની શાન વધારવી જોઈએ.

● સાહિત્ય અને વિચાર-વારસાનો પ્રચાર-પ્રસાર

– પ્રત્યેક શાળા / કોલેજ / યુનિવર્સિટીના વિવિધ વર્ગખંડોમાં સપ્તાહમાં એક દિવસ શૂન્ય તાસની ખાસ વ્યવસ્થા કરીને ગાંધીસાહિત્ય વાંચન, સંગોષ્ઠિ વગેરેનું આયોજન.

– શૈક્ષણિક સંસ્થાઓમાં ગાંધીસાહિત્ય – ગાંધી ચિંતન વિશે વિદ્વાનોનાં વ્યાખ્યાનોનું આયોજન.

– ગાંધીસાહિત્ય વિશે વાંચનશિબિરોનું આયોજન

– વિદ્યાર્થીઓ માટે ગાંધીતીર્થ સ્થળોની મુલાકાતનું આયોજન.

– ગાંધી સાહિત્યના પ્રકાશન માટે સરકારે ખાસ આર્થિક મદદ કરીને પડતર ક્રિમતે પુસ્તકો સુલભ થાય તેવી વ્યવસ્થા ગોઠવવી જોઈએ. એક સમય હતો નવજીવન દ્વારા પ્રકાશિત ગાંધીસાહિત્ય પ્રમાણમાં સસ્તી ક્રિમતે પ્રાપ્ત થતું હતું, પરંતુ હવે તેવું રહ્યું નથી. જોકે તેની સામે મુદ્રણ, કાગળ, ટકાઉ અને આકર્ષક બાંધણી વગેરેમાં નવજીવન દ્વારા ધ્યાનકર્ષક ફેરફાર કરવામાં આવ્યો છે.

– ગાંધીજયંતી નિમિત્તે ખાદી ખરીદી ઉપર વળતરની યોજના મુજબ ગાંધીસાહિત્યની ખરીદી ઉપર વિશેષ વળતરની યોજના અમલમાં મૂકવી.

– કમ સે કમ સાર્ધ શતાબ્દીની ઉજવણી દરમિયાન કેન્દ્ર / રાજ્ય સરકારની કોઈ પણ પ્રકારની સરકારી જાહેરાતોમાં સંબંધિત મંત્રીશ્રી વગેરેના ફોટા ન છાપતાં ફક્ત સંબંધિત વિગતોની સાથે રાષ્ટ્રપિતા મહાત્મા ગાંધીનો ફોટો અને ગાંધીજીનું સુસંગત ચિંતન રજૂ કરતું વિધાન મુદ્રિત કરવાનું રાખવું.

● ગાંધીસાહિત્ય અને ગુજરાતી ભાષા-સાહિત્યના ક્રિયાશીલ ગ્રંથાલયની સ્થાપના

આપણે સૌ જાણીએ છીએ કે સાહિત્ય વારસાના પ્રચાર-પ્રસાર અને સંશોધન માટે પ્રિન્ટ અને નોન પ્રિન્ટ તેમજ બુક્સ અને નોનબુક્સ માધ્યમોમાં ઉપલબ્ધ સાહિત્યથી સમૃદ્ધિ ક્રિયાશીલ (Vibrant) ગ્રંથાલય અનિવાર્ય છે. ગુજરાતમાં કે સમગ્ર દેશમાં એવું કોઈ એક ગ્રંથાલય નથી કે જે ગાંધીસાહિત્યને શતપ્રતિશત વરેલું હોય

– ગાંધીકૃત અને ગાંધીજી વિશે વિશ્વની ભાષાઓમાં સર્જાતા સાહિત્યથી સમૃદ્ધ હોય, જીવંત હોય અને અદ્યતન ટેકનોલોજીના વિનિયોગથી સુસંપન્ન હોય. કોઈ પ્રશ્ન કરે

કે ગુજરાત વિદ્યાપીઠ ગ્રંથાલય, રાષ્ટ્રીય ગાંધી સંગ્રહાલય (દિલ્હી) વગેરે ગ્રંથાલયો છે ને. પરંતુ, આ બધા ગ્રંથાલયોની મર્યાદાઓ તો રૂબરૂમાં જોવાથી જ જાણી શકાય. કોઈ ગ્રંથાલયમાં સંગૃહીત પુસ્તકો પૈકી ગાંધી વિષયક પુસ્તકો એક કક્ષમાં સ્થાનાન્તરિત કરવા માત્રથી શું ક્રિયાશીલ ગ્રંથાલય બની જાય ખરું ? શું જવાહરલાલ નહેરુની સ્મૃતિમાં ત્રિનમૂર્તિ ભવનમાં સ્થાપિત કરવામાં આવેલ ગ્રંથાલય નહેરુ સાહિત્ય, આધુનિક ભારતીય ઇતિહાસ વગેરે વિષય ક્ષેત્રોમાં ક્રિયાન્વિત કરવામાં આવ્યું છે તેની હરોળમાં ઉપર નિર્દેશિત ગ્રંથાલયો ઊભા રહી શકે તેવાં છે ખરાં ? ઉત્તર સ્પષ્ટ છે : ના., કોઈ પણ રીતે નહીં અને તેથી જ ગુજરાતમાં ગાંધીસાહિત્યનું અદ્યતન ગ્રંથાલય સ્થાપવું જોઈએ.

મહાત્મા ગાંધી આપણા રાષ્ટ્રપિતા હોવાની સાથે સાથે ગુજરાતી સાહિત્યના એક ખમતીધર સર્જક તરીકે પણ ખ્યાતિપ્રાપ્ત છે. એમની આત્મકથા ‘સત્યના પ્રયોગો’ (૧૯૨૭) માત્ર ગુજરાતી સાહિત્યની જ નહીં, પરંતુ વિશ્વસાહિત્યના આત્મકથા સાહિત્યમાં પોતાનું અદકેરું સ્થાન ધરાવે છે. વળી તેઓશ્રી ૧૯૩૬માં અમદાવાદમાં ભરાયેલ ૧૨મા ગુજરાતી સાહિત્ય પરિષદના પ્રમુખ પણ રહ્યા હતા. ગુજરાતી ભાષા-સાહિત્યના આવા ગૌરવપુરુષના સન્માનમાં પણ ‘ગુજરાતી ભાષા-સાહિત્ય’નું આગવું ગ્રંથાલય સ્થાપવું જોઈએ (આ સંબંધી વિસ્તૃત વિગતો માટે જુઓ : સર્વ વિશ્વવિદ્યાલય વૃત્ત, સપ્ટેમ્બર - ઓક્ટોબર, ૨૦૧૫ અંક : ૫, પૃ. ૧-૫). આગળ ઉપર ઉલ્લેખ કર્યા મુજબ પ્રથમ વડાપ્રધાન જવાહરલાલ નહેરુના ઇતિહાસ-પ્રેમને ધ્યાને લઈ નહેરુ સાહિત્ય સાથે ભારતના આધુનિક ઇતિહાસ સંબંધી ગ્રંથાલય ત્રિનમૂર્તિ ભવનમાં સ્થાપ્યું છે તે જ ધોરણે પૂ. બાપુના ગુજરાતી ભાષા-સાહિત્ય તેમજ પોતાની માતૃભાષા પ્રતિ લગાવને, આ પ્રકારના ગ્રંથાલયનો અભાવ અને તેની અનિવાર્ય આવશ્યકતાને ધ્યાને લઈ યથાશીલ સ્થાપવું જોઈએ.

આ બંને સૂચિત ગ્રંથાલયોને કોઈ એક નામાભિધાન હેઠળ પ્રસ્થાપિત કરીને યુનિવર્સિટી સ્તરનો દરજ્જો આપવો જોઈએ કે જ્યાં વૈવિધ્યશીલ અદ્યતન ગ્રંથાલય-સેવાઓની સાથે સાથે પ્રસ્તુત વિષયક સંશોધન અને સાંસ્કૃતિક પ્રવૃત્તિઓની વસંત સદાય ખીલેલી જોવા મળે. ખાતરીપૂર્વક લખી રહ્યો છું કે આજે ગુજરાતમાં એક પણ એવું ગ્રંથાલય અસ્તિત્વમાં નથી કે જેમાં ગુજરાતી ભાષા સાહિત્યના તથા ગાંધીસાહિત્યનું કોઈપણ ભાષા અને માધ્યમમાં રચાયેલ સઘળું સાહિત્ય - શોધપ્રબંધો સહિત ઉપલબ્ધ હોય તથા વાચકો માટે સુલભ હોય અને તેના પરિણામસ્વરૂપે ગુજરાત

માટે એક ગર્વરૂપ ઘટના સમાન - દર્શનીય સ્થળ બની મહોરી રહ્યું હોય. આપણે પ્રાર્થીએ કે ગુજરાત સરકાર આ દિશામાં નક્કર પગલાં ભરીને પૂ. બાપુના સાર્થ જન્મશતાબ્દી વર્ષની ઉજવણીને સાર્થક ઊંચાઈ પ્રસ્થાપિત કરે.

અને છેલ્લે છતાં ખૂબ જ મહત્ત્વપૂર્ણ એવી એક ઐતિહાસિક ઘટનાની નોંધ લેવી રહી અને તે એ કે પૂ. બાપુના ૧૫૦મા જન્મજયંતી વર્ષની ઉજવણી સંદર્ભે ગાંધીજયંતી પર્વે શાળા / કોલેજોમાં રજા ન રાખતાં ગાંધીજીના જીવન-દર્શનને ઉજાગર કરતી પ્રવૃત્તિઓનું આયોજન કરવા સંબંધી રાજ્ય સરકારનો પરિપત્ર. આ એક સ્તુત્ય અને અભિનંદનીય પગલું છે કે જે આઝાદી મેળવ્યા બાદ ત્રણેય રાષ્ટ્રીય - પર્વોની ઉજવણી માટે પ્રથમ તબક્કે જ કરવા જેવું કાર્ય હતું તે હવે ફક્ત ગાંધીજયંતીથી શરૂ કર્યું. આ પરિપત્રની ભાવનાને ધ્યાને લઈ કાર્ય કરવામાં આવે તો વિદ્યાર્થીમાનસની સાથે સાથે પ્રજાજનો ઉપર પણ તેનો ભારે મોટો પ્રભાવ રહેશે. આ ઉપરાંત જેમના જીવનવ્યવહારમાં ગાંધીજીવનમૂલ્યો સાથે કોઈ સ્નાન-સૂતકનો સંબંધ નથી હોતો તેવાઓ દ્વારા પ્રતિપક્ષ પાસે ગાંધીમૂલ્યોના પરિપાલનના ઓઠા હેટળ / ગાંધીગીરી થકી પોતાના સ્વાર્થી હેતુઓની પૂર્તિ માટે કે પોતાની અઘટિત આજ પ્રસ્થાપિત કરવા માટે સાાજિક સંસ્થાઓ / વ્યવસ્થાઓ કે સરસ્વતી મંદિરોને ભ્રષ્ટ કરવાનાં કે સરસ્વતીના આરાધકો વગેરેને અપમાનિત કરવાનાં નિર્દેશનીય કૃત્યો કરાવવામાં આવી રહ્યા છે તે અટકશે તેવો આશાવાદ અસ્થાને નથી જ. શૈક્ષણિક કાર્ય સાથે જોડાયેલા આપણે સૌ ગાંધીમૂલ્યોને આત્મસાત કરીને સ્વધર્મનું પાલન કરીશું તો અને કમ સે કમ ‘મારે શું’ની ગ્રંથિથી મુક્ત થઈ આવાં તત્ત્વોથી અંતર રાખવા કે મક્કમ મનોબળ કેળવી એક યા બીજી રીતે કવચિત પ્રોત્સાહિત કરવાના કે મદદરૂપ નીવડવાના વલણમાંથી દૂર રહી શકીશું, જેના પરિણામે આ વર્ગ પણ સમયાન્તરે ગાંધીજીવન મૂલ્યો તરફ જરૂર આકર્ષાશે. પૂ. બાપુએ પણ કહ્યું છે કે ‘મેં મારો આશાવાદ કદી છોડ્યો નથી. જ્યારે આસપાસ ઘોર અંધારું દેખાયું છે એવે વખતે મારા હૃદયમાં આશાની જ્યોત ઝગઝગાટ બળતી રહી છે... હું વિશ્વાસ કરવામાં માનનારો છું. વિશ્વાસથી વિશ્વાસ પ્રગટે છે.’ આપણે પણ આશાવાદી બની રહીએ.

ગાંધી ચીંધ્યો માર્ગ આપણા રગેરગમાં પ્રસરી રહે એ વિશુદ્ધ હૃદયની પ્રાર્થના અને શ્રદ્ધા પણ ૧૫૦મા જન્મજયંતી વર્ષનું સાચું તર્પણ બની રહેશે.

મણિભાઈ પ્રજાપતિ

રંગુનનો પત્ર

પોપટલાલ ગુ. પટેલ

[સને ૧૯૨૭માં સંસ્થામાં ફંડ માટે શ્રી. પોપટલાલ ગુલાબદાસ પટેલ તથા પ્રો. જેઠાલાલ ચિમનલાલ સ્વામીનારાયણ બરમા ગયેલા. ફંડ માટેનો આ પ્રવાસ સંસ્થાની ફંડપ્રવૃત્તિ અને પ્રગતિના એક સીમાચિહ્ન જેવો હતો. આશ્રમના મકાનનું બાંધકામ અધૂરું રહી ગયેલું - પશ્ચિમ બાજુની પાંખ બંધાયા સિવાયની રહેલી અને ફંડ પ્રવૃત્તિમાં ઓટ આવેલી. તે પ્રસંગે આ પ્રવાસ યોજાયો હતો અને બરમામાંથી મળેલી મદદમાંથી પશ્ચિમ બાજુની પાંખ બંધાઈ હતી અને વાતાવરણમાં ભરતી આવી હતી. શ્રી પોપટલાઈએ રંગુનથી આશ્રમના વિદ્યાર્થીઓ ઉપર લખેલા પત્રમાં તેમની કલકત્તાથી રંગુન સુધીની સ્ટીમરની મુસાફરીનું વર્ણન કર્યું છે... આજની સુખસગવડ ભરી એરોપ્લેનની મુસાફરીના જમાના સાથે તે સમયની સ્ટીમરની મુસાફરીનું હાડમારી ભર્યું ચિત્ર સરખાવવા જેવું છે. સં.]

કલકત્તાથી રંગુન, તા. ૧૫-૫-૨૭

ભાઈઓ...

કલકત્તેથી લખેલો કાગળ મળ્યો ને ? તેમાં ઉપલક જ લખેલું હોય તેમાં નવાઈ નહિ. રાત્રે નવ વાગે ગુરુવારે અમે કલકત્તા ઉતર્યા. માંડ અડધી કલાકે સ્ટેશન બહાર નીકળ્યા. ત્યાંથી ઉતારે-હાજી શકુર ગનીને ત્યાં-આવતાં ફક્ત પાંચ જ મિનિટ. ઉતારો પાસે જ હતો તેમાં કદાચ તમે માનશો. પણ ના, મોટરમાં બેસી જતાં તેટલો જ સમય લાગેના ? રાત્રે સાડાદસ અગિયારે જમ્યા. વાતો કરી બાર-એક વાગ્યે સૂતા. સવારે ૪ વાગ્યે તો ઉઠ્યા. કારણ સાડાચાર વાગ્યે તો બરાબર અજવાળું થઈ જાય છે. ચારે ઊઠી શૌચાદિ સર્વ ક્રિયા આટોપી છ વાગે મોટરમાં સ્ટીમરમાં બેસવા ચાલ્યા. બીજા વર્ગની ટિકિટ લેવાની સલાહ અમદાવાદથી જ રા જીવણભાઈની નહિ હોવાથી તે માટે તૈયારી નહોતી અને ખીસું પણ સાવ ના પાડતું હતું. કારણ દરેક જણના રૂ. ૬૫ ફક્ત પડે છે, છતાં જો લેવા ગયા હોત તો ન જ મળત. તે દિવસે તો રવિવારની સ્ટીમર લેવી પડત. તેથી ત્રીજા વર્ગની ટિકિટ લેવા ગયા. એક કલાકે પેલી ગરીબો (અજ્ઞાનો)નું લોહી ચૂસનારી ત્રણ માળવાળી ડાકણીનો આશરો લઈ રૂ. ૨૮ ને બદલે રૂ. ૨૯ આપી (એ ડાકણી અહીં સોંધી છે) ટિકિટ બે મેળવી. દરવાજામાં ગીડદી પુષ્કળ જ. ધક્કા-મુક્કી પણ તેટલી જ. દરવાજાની અંદર અમારા પહેલાં ગયેલાં ઉતારુઓનું કોરંટાઈન કરાતું હતું. કોરંટાઈન એટલે કેવળ ફાર્સ. જમીન પરથી સ્ટીમર પર જવા માટે વચ્ચે એક પાકો અચલિત રૂક બાંધેલો હોય છે. તેમાં

એક દસ ફૂટ પહોળી ગલી જેવું આશરે ૧૦૦ ફૂટ લાંબું હોય છે. આને છેડે કિનારા પર દરવાજો હોય છે. તેમાં પેસવાની રજા મળે એટલે ગલીમાં બે હારોમાં હારબંધ ઊભા રહેવાનું હોય મોટા હાંડાળા એક ડોક્ટર આવે, તેમની પહેલાં એક ટિકિટ-ચેકર આવે. ટિકિટ કેવળ ૧૫ રતલી લાલ કાગળની ૩" x ૨" માપની હોય છે. આ ચેકર પંચથી કાણું પડી જાય ને પેલા ડોક્ટર બે જ સેકન્ડમાં પેટ ને છાતી ઉઘાડું કરી ઊભેલા ઉતારુઓના પેટ પર હાથ અડાડ્યો ન અડાડ્યો કરી હલ્યા જાય. અમે મોટરમાંથી જેવા ઉતર્યા તેવા જ એક પોર્ટર નં. ૮૫વાળાએ અમારા બિસ્ત્રા ઉતારી પાડ્યા. ટિકિટો લીધી તેવો જ તે પોટલા લઈ સ્ટીમર પર જઈ અમારા માટે મળી શકે તેવી સારી જગ્યા મેળવી એક બિસ્ત્રો છોડી બંને માટે પથારી કરી રાખી હતી. અમે સ્ટીમર ઉપર ગયા એટલે પેલા પોર્ટરે અમને તુરત જ શોધી કહાડી જગ્યા બતાવી.

જગ્યા કયે સ્થળે ?

સ્ટીમરમાં ત્રણ માળ છે. (૧) ફ્લોર-ભોયતળિયું (૨) પહેલો મજલો (૩) બીજો મજલો. આ ઉપરાંત ચોથો પણ મજલો છે ત્યાં મેનેજર સાહેબ એકલા જ રહે છે. આમાંના પહેલા મજલે ખુલ્લા ભાગમાં જ્યાં માસ્ટ-કે જેને શઠ બાંધવામાં આવે છે - હોય છે ત્યાં અમારી જગ્યા હતી. અલબત્ત, તે ખુલ્લા ભાગને ટાટપતરીઓથી ઢાંકવાની સગવડ હતી, ને કરેલી પણ. છ ફૂટ છેટે એક નીકડી હોય છે જ્યાં ગમે તેવું ગંદું થયા જ કરે.

સ્ટીમર પ્રથમ સાત કલાક તો ધીમી ચાલી. કારણ તેને નદીમાં ચાલવાનું હતું. પણ ત્યાર પછી જોરમાં ચાલી. રાત્રે-પરોઢીએ વરસાદ વરસ્યો. ટાટપતરીઓમાં થઈ પાણી પથારીમાં ટપકવા માંડ્યું. બે કામળા ઓઢી જ લીધા. સદ્ભાગ્યે એક જ કલાક વરસાદ આવી બંધ રહ્યો. બપોરે તડકો ચડે ત્યારે પણ સહેજ તાપ ટાટપતરી સુંસરો આવે. આ પ્રમાણે અમારા જેવા ૧૦૦ ઉતારુને ઠીક સગવડ મળી ગણાય. બાકીના અમારી પાસે જ એક હાથ છેટે ઉપરાઉપરી પડેલા. ૬ ચોરસ ફૂટ માંડ જગ્યા દરેકને ભાગ આવી હશે. આવા ઉતારુઓમાં હોજલ પડદાવાળાં બૈરાં પણ હતાં. તેમને વરસાદથી ભીંજવું પડ્યું હતું. પહેલા મજલામાં ત્રીજા વર્ગના ઉતારુઓ ફક્ત ૨૫૦ હશે. ભોંય તળીએ ૪૦૦થી ૫૦૦ હશે. તેની દુર્દશા મારાથી તો શું પણ ગરીબનાં દુઃખ જાણનાર ગાંધીજીથી પણ વર્ણવી જાય તેવી નથી. કદાચ સી રફ હોય અને સ્ટીમર ખૂબ ડોલવા લાગે તો સ્ટીમર જ સી થઈ જાય. અને ગંદકીની ને ભેજની તો વાત

જ નહિ. એવી ગંદકીમાં જો અમારા નસીબમાં આવ્યું હોત તો જીવતે નરક ભોગવવું પડત. ૭૨ કલાક શી રીતે પસાર થાત એ વિચારથી પણ કંપી ઊઠું છું. હાલ પણ પેશાબ કરવા કે પાણી ભરવા નીચે જવું અને મરવું બરાબર સમજું છું. પહેલા દિવસે તો પાસેનું ભાથું ખાઈ દિવસ કહાડ્યો. ફળ લેવાનો વિચાર હતો – જોકે પ્રો.ને નારંગી સંતરાં નહોતાં ભાવતાં છતાં – પણ સમય જ નહોતો. કેવી રીતે લેવાય ? સ્ટીમરમાં પણ કેળાં, કેરી, લીંબુ વગેરે મળે છે, પણ સારી જાત નહિ. મીનીઅલ્સ વેચે છે.

બીજે દિવસે સવાર થયું – ચાર વાગ્યે. કારણ અમે પૂર્વમાં જતા જઈએ છીએ. ૨૪ કલાક સુધી આગળ ચાલતાં જમણી અને ડાબી બાજુ આગળ ને પાછળ ઝોલાં ખાતા એક હિંચોળા જેવી સ્ટીમરમાં બિન ટેવાયલાને ઊલટી વગેરે થાય એમાં નવાઈ નહિ. મારા જેવા જે સહે જ ઉતાવળે ચાલતા હિંચોળામાં બેસી ન શકે તેને તેની અસર ન થાય તો નવાઈ જેવું. આશરે આઠ વાગ્યે ગઈ કાલે તેની અસર જણાઈ. એકાદ કલાક અસર રહી. હોક, હોક એક બે વખત થયું, થોડુંક નીકળ્યું, લીધેલી દવાઓનો ઉપચાર કર્યો, લીંબુ ચૂસ્યાં, બે એક વાગ્યે ખાધું (૨૪ કલાકે) પછી આરામ. પ્રો. ને કંઈએ થયું નથી. He is made of sterner stuff. ત્યાર પછી બીજે માળે બીજા વર્ગના ઉતારુઓ માટે હરવાફરવા, બેસવા ખુલ્લો અગાસી જેવો ૧૦ ફૂટ પહોળો અને ૨૦૦ ફૂટ લંબાઈનો ડેક છે ત્યાં જ અમે તો બેસવા-ઉઠવા લાગ્યા. કાલ રાત્રે વરસાદ સારો પડ્યો. રાત્રે ઠીક ઠયાં. આજે સવારથી બપોરે બે વાગ્યા સુધીમાં પણ ત્રણ-ચાર વાર વરસાદ આવી ગયો. બધાં કપડાં, બિસ્ત્રા ટ્રંકનો એક ઢગલો કરી અમે તો બીજા વર્ગના ડેક પર ખુરશી મળે તો ખુરશી અને ન મળે તો નીચે બેસી ગાળીએ છીએ. આજે બપોરે વરસાદને લીધે બીજા વર્ગના એક ઉતારુની કેબિનમાં ભોજન લીધું. મને જે અનુભવ થયો તેવો જ લગભગ ૫૦ ટકા ઉતારુઓને થયેલો. બીજે દિવસે બધા લગભગ આખો દિવસ આડા પડી રહેલા. જેમ એક દિવસ ઠંડા શીખંડથી બોર્ડિંગમાં થયું હતું તેમ.

સ્ટીમરનું કદ-પહોળાઈમાં ૫૦ ફૂટ ને લાંબી ૨૫૦ ફૂટ આશરે, ઊંચાઈ ૬૦ ફૂટ. ૧/૩ ભાગમાં-પાછલા ભાગમાં ત્રીજા વર્ગના ઉતારુઓ માટે ૨/૩ ભાગ બીજા વર્ગના ઉતારુઓ માટે. બીજા વર્ગના ઉતારુઓ માટે કેબિનો હોય છે. એક કેબિન આશરે ૭ x ૧૦' હોય છે તેમાં ત્રણ પથારીઓ હોય છે. નોકર હોય છે. નહાવાની, સંડાણ-પેશાબ વગેરે માટે તેમને માટે અલગ સારી સગવડ હોય છે. સાફસૂફ પણ દિવસમાં અનેક વાર થાય છે. હવા ખાવા માટે તો ડેક દરરોજ સવારે પાણીથી, રેતીથી અને રબરથી સાફ કરવામાં આવે છે. પિત્તળ પર હવા લાગી હોય, ને સહેજ ઝાંખો થયો હોય તો તેને ઘસી ઘસીને હંમેશા ઊજળો કરવામાં આવે છે. ભીંતો બધી દરરોજ ધોવાય છે. વડોદરા રાજ્યના કોઈ ગંદા ગામડાના મુખીના હાથ નીચે કામ કરતો ગંદો ભંગી જેવી શેરીઓ

સાફ કરે તેવી ત્રીજા વર્ગના ઉતારુઓની જગ્યા સાફ થાય છે. આવી સ્થિતિ આપણી જનરલ પબ્લિક ક્યાં સુધી ભોગવશે ! ઈશ્વરેચ્છા !

સ્ટીમરમાં એક ભૈયો છે. તે ઓર્ડર પ્રમાણે ભોજન તૈયાર કરી આપે છે. પૂરી પાકા શેરના રૂ. ૨.૫૦ લે છે. પણ પૂરી આપણા ઘરના જેવી-શુદ્ધતામાં નહિ પણ દેખાવમાં. મુસલમાનો અને માંસાહારીઓ માટે અલગ દુકાન છે.

કલકત્તાથી રંગુન જતી સ્ટીમરને આશરે ૮૦૦ માઈલ કાપવાના હોય છે. હાલ ૫.૩૦ વાગ્યા છે. અહીંથી રંગુન ૮૦ માઈલ દૂર છે. ઇરાવદી નદીમાં ગંગા હુગલી નદીની માફક જ ધીમે-ધીમે સ્ટીમર જશે. ને સવારે પરોઢીએ ઉતારશે.

ચારે બાજુ પાણી જ પાણી. તે સિવાય બીજું કંઈ પણ નથી દેખાતું. ઉપર આભ તળે પાણી. તેની વચ્ચે એક હજાર માણસનું જીવતું ને હાલતું ઘર વહું જાય છે.

ઝવેરબેનને કહેજો કે તમારાં મરચાં થોડાંક ને લીંબુ બહુ જ મીઠાં લાગ્યાં. મહારાજને કહેજો કે તમારી ચટણીના બે લાડુમાંના એકનો ચોથો ભાગ જ વાપર્યો છે. બાકીનો પાછો લાડું કે દરિયા દેવને અર્પણ કરું ? અને સુખડી, મગજ તો અમને વધારે જ પડ્યું. ગળ્યું નથી ભાવતું. ઘણું ખરું પૂરી-શાક વેચાતું લઈ ખાવાનું રહે છે. પ્રો. ને તે બહુ જ ગમે છે. તેને દહીંવડાં બહુ જ ગમે. મને તે જોઈ બકારી આવે છે. હું તો ચાખતો પણ નથી.

Prof. મજામાં છે. હું પણ તદ્દન સ્વસ્થ છું.

... તા. ૧૬-૫-૨૭ સોમ સવારના પાંચ-રંગુનના કાંઠા પાસે સ્ટીમરમાં બિસ્ત્રા વગેરે પેક કર્યાં છે. ઊતરવા તૈયાર થયા છીએ. સોમ સવારે ૭.૩૦ વાગે ગણેશલાલ (જેસંગદાસ નં. ૮૭. ૩૦ મી સ્ટ્રીટ પોસ્ટ બોક્સ નં. ૨૬૨ રંગુન) ને ત્યાં ઊતર્યાં. ઊતર્યાં એટલે પેલો ફાર્સીકલ કોર્ટવેઈને વિશેષ ફાર્સ ભજવ્યું. અમારા ધોતિયાં સિવાયના બધાં લૂગડાં કઢાવી નાખ્યાં. એવા ઉઘાડા શરીરે ૨૦-૨૫ કદમ ચાલીને ડોક્ટર પાસે થઈને જવાનું હતું. બહાર નીકળી મોટરમાં બેસી ઉતારે આવ્યા. શૌચક્રિયા કરી. એક કલાક સુધી આપણી ડોલો જેવી ચાર ગરમ પાણીથી ભરેલી – વડે સ્નાન કર્યું. પ્રો તો ચકલી નીચે બેઠા. વિહ્વલભાઈ સામા આવેલા. તેમનો ઉત્સાહ ખૂબ જ છે. ફંડ માટે વાતો કરી છે. વાતાવરણ જામવા માંડ્યું છે. શું થશે એની ચિંતા અમને નથી, તમે પણ ન જ રાખતા. કર્તવ્ય જ અધિકાર એ પ્રમાણે અવિરત મહેનત કર્યાં કરીશું. ક્યારે પાછું અવાશે એ આજે ન જ લખી શકાય.

આપનો,

પોપટભાઈ

'કેળવણી' ત્રૈમાસિકમાંથી

(સુવર્ણ જયંતી : સર્વ વિદ્યાલય કેળવણી મંડળની

સુવર્ણ જયંતી નિમિત્તે પ્રગટ થતું સાપ્તાહિક.

વર્ષ ૧, અંક નં. ૪૦, તા. ૨-૭-૭૦, પૃ. ૩-૪)

વિચાર ગળે ઊતરે તો જ

નિર્મળા દેશપાંડે

૧૯૫૩ની વાત છે. બિહારના હજારીબાગ જિલ્લામાં ભૂદાનયાત્રા ચાલતી હતી. હજારીબાગ શહેરમાં પગ મૂકતાંની સાથે કેટલાક સજ્જનોએ આવીને વિનોબાને ખબર આપ્યા : “બિહાર સરકારના ગોવધબંધીના કાયદામાં ગાયની સાથે બળદની હત્યા પર પણ પ્રતિબંધ મુકાય તે માટે વીરજી નામના એક ભાઈ આમરણ ઉપવાસ પર ઊતર્યા છે; આજે ઉપવાસનો આઠમો દિવસ છે. વીરજીની હાલત અત્યંત ચિંતાજનક છે. તમે એમને સમજાવીને ઉપવાસ છોડાવો.”

વિનોબા તરત સંમત થયા. વીરજીના ઘર તરફ પ્રયાણ કરતાં મહાદેવીને કહ્યું, “થોડાં સંતરાં સાથે લઈ લે.”

મૃત્યુને દરવાજે પહોંચી ચૂકેલા વીરજી વિનોબાને પ્રણામ કરીને બોલ્યા, “સારું થયું આપનાં દર્શન થયાં તે, હવે હું સુખેથી મરી શકીશ.”

જરા હસીને વિનોબા બોલ્યા : “મરવાની કશી જરૂર નથી. તમારા આમરણ ઉપવાસ સત્યાગ્રહ નથી, પણ દુરાગ્રહ છે, એવો મારો અભિપ્રાય છે. એ વાત તમારે ગળે ઉતારવા જ હું આવ્યો છું. દેશ સ્વતંત્ર થયો છે, લોકશાહી પદ્ધતિથી દેશનો કારભાર ચાલે છે. જનતા પાસે જઈ, પોતાના મતનો પ્રચાર કરી, જનમતને પોતાની તરફેણમાં કરવાની તમને સ્વતંત્રતા છે, તેનો ઉપયોગ કરવાનું પડતું મેલીને તમે ઉપવાસ શા માટે આદર્યાં છે ? લોકોને તમારો વિચાર સમજાવો. પછી પ્રજા તે મુજબ સરકાર પાસે કાયદો કરાવશે. ઉપવાસ એ સત્યાગ્રહમાં આખરી ઉપાય છે. બીજાં બધાં શસ્ત્ર નિષ્ફળ ગયા પછી જ તેને અડવાનું હોય. સત્યાગ્રહ એટલે ધાકધમકી નથી. સત્યાગ્રહ એટલે તો પ્રેમ-પ્રકાશ. આજની હાલતમાં તમારા આ ઉપવાસ બધી રીતે અયોગ્ય છે. માટે તે છોડી દો.”

વાતાવરણ ક્યાંય સુધી સ્તબ્ધ રહ્યું. પછી વીરજીએ પોતાની બાજુ માંડી. વિનોબાએ સત્યાગ્રહના શાસ્ત્રનું વિવેચન કરીને ફરીથી પોતાનો વિચાર વીરજીને ગળે ઉતારવા પ્રયત્ન કર્યો. છેવટે વીરજીએ કહ્યું, “તમારી આજ્ઞા હશે તો હું ઉપવાસ છોડીશ.”

આ સાંભળીને લાગલા જ વિનોબા બોલ્યા : “તો-તો ધરાવ ન છોડશો. હું તો કોઈનેય આજ્ઞા કરતો નથી અને કોઈની આજ્ઞા માગતો નથી. હું તમને ફક્ત એક વિચાર સમજાવું છું. એ વિચાર તમારે ગળે ઊતરે તો જ ઉપવાસ છોડજો, ગળે ન ઊતરે તો ન છોડશો. એમ કરતાં પ્રેમપૂર્વક મૃત્યુને આધીન થજો. તમારો આ

ઉપવાસ એટલે સરકાર સામે તાકેલી પિસ્તોલ છે. એ શુદ્ધ સત્યાગ્રહ નથી, એવો મારો સ્પષ્ટ અભિપ્રાય છે.”

વીરજી ફરીફરીને કહેતા રહ્યા કે, “તમે આજ્ઞા આપો. તમારા જેવા મહાન સંતના શબ્દ ખાતર હું ઉપવાસ છોડીશ. બાકી તમારો વિચાર મારે ગળે ઊતર્યો નથી... તમે આજ્ઞા આપો.”

મોતની સાથે બાથે ચડેલા આ હાડપિંજરને જોઈને ત્યાં ઊભેલા પ્રતિષ્ઠિત સજ્જનો વિનોબાને આજ્ઞા કરવા લાગ્યા, “આપો, આપો, આજ્ઞા આપો ને તેનો પ્રાણ બચાવો.”

વીરજી તરફ જોતા વિનોબા બોલ્યા, “હું તમારા આ ખોળિયાને બચાવવા આવ્યો નથી. તમારા શું કે કોઈના શું, ખોળિયાની મને મુદલ ચિંતા નથી. આ ખોળિયું આજે નહીં તો કાલે પડવાનું જ છે. તમને જે વિચાર યોગ્ય લાગે તેને ખાતર મરવું, એ તમારું કર્તવ્ય છે. હું તો તમને ફક્ત વિચાર જ સમજાવું છું કે આ તમારો ઉપવાસ એ સત્યાગ્રહ નથી. એ વિચાર ગળે ઊતરે તો જ ઉપવાસ છોડજો.”

વાતાવરણ ગંભીર થતું જતું હતું. “આજે આખો દિવસ હું ગામમાં જ છું, આવતી કાલે સવારે અહીંથી નીકળીશ. માટે દિવસભર વિચાર કરી જોજો. વિચારને અંતે તમને મારું કહેવું બરાબર લાગે તો મને ખબર આપજો. હું ખુશીથી પાછો આવીશ અને મારા હાથે પારણાં કરાવીશ. પણ મારો વિચાર ગળે ન ઊતરે તો આપણા છેલ્લા જુહાર. સતત પરમેશ્વરનું સ્મરણ કરતા રહેજો.”

સાંજ પડી. વીરજીને ઘેરથી સંદેશો લઈને કોઈક આવ્યું. પોતાના પડાવ પરથી વિનોબા પાછા વીરજીને મળવા નીકળી પડ્યા. “દિવસ આખો વિચાર કરતો રહ્યો છું. તમારી વાત મને ઠીક લાગે છે.” દુર્ભળ અવાજે વીરજીએ કહ્યું.

હસીને વિનોબા બોલ્યા, “પૂરો વિચાર કરીને નિર્ણય કરજો. શરીરને બચાવવા ખાતર નહીં, પણ આ ઉપવાસ અયોગ્ય છે એવું સમજાય તો જ ઉપવાસ છોડવાનો નિર્ણય કરજો.”

વીરજીને વિચાર બરાબર સમજાયો છે તેની ખાતરી કર્યા પછી સંતરાંના રસનો પ્યાલો તેના હાથમાં આપી વિનોબા ‘વેદ’ના મંત્રો ઉચ્ચારવા લાગ્યા.

(‘ભૂમિપુત્ર’ દશવારિક અને મહેન્દ્ર મેઘાણી સંપાદિત

‘વાચનયાત્રાનો પ્રસાદ’ પુસ્તકમાંથી સાભાર.

સમયોચિત આ વૃત્ત મોકલી આપવા માટે

શ્રી મહેન્દ્રભાઈનો પુનઃ આભાર)

મૂલ્યનિષ્ઠ કેળવણીકાર અને સાધુચરિત સાક્ષર

ડોલરરાય માંકડ

તુલસીભાઈ પટેલ

ડોલરરાય માંકડનો જન્મ ર૩મી જાન્યુઆરી, ૧૯૦૨ના રોજ કચ્છમાં આવેલ જંગી ગામે નાગર બ્રાહ્મણ પરિવારમાં થયો હતો. જંગી એ નાનકડું બંદર છે. જામનગર જિલ્લાનું જોડિયા ગામ એમનું વતન. તેઓ ગુજરાતી સાહિત્યના પંડિતયુગ અને ગાંધીયુગને સાંકળતી કડીરૂપ હતા. એમના વ્યક્તિત્વમાં પંડિતયુગીન શાલીનતા અને ગાંધીયુગીન સાદગીનો વિરલ સમન્વય હતો.

શિક્ષણ અને વ્યવસાય

ચોથા ધોરણ સુધીનું શિક્ષણ એમણે વતન જોડિયામાં મેળવ્યું. રાજકોટમાં મૅટ્રિક સુધી ભણ્યા. સંસ્કૃત અને ગુજરાતી સાથે બી. એ. સુધીનો અભ્યાસ જૂનાગઢમાં અને એમ. એ. (૧૯૨૭)નો અભ્યાસ કરાંચી (સિંધ)માં કર્યો. મુંબઈ યુનિવર્સિટીની આ બંને ઉપાધિઓ દ્વિતીય શ્રેણીમાં પસાર કરી.

કરાંચીના શારદામંદિરમાં શિક્ષક તરીકે બે વર્ષ સેવા આપી. સન ૧૯૨૪માં ડી. જે. સિંધ કૉલેજ, કરાંચીમાં ફેલો નિમાયા; ને ૧૯૪૭ સુધી સંસ્કૃત અને ગુજરાતીમાં લેક્ચરર અને પ્રોફેસર તરીકે સેવા આપી.

સન ૧૯૪૭માં સ્વરાજનો સૂર્યોદય થયો. વલ્લભવિદ્યાનગરના વિશ્વકર્મા ભાઈલાલભાઈ એમને આઝાદીની પૂર્વસંધ્યાએ વિદ્યાનગર લઈ આવ્યા. અહીં વિહ્વલભાઈ પટેલ મહાવિદ્યાલયમાં ૧૯૫૩ સુધી પ્રોફેસર અને બે વર્ષ માટે પ્રિન્સિપાલ તરીકે સેવાઓ આપી. ગુજરાતીનો અધ્યાપક સંઘ પહેલી વાર અહીં મળ્યો. આ સંઘે યુનિવર્સિટી કક્ષાએ ગુજરાતીના અભ્યાસક્રમમાં મહત્ત્વપૂર્ણ ફેરફારો કર્યા. કૉલેજ કક્ષાએ ગાંધીવિચાર અનુરૂપ પ્રાર્થના, શ્રમ વગેરે પ્રયોગો કર્યા. તેઓ શિક્ષણમાં મૂલગામી પરિવર્તન કરવા ઇચ્છતા હતા. તેમની દષ્ટિ ગ્રામાભિમુખ હતી. પરંતુ વિદ્યાનગર હવે નગરનું રૂપ ધારણ કરી રહ્યું હતું. પરિણામે ગાંધીવિચારથી પ્રભાવિત એમનો આત્મા ગૂંચળાવા લાગ્યો. સન ૧૯૫૨માં એમને પચાસ વર્ષ પૂરાં થયાં. એમણે ‘અખંડઆનંદ’માં ‘ગ્રામપ્રસ્થાશ્રમ’ નામનો લેખ લખીને ભારતીય પરંપરાના વાનપ્રસ્થાશ્રમને

ગ્રામપ્રસ્થાશ્રમમાં તબદીલ કરવાનો પોતાનો વિચાર રજૂ કર્યો. આ લખનારે એ લેખ વાંચ્યો હતો અને અલીઆબાડાની કૉલેજમાં વિદ્યાભ્યાસ કરવાનું સમણું સેવ્યું હતું જે સાકાર થયું ને સને ૧૯૫૭-૬૧ દરમિયાન પૂ. ડો.કાકાની નિશ્રામાં અભ્યાસ કરવાનો લ્હાવો પ્રાપ્ત કર્યો હતો. સ્વરાજને સુરાજ્ય બનાવવા માટે એમને આ જરૂરી લાગ્યું. આચરણ-ધર્મમાં માનતા ડોલરરાયે પોતે જ એનો અમલ કર્યો. જામનગરથી પૂર્વમાં દસેક કિલોમીટરના અંતરે આવેલ અલીઆબાડા ગામમાં રૂપારેલ નદીના કાંઠે સન ૧૯૫૨માં વિનયમંદિર (હાઈસ્કૂલ)ની શરૂઆત કરી. ૧૯૫૩માં કૉલેજ શરૂ કરી, ને પછી તો બાલમંદિરથી શરૂ કરીને એમ. એ., પીએચ.ડી. સુધીના અભ્યાસક્રમો ઉપરાંત અન્ય અનેક સંસ્થાઓ શરૂ કરી. આમ શિક્ષણ અને રચનાત્મક સંસ્થાઓનું વિશાળ વટવૃક્ષ અસ્તિત્વમાં આવ્યું. બે એક માઈલના અંતરે આવેલું નાનકડું ગંગાજળા ગામ એ ઉછરગરાય ઢેબરનું વતન. એ પરથી તમામ સંસ્થાઓના સંકુલને ‘ગંગાજળા વિદ્યાપીઠ’ નામ આપવામાં આવ્યું.

સાહિત્ય અને સંશોધન

માંકડ સાહેબ મૂલતઃ સંશોધન-દષ્ટિ ધરાવતા સંસ્કૃતના પંડિત હતા. સંસ્કૃતમાં કાવ્યશાસ્ત્ર, નાટ્યશાસ્ત્ર અને કાળવિજ્ઞાન (Chronology) એમના રસના વિષયો હતા. કાવ્યશાસ્ત્ર સંબંધી એમના પ્રસિદ્ધ ગ્રંથો આ પ્રમાણે છે :

(૧) અલંકાર પ્રવેશિકા (૧૯૩૩), (૨) પિંગળ પ્રવેશિકા (૧૯૩૩), (૩) સંસ્કૃત નાટ્યશાસ્ત્રના વિકાસની રૂપરેખા (૧૯૪૩), (૪) કાવ્ય-વિવેચન (૧૯૪૯), (૫) સાહિત્ય મીમાંસાના બે પ્રશ્નો (૧૯૫૮), (૬) ગુજરાતી કાવ્યપ્રકારો (૧૯૬૪), (૭) નૈવેદ્ય (લેખ-સંગ્રહ) ધર્મ અને તત્ત્વજ્ઞાન વિશે પણ માંકડસાહેબે તલાવગાહી ચિંતન કર્યું છે. એના પરિપાકરૂપે નીચેના ગ્રંથો પ્રાપ્ત થયા છે. (૧) રુદ્રાધ્યાય (૧૯૨૯) : મૂળ અને ગુજરાતી અનુવાદ (૨) શકાદયસ્તોત્ર (૧૯૨૯) : મૂળ સાથે સમશ્લોકી ગુજરાતી ભાષાંતર, (૩) અહુનવર (૧૯૩૫) : જરથોસ્તી મંત્ર (૪)

ઋગ્વેદમાં વશિષ્ઠનું દર્શન (૧૯૬૪), (૫) હિન્દુ ધર્મમાં મધ્યમ માર્ગ (૧૯૬૪), (૬) ધર્મસંસ્થાપકોની વાણી (૧૯૬૮), (૭) ગીતાનો બુદ્ધિયોગ (૧૯૬૯).

પ્રાચ્યવિદ્યામાં સંશોધન એ માંકડસાહેબનું ખાસ રસ-રુચિનું ક્ષેત્ર ગણાય. આ પ્રકારનાં સંશોધનોમાં એમની સૂક્ષ્મ અવગાહનવૃત્તિ ઉપરાંત આગવી સૂઝ દષ્ટિગોચર થાય છે. આ ક્ષેત્રમાં એમનું મોટા ભાગનું કામ અંગ્રેજી ભાષામાં થયું છે. એમનાં કેટલાંક પ્રકાશનો પર નજર કરી જોઈએ : (I) Studies in Dhananjay's Dasarupakam (1956), (II) The Types of Sanskrit Drama (1946), (III) A Monk and a Monarch (1944), (IV) Kalidas and the Guptas (1944), (V) The Ancient Indian Theatre (1950), (VI) The Yugapuram (1951), (VII) The Puranic Chronology (1952), (VIII) The Date of Rugveda (1952), (IX) Kirshkindhakand (1952), (X) Puranic Geneology (અપ્રગટ).

માંકડસાહેબ રાષ્ટ્રભાષા હિન્દીનું મહત્ત્વ બરાબર સમજતા હતા. અગાઉ એમણે અંગ્રેજીમાં લખ્યું છે, પરંતુ એક વાર્તાલાપમાં એમણે કહેલું કે અત્યારે મારે લખવું હોય તો હું હિન્દીમાં લખું. એમણે “ભગવાનની લીલા” નામનું કથાકાવ્ય તથા “કર્ણ” નામની બાલવાર્તા પણ લખી છે. સાહિત્યના પ્રયોજન વિશે તેઓ બિલકુલ સ્પષ્ટ હતા. તેઓ અવારનવાર કહેતા કે વાસનાઓનું ઉપશમન કરવું એ સાહિત્યનું પ્રયોજન છે.

માન-અકરામ

સ્વાભાવિક છે કે માંકડસાહેબ જેવા સાધુચરિત વિદ્વાનને માન-અકરામ કે અવોર્ડની આસક્તિ ન હોય, પરંતુ કેટલાક અવોર્ડ એમને શોધતા આવ્યા છે. સન ૧૯૪૬માં એમને ગુજરાતી સાહિત્યનો શ્રેષ્ઠ ચંદ્રક રણજિતરામ સુવર્ણચંદ્રક અર્પિત થયો હતો, જે એમણે ચીનના ભારત પરના આક્રમણ (૧૯૬૨) વખતે નેશનલ ડિક્લેન્સ ફંડમાં આપી દીધી હતી. કરાંચી છોડ્યું ત્યારે વિદાયમાનમાં ચાર હજાર રૂપિયાની થેલી અર્પણ થઈ હતી, જે તેમણે શૈક્ષણિક હેતુઓ માટે વાપરવા ટ્રસ્ટને સોંપી દીધી હતી. જગદ્ગુરુ શંકરાચાર્ય (દ્વારકા) દ્વારા ‘વિદ્યાવારિધિ’ની માનદ્ ઉપાધિ પ્રાપ્ત થઈ. “નૈવેદ્ય” ગ્રંથને ૧૯૬૨માં ગુજરાત રાજ્યનો એક હજાર રૂપિયાનો તથા ૧૯૬૪માં સાહિત્ય અકાદમી, દિલ્હીનો પાંચ હજાર રૂપિયાનો અવોર્ડ પ્રાપ્ત થયો. સૌરાષ્ટ્ર યુનિ. તરફથી ૧૯૭૦માં ડી. લીટ્ઝની ખાસ મરણોત્તર ઉપાધિ પ્રાપ્ત થઈ હતી. આ ઉપરાંત નાના-

મોટા ઘણા અવોર્ડ એમને મળ્યા હતા.

માનદ્ સેવાઓ

અનેક સંસ્થાઓને માંકડસાહેબની માનદ્ સેવાઓનો લાભ મળ્યો છે. સાહિત્ય, ઇતિહાસ, સંશોધન વગેરે કામ કરતી સંસ્થાઓનું એમણે પ્રમુખપદ શોભાવ્યું છે, તો અનેક સંસ્થાઓના મંત્રીપદે યા સભ્યપદે રહીને સક્રિય સેવાઓ આપી છે. ખાસ કરીને શિક્ષણકાર્ય કરતી સંસ્થાઓને એમની આવડત, અનુભવ અને સૂઝનો ખૂબ લાભ મળ્યો છે. સરકાર રચિત અનેક શૈક્ષણિક સમિતિઓના સભ્ય યા અધ્યક્ષપદે એમણે સફળ કામગીરી કરી છે. વિવિધ યુનિવર્સિટીઓની વિદ્યાકીય અને વહીવટી સમિતિઓમાં સક્રિય રહ્યા છે. અનેક વિદ્યા વ્યાખ્યાનમાળાઓમાં વિદ્વત્પૂર્ણ પ્રવચન આપ્યાં છે. એમની કેટલીક પુસ્તિકાઓ આ પ્રકારના પ્રવચનરૂપે મળી છે. ગુજરાતમાં, ખાસ કરીને સૌરાષ્ટ્રમાં ઘણી રચનાત્મક સંસ્થાઓ સ્થાપી છે, બૃહદ્ મુંબઈ રાજ્ય, જૂના સૌરાષ્ટ્ર રાજ્ય તથા ગુજરાત રાજ્યની શિક્ષણ, સમાજકલ્યાણ, નશાબંધી, પાઠ્યપુસ્તક નિર્માણ જેવી સંસ્થાઓના સભ્યપદે યા અધ્યક્ષપદે રહીને નોંધપાત્ર કામગીરી કરી છે.

સૌરાષ્ટ્ર યુનિવર્સિટીના કુલપતિ

સન ૧૯૬૬માં સૌરાષ્ટ્ર યુનિવર્સિટી અસ્તિત્વમાં આવી ત્યારે કુલપતિ તરીકે એમનો કોઈ વિકલ્પ ન હતો. સૌરાષ્ટ્ર યુનિવર્સિટીના પ્રથમ કુલપતિ તરીકે એમની કાર્યપદ્ધતિ ધ્યાનાર્હ છે. એમની નિમણૂક થઈ ત્યારે એમનું સન્માન કરતાં જાણીતા વિદ્વાન રસિકલાલ પરીખે કહ્યું હતું : “યુનિવર્સિટીના વાઈસ ચાન્સેલર તરીકે ઉચ્ચ શિક્ષણના અધ્યાપક, ભારતીય સંસ્કૃતિના સંશોધક અને સંવર્ધક અને સાચા બ્રાહ્મણનું જીવન ગાળનાર એક સચ્ચારિત્ર કાર્યદક્ષ સજ્જનની નિમણૂક કરી યુનિવર્સિટીનો વાઈસ ચાન્સેલર કેવો નીમવો જોઈએ એનો નમૂનો બતાવ્યો છે.”

કુલપતિ તરીકે એમના ઘણા મનોરથ હતા. એમણે અનેક નવા વિભાગોની સ્થાપના કરી. સંશોધનક્ષેત્રોનો વિસ્તાર કર્યો. સૌરાષ્ટ્રનું લોકસાહિત્ય ખૂબ સમૃદ્ધ છે. આધુનિક પવનમાં એ લુપ્ત થાય એ પહેલાં એને જાળવી લેવા માટે લોકસાહિત્યનો ખાસ વિભાગ શરૂ કર્યો. ૧૯૭૦માં એમની મુદત પૂરી થઈ; પછી ફરી તેઓ આ પદે નિમાયા, પરંતુ યુનિવર્સિટીમાં વિદ્યાકીય વાતાવરણના અભાવ અને સ્વાર્થી કુત્સિત રાજકારણના પ્રવેશથી તેઓ થાકી ગયા હતા. તેઓ કામથી થાક્યા ન હતા, પરંતુ કુટિલ દાવપેચથી થાક્યા હતા. હૃદયરોગ એમના દરવાજા ખખડાવી ગયો હતો. એકાદ માસ પછી કુલપતિ પદેથી

રાજ્યના આપીને આરામ કરવા માટે માતૃસંસ્થા ગંગાજળા વિદ્યાપીઠમાં અલીઆબાડા સ્ટેશનથી એકાદ કિલોમીટર દૂર દક્ષિણ સોસાયટીમાં આવી ગયા.

શ્રેષ્ઠ સ્મારક : ગંગાજળા વિદ્યાપીઠ

ડોલરરાય જન્મજાત શિક્ષક અને પ્રયોગશીલ કેળવણીકાર હતા. ગુજરાતને એમનું સૌથી મોટું પ્રદાન “ગંગાજળા વિદ્યાપીઠ” છે. સ્વ. ઉછંગરાય ઢેબરે એમને અંજલિ આપતાં યોગ્ય રીતે જ કહ્યું હતું : “ગંગાજળા વિદ્યાપીઠ વસ્તુતઃ તેમનો સ્મારક ગ્રંથ બની રહેશે.”

ગંગાજળા વિદ્યાપીઠમાં સન ૧૯૫૩માં સ્થાપિત કોલેજોનું નામ વસોના દરબાર ગોપાળદાસના નામ પરથી આપવામાં આવ્યું. ગોપાળદાસે પોતાનું ઢસાનું રાજ્ય સાવ સહજભાવે ભારતસંઘને સોંપી દીધેલું. એમનાં ત્યાગ અને નિઃસ્પૃહતાના કદરભાવ રૂપે આ નામ પસંદ કરવામાં આવ્યું. કોલેજનો ધ્યાનમંત્ર હતો : “તેજસ્વી તપથી જન્મ્યાં ઋત ને સત્ય આ જગે.” વિદ્યાર્થીઓ ડોલરરાયને આદરપૂર્વક ડો’કાકા સંબોધન કરતા. ડો’કાકા માત્ર પોથીપંડિત ન હતા, પરંતુ સમાજપ્રત્યેનું ઋણ અદા કરનાર સાચા સેવક અને પ્રયોગશીલ કેળવણીકાર હતા. ગંગાજળા વિદ્યાપીઠના વિકાસમાં ડો’કાકાને તેમના સાથી અધ્યાપક મોહનભાઈ શં. પટેલનો પણ સહયોગ સાંપડ્યો હતો.

ડો’કાકાએ અભ્યાસક્રમ યુનિવર્સિટીનો સ્વીકાર્યો, પરંતુ તેઓ છાત્રાલયને ઘડતરનું મહત્ત્વપૂર્ણ અંગ માનતા હતા, આથી સ્વાશ્રય, સાદાઈ, શ્રમ પર ભાર મૂકવામાં આવ્યો. આ રીતે પરંપરિત શિક્ષણ અને બુનિયાદી તાલીમનો સમન્વય યોજવામાં આવ્યો. અન્ય કોલેજો કરતાં અહીંનું વાતાવરણ અનેક રીતે વિશિષ્ટ હતું. સમૂહ પ્રાર્થનાથી શિક્ષણનો આરંભ થાય. પ્રાર્થના પછી ડો’કાકાનું પ્રવચન હોય, વિદ્યાર્થીઓ સાથે પ્રશ્નોત્તરી થાય. કોલેજના અંતે એકાદ કલાક શ્રમકાર્ય હોય, વ્યાખ્યાન પદ્ધતિ પર બધી જ ભાર મૂકવાને બદલે, વ્યાખ્યાનને અંતે શંકાસમાધાન, સાપ્તાહિક પરીક્ષા, એસાઇન્મેન્ટ, સુપરવાઇઝર વિના પરીક્ષા વગેરે પ્રયોગો કરવામાં આવતા. માહિતીજ્ઞાન ઉપરાંત ચારિત્ર્યઘડતર પર વિશેષ લક્ષ્ય આપવામાં આવતું. શિક્ષણ અને પરીક્ષણ સાથે જ ચાલે. વસ્તુલક્ષી પ્રશ્નોને મહત્ત્વ અપાય. ડો’કાકાએ પોતે “વિકમોર્વશીયમ્” પર વસ્તુલક્ષી પ્રશ્નોની નમૂનારૂપ પુસ્તિકા તૈયાર કરી હતી. શિક્ષણ વિશે પોતાના આગવા વિચારો ત્રણ-ચાર પુસ્તિકાઓ લખીને પ્રગટ કર્યા હતા. વિદ્યાર્થીના સર્વાંગી વ્યક્તિત્વ વિકાસને પ્રોત્સાહન આપવા માટે આ પ્રકારના શ્રેષ્ઠ વિદ્યાર્થીને “સર્વતોભદ્ર”નો ઇલકાબ

આપવામાં આવતો. ડો’કાકાની સુવાસથી આકર્ષાઈને વિદ્વાનો અને કાર્યકરો અહીં પધારતા. એમનો લાભ વિદ્યાર્થીઓને મળતો. આ લખનાર જેવા અનેકનું ઘડતરનું ડો’કાકાની પવિત્ર નિશ્ચામાં થયું.

ડો’કાકા પોતે જંગમ વિદ્યાપીઠ હતા. અલીઆબાડા, જામનગર અને આસપાસનાં ગામોમાં તેઓ ભાગવતકથા અને ગીતા પર પ્રવચનો કરતા. એમાંના ચમત્કારોના અંશો ગાળી નાખીને યુગ-અનુરૂપ નવું અર્થઘટન કરતા. એમની આંખમાં અનેરી ચમક હતી, ને એમની વાણી નાભિમાંથી પ્રગટતી હતી. એમને સાંભળવા એ લહાવો હતો. મધ્યમ કદકાઠીના, ગૌરવર્ણના, ખાદીની શ્વેત કફની ધોતી પરિધાન કરતા ડો’કાકા સાદગી, સદાચાર, સ્નેહ, સંયમ અને સ્ફૂર્તિનો સાકાર અવતાર હતા. વિપરીત વાયુમંડળ વચ્ચે પણ એમની મૂલ્યનિષ્ઠા અને શ્રદ્ધા અડગ હતી. જિલ્લા સ્કૂલ બોર્ડના અધ્યક્ષની હેસિયતથી જામનગર જિલ્લાના ગામડે-ગામડે એમણે પ્રવાસ કર્યો.

અલીઆબાડા કોલેજના વિદ્યાર્થી ને ત્યાર બાદ આ જ કોલેજના સંસ્કૃતના અધ્યાપક શ્રી મુર્કુદ કક્કડ પૂ. ડો’કાકાની પ્રતિભા વિશે લખે છે : “પૂ. ડોલરભાઈ મધ્યમમાર્ગી ફિલસૂફ છે. પોતે સત્યશોધક ઇતિહાસકાર છે, લોકજાગૃતિના ભેખધારી, સંસ્કાર અને શીલના પ્રહરી છે, હળવા વિનોદી અને સહૃદય રસિક છે, એક્સ-રે જેવી પારગામી અને ગરુડ જેવી વિશાળ દષ્ટિ ધરાવનારા છે, ગમે તેવા અઘરા વિષયને સરળથી સરળ રીતે મૂકી શકનારા છે અને સૌથી અગત્યનું એ કે, હૃદયથી હૃદય પ્રતિ ઘનિષ્ઠ આત્મીયતાથી વાત મૂકનારા છે.” (શ્રીમદ્ ભાગવતકથા પૃ. ૧૧)

ડોલરરાયના જીવનમાં અનેક આઘાતો આવ્યા. સૌથી મોટો ઘા તેવીસ વરસના તરવરાટભર્યા યુવાન પુત્ર બકુલભાઈના પેરિસ મુકામે આકસ્મિક અવસાનનો લાગ્યો, પરંતુ ગીતાપ્રેરિત નિઃસ્પૃહતા અને સ્થિતપ્રજ્ઞતાનો એમણે પરિચય કરાવ્યો. ૨૯ ઓગસ્ટ, ૧૯૭૦ની મધ્યાહને અલીઆબાડામાં દક્ષિણના નિવાસે એમણે ઇંહલીલા સંકેલી લીધી. લોકગાયક શ્રી રામભાઈએ અશ્રુસિક્ત વાણીમાં સહુનો ભાવ વ્યક્ત કર્યો :

“માતા સરસ્વતીએ કાળો સાળુ આજ ઓઢ્યો !
રોતી રહી દિન આખો, રોતી રહી દિન આંખો
પુતર તારો આજ પોઢ્યો !”

તુલસીભાઈ પટેલ

૧. ઉદયનગર સોસાયટી,

પ્રશાંત સિનેમા પાસે, મહેસાણા-૩૮૪૦૦૨

ગાંધીજીનું હૃદયચરિત્ર

ડૉ. ગંગાધર પ્રજાપતિ

યુગોના અંધારામાં અટવાતી માનવજાતને વિસમી સદીમાં ગાંધીરૂપે એક શાશ્વત પ્રકાશ મળે છે, જે શાશ્વત પ્રકાશ સદીઓ સુધી સ્વ અને સર્વના શ્રેયાર્થે અજવાળું પાથરતો રહેશે એવી શ્રદ્ધા આજે પણ અડીખમ છે. ગાંધી એક એવી વિભૂતિ હતા કે જેમણે સમગ્ર માનવજાતના આત્માને વાણી સ્વરૂપે પ્રગટ કર્યો છે. આજ સુધીના માનવ-ઇતિહાસમાં સ્થાન પામનાર પયગંબરો, ધર્મ ઉપદેશકો, વિચારકો, સંતો કે વિભૂતિ, શાસકોની સરખામણીએ ગાંધીજી સાવ સામાન્ય માણસ હતા. એમની પાસે કોઈ વિશેષ ધન સંપત્તિ, પદ, ઉચ્ચકોટિનું શિક્ષણ, કલાત્મક પ્રતિભા કે વૈજ્ઞાનિક સિદ્ધિઓની કોઈ વિશેષતાઓ ન હતી. જીવનની નાની-નાની બાબતોમાં જ જીવનનું રહસ્ય સમાયેલું છે એવું માનતા ગાંધીજીએ ધર્મ કે ઈશ્વર વિશે ઉપદેશ આપવાને બદલે વ્યવહારનો ધર્મ દર્શાવ્યો છે. ગાંધીજી એક એવા વ્યક્તિ હતા કે જેમનો પોતાની અને પ્રજાની વચ્ચે અંતરની દીવાલ કે ભયથી શ્રદ્ધા પેદા કરવાનો કે નબળાઈઓને ઢાંકવાનો ભ્રમ પેદા કરવાનો ઉદ્દેશ ન હતો. તેમણે ક્યારેય કુટિલતાનું શરણું લીધું નથી અને એમનું હૃદય અને ભાવો એમના દેહથી પણ ઓછાં ઢંકાયેલાં રહેતાં. એમનું વ્યક્તિત્વ એ જે હતા તે હતું. તેઓ ખૂબ જ માયાળુ, સૌમ્ય, અદુર્લભ, સરળ, પ્રફુલ્લ, બુદ્ધિમાન અને નમ્ર હતા. તેમના વ્યક્તિત્વના બળે આજ સુધી દુનિયામાં ઉપેક્ષિત એવા સિદ્ધાંતો પ્રત્યેની નિષ્ઠા દ્વારા છિન્નભિન્ન ભારત અને વેરવિખેર જગતના ખૂણેખૂણામાં કર્તવ્ય પરાયણતા દ્વારા, ઉદાહરણો દ્વારા પહોંચી શક્યા.

“લુઈ ફીશર ગાંધીજીને અંજલિ આપતાં લખે છે : ગાંધીજીમાં અજબ જબરી આકર્ષણ શક્તિ હતી, એમની પ્રકૃતિમાં અજબ વિચિત્રતા હતી. શાંત છતાંય એવા અભિભૂત કરી દેનાર કે ખબર ન પડે એમની સાથેનો માનસિક સંપર્ક હંમેશાં આનંદ આપનારો નીવડતો. તેઓ એમનું હૃદય એવું ખીલી દેતા કે એ હૃદયનાં ચક્રો શી રીતે ચાલે છે તે સામા માણસને સ્પષ્ટ દેખાય. તેમને એમના વિચારોને પૂર્ણપણે વ્યક્ત કરવાનો પ્રયત્ન નો'તો કરવો પડતો. તેમનું હૈયું હોઠે આવીને

બેસતું ને વિચારધારા વાણીરૂપે પ્રગટ થતી રહેતી. એમની વાણી જ નહીં, વિચારો પણ શ્રવણગમ્ય બની જતા. એમની નિર્ણય પર પહોંચવાની ક્રિયા આંખ સામે તરવર્યાં કરતી. આથી તેમને પ્રચારક તરીકે વાત કરવાનું રહેતું જ નહીં. તેઓ મિત્રની માફક વાતો કરતા. એમને વિચારની આપ-લેથી આનંદ થતો. તેનાથીય વધારે આનંદ થતો અંગત સંબંધો સ્થપાયોની.”

ગાંધીજીનું જીવન એકરૂપ અને અખંડ છે. એમની બધીય પ્રવૃત્તિઓ એકબીજા સાથે સંકળાયેલી છે. એ બધીનો ઉદ્ભવ અખંડ માનવપ્રેમમાંથી થયેલો છે. એમનું જીવનદર્શન માનવતા અને આધ્યાત્મિકતાના રસાયણથી પ્રગટ્યું હતું. અસ્પૃશ્યતાના પાયા ઢીલા કર્યાં સિવાય ગાંધીજીએ એમના જીવનમાં બીજું કશું જ કાર્ય ન પણ કર્યું હોત તોયે એ એક મહાન સુધારક લેખાયા હોત. તેમને વાસ્તવિક સુધારો રાજદ્વારી ક્ષેત્રમાં નહીં પણ ધર્મ અને સામાજિક ક્ષેત્રોમાં કરવો હતો. આજ સુધી રાષ્ટ્રનાયક, સમાજપુરુષ આધ્યાત્મિક વિચારક, અછૂતોદ્ધારક તરીકેનો તેમનો પ્રભાવ રહ્યો છે. એમના હૃદયમાંથી પ્રગટેલો એક એક શબ્દ શ્લોક કે મંત્ર કરતાં વધારે વજનદાર અને પ્રભાવક હતો. ગાંધીજીના જીવન દરમિયાન અને મૃત્યુ પછી ગાંધી-સાહિત્ય ખૂબ જ લખાયું છે. જગતભરમાં એવો કોઈ દેશ કે ભાષા નહીં હોય જ્યાં ગાંધી-સાહિત્ય પહોંચ્યું ન હોય. આ બધામાં ગાંધીજીની આત્મકથા “સત્યના પ્રયોગો” અજોડ મનાય છે, કારણ ગાંધીજીવનનાં બધાં પાસાં સત્ય સ્વરૂપે પ્રગટ કરે છે. આત્મકથા લખવાના હેતુને સ્પષ્ટ કરતાં ગાંધીજી લખે છે : “મારે આત્મકથા ક્યાં લખવી છે ? મારે તો આત્મકથાના બહાને સત્યના મેં જે પ્રયોગો કર્યા તેની આ કથા લખવી છે. એમાં મારું જીવન ઓતપ્રોત હોવાથી એક જીવનવૃત્તાંત જેવી થઈ જશે એ ખરું પણ જો તેમાંથી પાને પાને મારા સત્યના પ્રયોગો જ નીતરી આવે તો એ કથાને હું નિર્દોષ ગણું.”

ગાંધીજીનું પ્રથમ જીવનચરિત્ર ઈ. સ. ૧૯૦૯માં પાદરી જોસેફ ડોકે લખેલું, ત્યાર બાદ રોમાં રોલાંએ પણ એમની જીવનકથા લખેલી. ગાંધીજી વિશે લખાયેલાં અનેક પુસ્તકોમાં

જગપ્રસિદ્ધ અમેરિકન પત્રકાર લુઈ ફીશરે લખેલ “The Life of Mahatma Gandhi” વિશ્વનાં લોકપ્રિય પુસ્તકોમાં અગ્રેસર છે. ગાંધીજીના મૃત્યુ પછી અઢળક ગાંધીસાહિત્યના દોહન અને અંગત વ્યક્તિગત પરિચયના આધારે ખૂબ જ પરિશ્રમથી આ સર્જન વાચકો સામે આવ્યું. લુઈ ફીશર એક તેજસ્વી નિર્ભીક અને અભ્યાસુ પત્રકાર હતા. જગતના અનેક રાજપુરુષો સાથે એમનો નાતો હતો. બીજા વિશ્વયુદ્ધના જીવંત સચોટ અહેવાલોથી તેમજ રશિયા, ચીન અને યુરોપ વિશે ઊંડાણપૂર્વકના અભ્યાસથી પ્રસિદ્ધિને પામ્યા હતા.

લુઈ ફીશર ગાંધીજીને વારંવાર મળેલા તેથી તેમના જીવન, કર્મો, વિચારો, આદર્શો, પ્રયોગોથી પ્રભાવિત થયા હતા. ગાંધીજી સાથે ચર્ચાઓ, પ્રશ્નોત્તરી, મુલાકાતો, નોંધો, વ્યાખ્યાનો, પત્રો તેમજ અંગત કાર્યક્રમોમાં ઉપસ્થિતિના કારણે ગાંધીજી માટે તેમના દિલમાં આદર જન્મ્યો હતો. તેઓ ગાંધીજીને પૂરેપૂરા ઓળખી શક્યા હતા. પરિણામે ગાંધીજીની કહાની લખ્યા સિવાય તેમનાથી રહેવાયું નહીં.

ગાંધીજીની શહાદત પ્રસંગે ઉપસ્થિત રહી વિષાદમાં સરી પડેલા લુઈ ફીશરે નોંધ્યું કે, “મને કોઈ યુગની ખાસ કરીને એવી બીજી કોઈ વ્યક્તિનો પરિચય નથી જેણે ભૌતિક વસ્તુઓ ઉપર આટલી શ્રદ્ધાથી આટલું અતુલઆત્મબળ પ્રાપ્ત કરી બતાવ્યું હોય.” ગાંધીજીના ચરિત્રને સૂક્ષ્મતમ સ્વરૂપે ઓળખી ગયેલા લુઈ ફીશરે અવારનવાર લીધેલી મુલાકાતો, પ્રશ્નોત્તરીથી એમના હૃદયને લોકો સુધી પહોંચાડવાનું ચિરંજીવ કાર્ય એમના “ધ લાઇફ ઓફ મહાત્મા ગાંધી” સર્જન દ્વારા કર્યું છે. તેમના દ્વારા આલેખાયેલ એમના “હૃદયનો કાર્ડિયોગ્રાફી” રેખાંકિત છે જે એમના હૃદયચરિત્રનો દ્યોતક છે.

સત્યાગ્રહરૂપી શસ્ત્રની પ્રેરણા એમને ટોલ્સ્ટોય Pas- sive Resistenceની સંકલ્પનામાંથી મળે છે. તેની વિભાવના તેમને મન કેવળ અકલુષિત પ્રેમની હતી. તેઓ સ્પષ્ટ રીતે સત્યાગ્રહ વિશે માનતા હતા કે સામેવાળાને પાયમાલ કરવો, નુકસાન પહોંચાડવું, નીચો પાડવો કે પજવવો, નબળો પાડવો, એના ઉપર વિજય મેળવવો એ સત્યાગ્રહીની રીત નથી. અંગ્રેજો જે કંઈ કરે તે ખરાબ જ હોયે એમ કોઈ સત્યાગ્રહી કહે એવી અપેક્ષા હું ન રાખું. બધા જ અંગ્રેજો સામાન્ય રીતે ખરાબ નથી હોતા. આપણે પોતે પણ દોષમુક્ત નથી. એમણે આવીને આપણું શોષણ કર્યું તે એટલા માટે કે આપણે માંહે માંહે ઝગડતા હતા. આપણે આપણું શોષણ થવા દીધું. ઈશ્વરની સૃષ્ટિમાં પૂરેપૂરી બુરાઈ કદી પણ સફળ નથી થતી.

જ્યાં શેતાનનું રાજ્ય હોય છે ત્યાં ઈશ્વરનું પણ રાજ્ય હોય છે. કારણ શેતાનનું અસ્તિત્વ ઈશ્વરની મરજી પર આધાર રાખે છે.

“જ્યાં કોઈપણ વ્યક્તિને ધર્મ, સંપ્રદાયને પૂર્વજો કે સંબંધીઓનાં કર્મોને નાક-કાનના ઘાટને, ચામડીના રંગને, નામાભિધાન કે જન્મસ્થળને કારણે સમાન અધિકારોથી વંચિત રાખવામાં આવે છે ત્યાં સ્વાતંત્ર્યના પાયા ડોલવા લાગે છે.”

ઉપવાસ ગાંધીજી માટે આધ્યાત્મિક હથિયાર હતું. ઉપવાસ વિશે તેમણે ઊંડું ચિંતન દર્શાવ્યું છે. “અંગત લાભને ખાતર ઉપવાસ કરવો એ દાટી આપવા જેવું છે. મેં પહેલો રાજકીય ઉપવાસ જેને માટે પ્રેમ હોય તેમના માટે કર્યો છે. અંગત સ્વાર્થ માટે કરેલા ઉપવાસ ઉદારતાની ભાવનાને જગાડી શકતા નથી. હું મારા પિતાના દોષ દૂર કરવા માટે તેમની સામે ઉપવાસ કરી શકું પણ તેમની સંપત્તિ મેળવવા સારુ તો નહીં જ.”

“કબજિયાત હોય, શરીરમાં લોહી ઓછું હોય, વાયુ, સંધિવા, અપચો ચીડિયાપણું, વિષાદ કે હરખનો અતિરેક થતો હોય તો ઉપવાસ કરો. ઉપવાસ માટે અગાઉથી શારીરિક, માનસિક શક્તિનો સંચય કરો. ઉપવાસના દિવસે ખાવાનો વિચાર પણ ન કરાય. પીવાય તેટલું ઠંડું પાણી પીઓ. રોજ ગરમ પાણીથી શરીરને લૂછો, નિયમિત એનિમા લો, ઉપવાસનો વિચાર છોડો, ઉપવાસના દિવસે ઈશ્વરનું ધ્યાન કરતા રહો.”

લોકશાહીની વિભાવના અને સામાજિક પરિવર્તનનાં અર્થશાસ્ત્ર અંગેના ગાંધીજીનો આગવો વિચાર છે.

“સામાજિક પરિવર્તન, સમાનતા અને નૈતિકતાના મૂલ્યોનું સમર્થન કરતું હોય એ જ અર્થશાસ્ત્ર સાચું. માણસ પોતાનું વ્યક્તિત્વને ડુબાડી દઈને યંત્રના હાથા જેવો બની જાય તો તેનું મનુષ્યત્વ ઘટે છે. વ્યક્તિની સ્વતંત્રતા વિના સમાજનું ઘડતર કરવું શક્ય નથી. માણસ પોતે શીંગડાં કે પૂંછડાં ઉગાડી શકતો નથી તેમ તેનામાં સ્વતંત્રપણે વિચાર કરવાની શક્તિ ન હોય તો તે તેનું અસ્તિત્વ પણ એ ટકાવી શકવાનો નથી. આથી જ હું કહું છું કે લોકશાહી એટલે ગાડરિયાવૃત્તિ નહીં.”

“એક બાજુ ધનવાનો અને બીજી બાજુ ભૂખે મરતાં કરોડો લોકો વચ્ચેનું મોટું અંતર ટકી રહેશે ત્યાં સુધી સરકાર સાચી અહિંસા પદ્ધતિએ ચાલશે એમ ન કહી શકાય. સંપત્તિ અને સંપત્તિ દ્વારા પ્રાપ્ત થતી સત્તાનો સ્વેચ્છાપૂર્વક ત્યાગ નહીં થાય, સર્વના સમાનહિતમાં એની વહેંચણી નહિ થાય તો એક દિવસ હિંસક ક્રાન્તિ આવ્યા વિના છૂટકો નથી.

લખપતિઓનો નાશ કરવાથી જ ગરીબોનું શોષણ થતું અટકી જવાનું નથી. એમનું શોષણ તો અટકશે એમની અજ્ઞાનતા દૂર કરવાથી, એમનું શોષણ કરનારાઓ સાથે અસહકાર કરતાં શીખવવાથી, એથી શોષણ કરનારાઓનું હૃદયપરિવર્તન થશે.

ગામડાં સ્વાવલંબી બનાવવા ઉપર તેમણે ખૂબ જ ભાર મૂક્યો છે : “એક-એક ગામડું લોકતંત્રના એકમ જેવું હશે. એ ગામડું પોતાની દૈનિક જરૂરિયાતો માટે પાડોશીઓ ઉપર આધાર રાખતું નહિ હોય, પરંતુ જેમાં બીજાઓ પર આધાર રાખવો આવશ્યક હશે એવી અનેક જરૂરિયાતો માટે ગામડાં પરસ્પરના આધારે જીવશે. એ રીતે પ્રત્યેક ગામડાનું પહેલું કામ હશે પોતે પોતાનું અનાજ પકવી લેવાનું, પોતાનાં કપડાં માટે રૂ પેદા કરવાનું, એમાં ગોચર હશે, મોટાં અને નાના માટે મનોરંજનનાં સાધનો હશે, ક્રીડાંગણ હશે. ગામમાં નાટકઘર, નિશાળ અને સાર્વજનિક સભાસ્થળ હશે. પ્રાથમિક અભ્યાસક્રમ પૂરો થાય ત્યાં સુધીની કેળવણી ફરજિયાત હશે. બને ત્યાં સુધી બધી પ્રવૃત્તિઓ સહકારના ધોરણે ચાલતી હશે.”

મહાત્મા ગાંધીનો જીવનધર્મ લોકોને સુખી કરવાનો હતો. એટલે તેમણે કહ્યું : “અનાજ અને કાપડના સંગ્રહ અને સટ્ટાખોરીથી દૂર રહેવું જોઈએ. જ્યાં જ્યાં પાણી મળી શકતું હોય ત્યાં ત્યાં સઘળી ખેતીલાયક જમીનમાં ખેતી થવી જોઈએ. જમણવારો બંધ થવા જોઈએ. “વધુ અનાજ ઉગાડો” નહાવા ધોવામાં કે રસોડામાં વપરાતા પાણીનું એક-એક ટીપું શાકભાજીના ક્યારામાં જવું જોઈએ. શાકભાજી ફૂંડામાં અને ભાંગ્યાતૂટ્યા ડબ્બાઓમાં ઉગાડો. દુનિયામાં કામદારોનું બળ એ જ સાચું બળ છે. મજૂર વર્ગ જાગ્રત થયેલા આમવર્ગનું આધિપત્ય સ્થાપીને મજૂર વર્ગના લોકોને પોતાના હિતમાં સંયુક્ત થવા ફરજ પાડવી જોઈએ.

તેઓ માનતા હતા કે, “સામાજિક ક્રાંતિનો કોઈ ધોરી માર્ગ બતાવી શકાય તેમ નથી, સિવાય કે આપણા જીવનના પ્રત્યેક કાર્યમાં એનો સમાવેશ કરીએ. જ્યાં સુધી મનુષ્યના રોજના સામાજિક વ્યવહારમાં ક્રાંતિ નહીં થાય ત્યાં સુધી આપણા જન્મ સમયે આપણે હતા તેનાથી વધુ સુખી નહીં થઈ શકીએ. સામાજિક ક્રાંતિ નવી ભાતના આદર્શને જન્મ નથી આપતી. નવી ભાતનો માનવી જ સામાજિક ક્રાંતિ સરજી શકે છે.

ગાંધીજી સર્વધર્મ સમન્વયમાં વિશ્વાસ રાખતા હતા. સંપ્રદાયો ખોટા છે : “પરમેશ્વરની વ્યાખ્યાઓ અગણિત છે. એક ઝાડ ઉપર લાખો પાન હોય છે દુનિયામાં જેટલાં સ્ત્રીપુરુષો

છે તેટલા ધર્મ છે પણ બધા ધર્મોનાં મૂળ એક ઈશ્વરમાં છે. જાતિના મૂળભૂત સિદ્ધાંતો બધા ધર્મોમાં સમાન છે. મને કોઈ પણ ધર્મમાં કોઈ ખાસ પ્રગતિ જોવા મળી નથી. દુનિયાના બધા ધર્મો પ્રગતિશીલ હોત તો આજે દુનિયા ડામાડોળ ન હોત.” ગાંધીજી દૃઢ વિશ્વાસ ધરાવતા હતા કે “ઈશ્વર એ કોઈ વ્યક્તિ નથી, ઈશ્વરનો એક શાશ્વત નિયમ છે... તેથી જ હું કહું છું કે સત્ય ઈશ્વર છે... સત્યની આવશ્યકતા માટે નાસ્તિક પણ ના ન પાડે”

અખંડ હિન્દુસ્તાન અને હિન્દુ-મુસ્લિમ એકતા એમનું સપનું હતું તેથી હૃદય બોલી ઊઠે છે. “અરબીમાં ઈશ્વરનું નામ લેવાથી પાપ કેવી રીતે લાગે, હિન્દુસ્તાનનો અર્થ માત્ર હિન્દુઓનો દેશ ને પાકિસ્તાન માત્ર મુસ્લિમોનો દેશ થવાનો હોય તો હિન્દુસ્તાન અને પાકિસ્તાન બંને પાપની ભૂમિ જ બનશે.” આંતરવિગ્રહનું જોખમ ઉઠાવવાને બદલે કોંગ્રેસે ભાગલા સ્વીકાર્યા તો ગાંધીજીએ પોતાની નામરજી છુપાવી નહીં. કોંગ્રેસે વિભાજન સ્વીકારી લીધું છે ને પંજાબ અને બંગાળાનું વિભાજન માગી લીધું છે. હું ભારતના ટુકડાનો પહેલો જેટલો જ વિરોધી હતો એટલો આજે પણ છું, છતાં બીજું શું કરી શકું છું. કોઈ પણ યોજના સાથે નિસ્બત ન રાખી શકું એટલું કરી શકું. ઈશ્વર સિવાય બીજું કોઈ એનો સ્વીકાર કરવા ફરજ નહિ પાડી શકે.”

વૈશ્વિક એકતા વિશે જવાબ હતો કે, “દુનિયા એક થઈને રહી ન શકતી હોય તો તેમાં રહીને જીવવાનું મને નહીં ગમે. મારું એ સ્વપ્ન મારા જીવનકાળમાં સિદ્ધ થયેલું જોવા માગું છું. હું આશા રાખું કે વિવિધ દેશોના અને ઉપસ્થિત પ્રતિનિધિઓ એક વિશ્વ સ્થાપવાનો પૂરેપૂરો પ્રયત્ન કરશે. જો તેઓ નિશ્ચયપૂર્વક કામ કરશે તો સ્વપ્ન સિદ્ધ થશે.”

પોતાના કેટલાક સવર્ણ હિન્દુ અનુયાયીઓ દલિતો સાથે સારી રીતે વર્તતા ન હતા તેનો વિષાદ અનુભવતા : “થોડા કોંગ્રેસીઓ એવા છે પણ ઘણા નથી કે જેમણે હૃદયમાંથી અસ્પૃશ્યતા કાઢી નાખી હોય. મુસલમાનોને પણ એમ લાગે છે કે એમની સાથે અન્યાય થઈ રહ્યો છે. યુસ્ત હિન્દુના ઘરમાં એક જ સાદડી પર બેસી હિન્દુ ભોજન ન કરી શકે તે જૂઠી ધર્મ છે. ભારતમાં ખોટી ધાર્મિકતા પેઢેલી છે. એને સાચા ધર્મની જરૂર છે.”

એશિયન રિલેશન્સ કોન્ફરન્સમાં ઉપસ્થિત પ્રતિનિધિઓ સમક્ષ બોલતાં સ્વીકાર્યું કે : “આપ મોટાં નગરોમાંથી આવો છો પરંતુ ભારત શહેરોમાં નથી વસતું. ભારતનું વાસ્તવિક સ્વરૂપ ગામડામાં અને ગામડાના અછૂતોના

ઘરમાં જોવા મળવાનું.” હરિજનો માટે અલગ મતાધિકારને ગાંધીજી હિન્દુજાતિનો અંગવિચ્છેદ માનતા હતા. ઉપવાસનો આશરો લેતાં પહેલાં તેમણે સ્પષ્ટ કર્યું કે : સ્વર્ણ હિન્દુઓ અને દલિત વર્ગના નેતાઓ વચ્ચે કોઈપણ પ્રકારના ઉપરછલ્લા સમાધાનથી અર્થ સરવાનો નથી. સમાધાન તો જ ટકી શકે જો એ સાચું હોય. હિન્દુમાનસ હજી પણ અસ્પૃશ્યતાની જડ કાઢી નાખવા તૈયાર ન હોય તો મને કશાય ખચકાટ વિના મરવા દેવો જોઈએ.” ગાંધીજીએ ‘ચરવડા’ કરાર ભારે વિષાદથી સ્વીકાર્યા જેમાં હરિજનો માટે અનામતની વ્યવસ્થા હતી. તેમણે માની લીધેલું કે દસ વર્ષ માટે અપાયેલી અનામતથી અસ્પૃશ્યતાનું નિવારણ થઈ જશે એવો વિશ્વાસ રાખી શકાય તેમ નથી.

ગાંધીજી દરિદ્રતા અને અતિસમૃદ્ધિના વિરોધી હતા. વાઈસરોય દ્વારા આયોજિત એક સમારંભમાં રાજાઓ, અમીરોના વૈભવ પ્રદર્શનથી દુઃખી થયેલા ગાંધીજીએ તેમને કહ્યું : “અત્રે ઉપસ્થિત અમીર વર્ગની સાથે કરોડો ગરીબોની તુલના કરતાં મને કહેવાનું મન થાય કે આ વસ્ત્રાભૂષણો તમારા દેશબાંધવોની અમાનત સમજીને નહિ સાચવો તો ભારતનો ઉદ્ધાર થવાનો નથી. જ્યારે હું હિન્દુસ્તાનના કોઈપણ શહેરમાં મહેલાતો બંધાતી હોવાની વાતો સાંભળું છું ત્યારે મને અઠેખાઈ થાય છે ને કહું છું કિસાનોના હાથમાંથી આવેલું ધન આમ વપરાય છે. કિસાનોની મહેનતનું ફળ આપણે છીનવી લેતા હોઈએ છીએ તો આમાં સ્વરાજ ભાવના ક્યાં રહી ? આપણો ઉદ્ધાર ડોક્ટરો કે જમીનદારોથી નથી થવાનો.”

ભાગલાનું પૂર ધસી આવ્યું જેને રોકવા ગાંધીજી પોતાની જિંદગી પણ હોમવા તૈયાર હતા. તેમનો આત્મા પોકારી ઊઠે છે : “આજે ભારતનું જે સ્વરૂપ ઘડાઈ રહ્યું છે તેમાં મારા સારું કોઈ જ સ્થાન નથી. લાંબું જીવવાની આશા છોડી દીધી છે ને કદાચ હું એકાદ બે વર્ષ વધારે જીવીશ એ વાત જુદી છે પરંતુ હિન્દુસ્તાન જે જોખમમાં ઘસડાઈ રહ્યું છે તે પ્રમાણે મારફાડમાં ધકેલાઈ ગયું તો મને જીવતા રહેવું નહીં ગમે.”

ગાંધીજી રાજનીતિ અને આચારનીતિની ભાવનાને સમૃદ્ધ બનાવતા હતા, રોજના વિચારવા જેવા પ્રશ્નોને તેઓ સર્વદેશીય મૂલ્યોની દૃષ્ટિએ વિચારતા હતા. ક્ષણિક વસ્તુઓમાંથી સાર કાઢી શાશ્વત તત્ત્વો શોધી લેતા. તેઓ વ્યક્તિગત સફળતા કે સુખની લુબ્ધામાં પડ્યા વિના તેમણે સમાજરૂપી અણનું વિઘટન કરી શક્તિનો નવો સ્રોત વહેવડાવ્યો. એમાંથી તેમને પ્રતિકારનું સાધન મળી ગયું. દરેક જણ કરી શકે પણ કોઈ જ ન કરતું હોય એવાં કામો કરવામાં

એમની મહત્તા હતી.

ગામડાના લોકોને રોટલો અને હરિજનોને સુખ એ ગાંધીજી માટે સ્વતંત્રતાનો રાજમાર્ગ હતો તેથી રાજકારણથી અળગા રહેવાની આ ફિલોસોફી હતી : “હું હંમેશાં એમ માનતો આવ્યો છું કે ધારાસભામાં જવાનો કાર્યક્રમ એ તો રાષ્ટ્રનો સહુથી હળવામાં હળવો કાર્યક્રમ છે. સહુથી મહત્ત્વનું અને ચિરંજીવ કાર્ય બહાર રહીને જ થઈ શકે. વ્યક્તિ બહાર રહી વધારે કામ કરતી રહે તો રાજ્યને ઓછું કામ કરવાનું રહે. જો નીચેથી કામ વધારે થાય તો ઉપરથી આજ્ઞાઓ ઓછી આવે.”

ગાંધીજી એક અડગ પુરુષ હતા. એમની અડગતાનું કારણ એમના વ્યક્તિત્વનું ઐશ્વર્ય, એમની સંપત્તિ નહીં. એમનું લક્ષ્ય હતું વર્તમાન ક્ષણ, પરિગ્રહ નહિ, ત્યાગમાં એમને આનંદ હતો. એ અભય હતા એટલે એમનું જીવન સત્યમય હતું. એ અક્રિયન હતા પણ પોતાના સિદ્ધાંતોનું મૂલ્ય ચૂકવવાની એમનામાં શક્તિ હતી. ગાંધીજીના જીવનકાળમાં જ ટાગોરે લખ્યું હતું : “કદાચ એ સફળ નહીં થાય, મનુષ્યમાં રહેલી ખલવૃત્તિને કાઢવામાં બુદ્ધ અને ઈશુને મળી એવી નિષ્ફળતા કદાચ એમને પણ મળે. પરંતુ એમની ગણતરી હવે પછીના અનંત યુગો માટે પોતાના જીવનને આદર્શરૂપ બનાવી જનારાઓમાં થશે.”

ભાગલા પછી સર્જાયેલા વિનાશથી દુઃખી ગાંધીજી બોલતા રહ્યા કે : મારા હૃદયમાં તીવ્ર વેદના સિવાય બીજું કશું જ નથી. એક વખત એવો હતો જ્યારે જનસમુદાય મારું કહ્યું પૂરેપૂરું કરતો હતો. આજ મારો અવાજ અરણ્યરુદન સમાન થઈ પડ્યો છે. મેં વધારે જીવવાની આશા છોડી દીધી છે. વેરઝેર અને કાપાકાપી વાતાવરણને દૂષિત કરી રહ્યાં છે ત્યાં મારાથી રહી શકાતું નથી. મારી તમને વિનંતી છે કે તમારું હાલનું ગાંડપણ છોડી દો, સર્વશક્તિમાન પ્રભુને હું મદદ માટે પ્રાર્થના કરું છું કે ગાંડા બનેલા મનુષ્યના કસાઈપણાનો મને સાક્ષી બનાવે તે કરતાં મને આ આંસુના દરિયામાંથી ઉઠાવી લે તો સારું.”

વેરઝેર, હત્યાઓથી ખરડાયેલા, ખદબદી રહેલા રસ્તા વચ્ચે સળકડા જેવો લંગોટધારી કહેતો હતા. “વેરનો બદલો વેર, મોતને બદલે મોત” એ ભારત માટે મોત સમાન છે.

સંદર્ભ : લુઈ ફીશર કૃત ‘ખહાત્મા ગાંધીની કહાની’

ગંગાધર પ્રજાપતિ

(સેવા નિવૃત્ત પ્રિન્સિપાલ, કોલેજ ઓફ એજ્યુકેશન, રાધનપુર) A ૧૦૧ અર્થ આઈકોન ન્યુ વી. આઈ. પી.

રોડ, વડોદરા મોબાઈલ : ૯૮૨૫૬૩૬૭૮૭

ટેકનિકલ શિક્ષણ : ગુજરાત

નિરંજન દવે

પ્રસ્તુત લેખ ટેકનિકલ શિક્ષણના તંત્રોત્તર તજજ્ઞ અને વર્ષ ૧૯૯૪ પૂર્વે ગુજરાતની ટેકનિકલ શિક્ષણનીતિના ઘડતરમાં અહમ ભૂમિકા અદા કરનાર પીઠ શિક્ષણવિદ શ્રી નિરંજન દવેસાહેબ કૃત છે. અહીં તેમણે પ્રવર્તમાનકાલીન ગુજરાતમાં કથળતા જતા ટેકનિકલ શિક્ષણથી વ્યથિત થઈ જતાં તેનો ભગ્નહેયે વલોપાત ઠાલવવાની સાથે આ દુર્દશા પાછળનાં કારણો / પરિસ્થિતિનું સાધાર વિશ્લેષણ કર્યું છે જે સવિશેષતઃ નીતિનિર્ધારકો માટે આંખ ઉઘાડનાર બની રહી ભાવિ માર્ગ પ્રશસ્ત કરનાર બની રહેશે. અહીં તેમણે ગુજરાત રાજ્ય સ્વતંત્ર રીતે અસ્તિત્વમાં આવ્યા બાદના એટલે કે ૧૯૬૦ પછીના ટેકનિકલ શિક્ષણની ઐતિહાસિક રૂપરેખા - પ્રા. ઠાકોરભાઈ દેસાઈ, પ્રા. એસ. કે. કાત્રક, પ્રા. વી. એસ. કલવચવાલા પ્રા. એ. કે. મહેતા, પ્રા. એસ. વી. કુમટા વગેરે જેવા ધુરંધર શિક્ષણવિદોનું ટેકનિકલ શિક્ષણ વિભાગને નેતૃત્વ સાંપડવું, વિભાગીય સચિવો અને મંત્રીશ્રીઓ દ્વારા નિયામકોના અભિપ્રાયોને અનુમોદન આપવું, સદ્ભાગ્યે અધ્યાપન તરીકેનો કાર્યાનુભવ ધરાવનાર શિક્ષણમંત્રીઓ હોવા, ટેકનિકલ શિક્ષણ નિયામકો અને એન્જિનિયરિંગ કોલેજો વચ્ચે ઉખાપૂર્ણ પિતૃતુલ્ય સંબંધો જળવાઈ રહેવા, નવી શિક્ષણનીતિના સંદર્ભે કન્યા કેળવણીના પ્રોત્સાહન અર્થે ૧૫ ટકા સંખ્યાધિક બેઠકોની જોગવાઈ, અધ્યાપકોને ટી.ટી.ટી.આઈ. ભોપાલ તથા આઈ.આઈ.ટી. દ્વારા તાલીમનો લાભ, ડી.ડી.આઈ.ટી.એ મેળવેલ સ્વાયત્તતા અને તેની ઉત્તમ ફલશ્રુતિ વગેરે સુદૃઢ પ્રણાલિઓની ચર્ચા કર્યા બાદ ૨૦૦૧થી સરકાર દ્વારા ટેકનિકલ શિક્ષણ નિયામક પદે ટેકનિકલ શિક્ષણના પ્રિન્સિપાલ કે સીધી ભરતીથી નિમણૂકના સ્થાને આઈ. એ. એસ. કેડરના અધિકારીઓની કમિશનર તરીકે નિમણૂકની પ્રથા અમલીકૃત થતાં અમલદારશાહીનો પ્રારંભ, આ અધિકારીઓની પ્રસંગોપાત બદલીઓના કારણે ઊભા થતા પ્રશ્નો, સરકાર / અધિકારીઓ તરફથી શિક્ષકો / શિક્ષણશાસ્ત્રીઓની ઉપેક્ષા, કરાર મુજબ વિશ્વબેંક સહાય પ્રોજેક્ટની અવધિ પૂર્ણ થયા બાદ રાજ્ય સરકાર દ્વારા યોજના ચાલુ રાખવાની હોવા છતાં ધરાર તેની અવગણના, સત્તા છીનવાઈ જવાના ભયે સ્વાયત્તતા ન આપવાનું વલણ, કરકસરનાં પગલાં અન્વયે અધ્યાપકોને તાલીમ માટે મોકલવાની પ્રથા ઉપર કાપ પરંતુ આઈ. એ. એસ. અધિકારીઓને તાલીમ માટે વિદેશ મોકલવા, જી. ટી. યુ.ની સ્થાપના, તેનો 'હંગામડા વગરનો કાયદો' અને તેના પરિણામે ઉદ્ભવેલ પ્રશ્નો વગેરેની માર્મિક ચર્ચા કરવામાં આવી છે. આ સાથે લેખકે ટેકનિકલ શિક્ષણ નિયામક તરીકેના પોતાના કાર્યાનુભાવો વણી લીધા હોવાથી સમગ્ર ચર્ચા જીવંત અને કેસ સ્ટડી જેવી બની રહી છે. અહીં વિષયવસ્તુની સાથે લેખકની ચોટદાર અને માર્મિક ભાષાભિવ્યક્તિ તેમજ કટુ સત્ય કહેવાની નૈતિક હિંમત પણ ધ્યાનાર્હ બની રહે છે.

સંપાદક : મણિભાઈ પ્રજાપતિ

૨૦૧૪માં કેન્દ્રમાં NDAની સરકાર બની અને પ્રધાનોનાં ખાતાંઓની વહેંચણી કરવામાં આવી, તેના બીજા જ દિવસે સવારે માનવ સંસાધન મંત્રી શ્રીમતી સ્મૃતિ ઈરાની ગાંધીનગર પધાર્યા હતાં. આવતાંની સાથે જ તેમણે ઉત્સાહપૂર્વક જાહેરાત કરી કે શિક્ષણનું ગુજરાત મોડલ સમગ્ર ભારતમાં અપનાવવામાં આવશે. અમે સૌ સ્તબ્ધ થઈ ગયા. ફક્ત ૨૪ કલાકમાં આ સન્નારી ગુજરાત મોડલ શી રીતે સમજી શક્યાં હશે ? તેનાં પરિણામો શાં છે ? તેનાથી કેવી રીતે અવગત થયાં હશે ? કે પછી 'મધુરાધિપતેરખિલં મધુરમ્'ની ભાવનાનું પ્રાગટ્ય હશે ?

નિર્ધારિત ગુજરાત મોડલ હોય કે ન હોય, ગુજરાતમાં ટેકનિકલ શિક્ષણ ઝડપથી કથળતું ગયું છે, તે નિર્વિવાદ છે. તેનું ઐતિહાસિક સીમાંકન, ટેકનિકલ શિક્ષણનિયામક જે પરાપૂર્વથી શિક્ષણશાસ્ત્રીઓમાંથી નિમાતા હતા, તેને બદલે IAS અધિકારીઓમાંથી નીમાવા માંડ્યા ત્યારથી તેની શરૂઆત થઈ. આ વિનિપાતની પ્રક્રિયા દરમિયાન અમે સમકાલીન શિક્ષણવિદો વિષાદ અનુભવતા હતા. મહાભારતમાં વેદવ્યાસ પાંડુની અંતિમ ક્રિયા માટે અને મરણોત્તર હસ્તિનાપુરની બાબતો ઉકેલવામાં સહાયભૂત થવા છેલ્લી વખત હસ્તિનાપુર આવ્યા હતા.

નીકળતી વખતે તેમણે માતા સત્યવતીને પોતાની સાથે આવવા વિનંતી કરી અને કહ્યું કે હસ્તિનાપુરની ગાદીની આસક્તિ છોડી દો. તેમણે માતાને સમજાવવા પ્રયત્ન કર્યો કે હવે જે ઘટનાઓ બનવાની છે અને પરિબળો કાર્યરત થવાનાં છે, તેને તમે અટકાવી નહીં શકો, તેમ જ તેમની સાથે સમાધાન પણ નહીં કરી શકો. મને પણ આવી સલાહ મળી હતી. એટલે સાક્ષીભાવે, કોઈ પણ વલોપાત વગર, ટેકનિકલ શિક્ષણની ગુણવત્તાનો વિનિપાત જોયો છે, સમજ્યો છે, પણ સક્રિય બનવાનું ટાળ્યું છે, કદાચ યુત્સુવૃત્તિને અભાવે. જ્યારે પર્વતની ટોચ પરથી શિલાઓ ગબડવા માંડે છે, ત્યારે ઉત્તરોત્તર વધુ ઝડપથી નીચે જાય છે, કોઈ તેને અટકાવવા સમર્થ નથી અને નીચે પડ્યા પછી ફરીથી ટોચ પર લઈ જવાની હિંમત તથા નિષ્ઠા હોતી નથી. આ વિનિપાતનું વિશ્લેષણ કરવાની જવાબદારી અમુક અંશે, સાક્ષીભાવે ઘટનાઓ જોનારની બને છે.

આમ કેમ ? રાતોરાત બન્યું ?

સરકાર તરફથી તથા અમલદારશાહી તરફથી શિક્ષકો અને શિક્ષણશાસ્ત્રીઓની ઉપેક્ષા અને અવહેલના પહેલું કારણ છે. અમારી પેઢી નિષ્ઠાપૂર્વક માનતી હતી કે શિક્ષકનો વ્યવસાય ઉમદા છે. ઉત્તરોત્તર આ વાત ગળથૂથીમાં નવા અધ્યાપકોને પણ પિવડાવવામાં આવતી હતી. તેનો સ્વીકાર તેમના અધ્યાપકીય પ્રદાનની ગુણવત્તામાં પણ દષ્ટિગોચર થતો હતો.

એન. બી. એ. (National Board of Accreditation)ના ઉપક્રમે મૂલ્યાંકન ટીમના પશ્ચિમ ભારત સિવાયના બધા જ પ્રદેશોમાં ટેકનિકલ શિક્ષણસંસ્થાઓને પ્રથમ દષ્ટિએ પ્રત્યક્ષ મૂલવવાની તક મને મળી છે. આ મૂલ્યાંકનના અંતિમ તબક્કે વિદ્યાર્થીઓ સાથે, સંચાલકોની અનુપસ્થિતિમાં, નિર્બંધ ચર્ચા થતી હોય છે. દક્ષિણ ભારતની એક સંસ્થામાં ચર્ચાનાં અંત ભાગમાં મેં અચાનક પૂછ્યું કે તમારા પૈકી કોણ અધ્યાપકની કારકિર્દી સ્વેચ્છાથી પ્રથમ પસંદગીથી અપનાવવા માગે છે ? કોઈએ આંગળી ઊંચી ન કરી, મને ઘણો ક્ષોભ થયો. બહાર નીકળ્યા પછી એક વિદ્યાર્થીની જે ખૂબ જ સમજપૂર્વકની બોલકી હતી, તેને મેં પૂછ્યું : બહેન, તમે શિક્ષકના વ્યવસાયની પસંદગી કેમ ન કરી ? તમને અધ્યાપકનો વ્યવસાય glamorous કે challenging નથી લાગતો ? તે હાજરજવાબીનો જવાબ હતો : “શિક્ષકના વ્યવસાય પ્રત્યે મને ખૂબ આદર છે, પણ કારકિર્દી તરીકે આ વ્યવસાય સતત પરિશ્રમ, ઉત્તરોત્તર જ્ઞાનવૃદ્ધિ અને રાતદિવસ નવી

નવી કામગીરી કરવાની તત્પરતા માંગી લે છે. અમે અમારા અધ્યાપકોને ચાર વર્ષ દરમિયાન જોયા છે કે ઝડપથી બદલાતા અભ્યાસક્રમો, અભિનવ અધ્યાપન-શૈલીઓ, નવી નવી પ્રયોગશાળાઓ સ્થાપવાની કામગીરી, રાષ્ટ્રીય પ્રવાહો સાથેની જવાબદારી તેમ જ પ્લેસમેન્ટ માટેની મહેનતને કારણે એ કોઈ સામાન્ય વ્યવસાયીની નથી.” વિદ્યાર્થીસમુદાય તરફથી શિક્ષકને અપાયેલી આ ભાવોજલિ અદ્ભુત છે. (અફસોસ એ વાતનો છે કે IAS અમલદારો આ સમજવા માગતા નથી.) ગુજરાતમાં ટેકનિકલ શિક્ષણના અધ્યાપકોની જ્યારથી અવહેલના શરૂ થઈ, વધતો જતો કાર્યભાર, એડહોક, કોન્ટ્રેક્ટ્યુઅલ, ખંડસમય, આજે ભરતી કાલે છૂટા, તાલીમનાં ઠેકાણાં નહીં, એમની પીડા સાંભળવાની દરકાર નહીં, ત્યારથી વિદ્યાનું તેજ ઝાંખું પડતું ગયું.

સરકારે પ્રથમ યુક્તિપૂર્વકનો કુઠારાઘાત ટેકનિકલ શિક્ષણના પ્રધાન અધ્યાપક (ટેકનિકલ શિક્ષણ નિયામક)ને પદબ્રષ્ટ કરવાની ચેષ્ટાથી કર્યો. મૂળને કાપી નાખીએ, પાંદડાંઓ આપોઆપ પીળાં પડી જશે. ગુજરાત રાજ્યમાં પ્રારંભથી જ પરંપરા હતી કે ટેકનિકલ શિક્ષણ નિયામક academician હોય અને કોલેજના પ્રિન્સિપાલ કક્ષાના હોય; તે બઢતીથી નિમાય કે ગુજરાત પબ્લિક સર્વિસ કમિશન મારફતે સીધી ભરતીથી નિમાય. આ રીતે ૧૯૬૦ પછી પ્રા. ઠાકોરભાઈ દેસાઈ, પ્રા. એસ. કે. કાત્રક, પ્રા. વી. એસ. કલવચવાલા, પ્રા. એ. કે. મહેતા, પ્રા. એસ. વી. કુમટા જેવા ધુરંધર શિક્ષણવિદોનું નેતૃત્વ સાંપડ્યું. એક બાજુએ, અખિલ ભારતીય સંસ્થાઓમાં તેમનું ગણ્યમાન્ય પ્રદાન રહેતું, અવાજ રહેતો, ગુજરાત પ્રયોગશીલતાની આગલી હરોળમાં રહેતું અને બીજી બાજુએ તેઓ ઇજનેરી કોલેજો તથા પોલિટેકનિકના વહીવટી તથા વિકાસલક્ષી બાબતોમાં સીધું નેતૃત્વ પૂરું પાડતા હતા. હાલની અમલદારશાહી હુકમપ્રથા ન હતી. ટેકનિકલ શિક્ષણ નિયામક એક Father Figureની ભૂમિકા ભજવતા હતા.

ટેકનિકલ શિક્ષણ નિયામકની કચેરીમાં કોલેજ, પોલિટેકનિક તથા ટેકનિકલ હાઈસ્કૂલોના પ્રિન્સિપાલો વિનાસંકોચે, એપોઇન્ટમેન્ટ લીધા વગર, ટેકનિકલ શિક્ષણ નિયામકને તથા અન્ય અધિકારીઓને મળી શકતા. બહાર બાંકડા ઉપર કે મુલાકાતી ખંડમાં બેસવું ન પડતું. આ રીતે સંસ્થાઓનું કામ સરળ બનતું, પ્રશ્નોનો નિકાલ થતો, સંસ્થાઓના વડાઓને ભરોસો રહેતો તથા તેમનો ઉત્સાહ વધતો. શિક્ષણ અને તાલીમની ગુણવત્તા જાળવી રાખવા

તથા તેની વૃદ્ધિ કરવા માટે આ પ્રેરક બળ પર્યાપ્ત બનતું. નિર્ણયની પ્રક્રિયામાં સંસ્થાઓના વડાઓની ભાગીદારી હોવાથી તેમનું પ્રત્યક્ષ ઉત્તરદાયિત્વ વધતું. ઉપરથી આવેલા mandateની પરિભાષા ત્યારે કોઈએ અનુભવી ન હતી.

બીજી બાજુએ, ટેકનિકલ શિક્ષણ નિયામકના અભિપ્રાયને શિક્ષણસચિવ તથા શિક્ષણમંત્રી ખૂબ જ હકારાત્મક રીતે સ્વીકારતા અને વજૂદ આપતા. મારા કાર્યકાળ દરમિયાન સદ્ભાગ્યે બધા જ શિક્ષણમંત્રીઓ અધ્યાપક પરંપરાના હતા : હસમુખ પટેલ, અરવિંદ સંઘવી, ઠાકોરભાઈ નાયક, કરસનદાસ સોનેરી, પ્રબોધ પંડ્યા વગેરે. મુખ્યમંત્રીઓ તથા શિક્ષણમંત્રીઓ ટેકનિકલ શિક્ષણ નિયામકના પ્રત્યક્ષ તથા સ્પષ્ટ અભિપ્રાયને વજૂદ આપતા, સાંકળમાં અમલદારોની નકારાત્મક ચેષ્ટા સફળ થતી નહીં. કેટલીક બાબતો ઘટનાઓ ટાંકીને સ્પષ્ટ કરવાનું વધુ યોગ્ય લાગે છે. હવે પછી આનો ચિતાર આપવા માંગું છું.

૨.

હવે પછીના લખાણમાં 'નિયામક' એટલે એકેડેમિક ગોત્રમાંથી આવતા 'ટેકનિકલ શિક્ષણ નિયામક' એમ સમજવું. સામાન્ય રીતે તે લાંબા સમય સુધી એટલે કે નિવૃત્તિ સુધી કાર્યભાર સંભાળે અને જે નિર્ણયો કર્યા હોય, તેનાં પરિણામો માટે જવાબદાર રહે. તેમની નિમણૂક સરકારી એન્જિનિયરિંગ કોલેજોના પ્રિન્સિપાલોમાંથી બઢતીથી કરવામાં આવતી. વિકલ્પે, ગુજરાત રાજ્ય સેવાપંચ મારફતે સીધી ભરતીથી પ્રિન્સિપાલની સમકક્ષ લાયકાત ધરાવતા ઉમેદવારોમાંથી કરવામાં આવતી. સીધી ભરતીથી નિમાયેલા નિયામકને બે વર્ષનો અજમાયશી સમય રહેતો. નિયામકના વિકલ્પે, આઈએએસ કેડરમાંથી નિમાય તેમને ટેકનિકલ શિક્ષણ 'કમિશનર' કહેવામાં આવે છે. એકેડેમિક લાયકાત તથા અનુભવ વગરના યાયાવર અધિકારીઓ, જે વારંવાર બદલાતા હોય, વધારાનો હવાલો સંભાળતા હોય, અને મનઘડંત નિર્ણયો કરવાના વિશેષ અધિકાર ધરાવતા હોય તો પણ તેમના નિર્ણયોનાં પરિણામો આવે ત્યાં સુધી પાઘડીનો વળ છેડે આવે ત્યાં સુધી - પદ છોડીને બીજે ચાલ્યા ગયા હોય. તેથી અનિષ્ટ પરિણામોની અંગત જવાબદારી તેમના શિરે ક્યારેય ન આવે. આઈ. એસ. એસ. ગોત્રના અધિકારીઓની વિશેષતા એ છે કે અનુગામી અધિકારી પુરોગામી અધિકારીઓના ખોટા નિર્ણય પ્રગટ થવા દેતા નથી. ૨૦૦૧થી નિયામક નિમાતા નથી, કમિશનરો નિમાય છે. અલ્પકાલીન કમિશનરો, અલ્પકાલીન સચિવો અને અલ્પકાલીન મંત્રીઓમાં

બંધાયેલી પદ્ધતિમાંથી કઈ અપેક્ષા રાખી શકાય ?

શિક્ષણની ગુણવત્તામાં વધારો કરવો તે સતત ચાલતી પ્રક્રિયા છે. નવીનીકરણ અને પ્રયોગશીલતા તેનાં આગવાં લક્ષણો છે. તેના માટે સ્વાયત્તતા અનિવાર્ય છે. રાજીવ ગાંધીના સમયમાં (૧૯૮૫) નવી શિક્ષણ નીતિનું ઘડતર થયું. તેમાં સંસ્થાઓની સ્વાયત્તતા માટે ખાસ ભલામણ કરવામાં આવી હતી. તેના પરિણામે, Affiliating Universityના કાયદામાં ફેરફાર કરીને સંલગ્ન કોલેજોને સ્વાયત્તતા આપવાની જોગવાઈ કરવાની યુજીસી તરફથી સૂચના આપવામાં આવી હતી. દુર્ભાગ્યની વાત છે કે યુનિવર્સિટીઓ તથા સરકાર સ્વાયત્તતા આપવા માટે ઉત્સાહી ન હતી. ઉપલક દૃષ્ટિએ જોતાં જણાય છે કે તેમાં યુનિવર્સિટી સત્તામંડળોને તથા સરકારી અધિકારીઓને સંભવતઃ પોતાની સત્તાની આણ ઓછી થતી જણાતી હોય. બીજું, કોલેજો પણ કોઈ વિશેષ સ્પષ્ટ લાભ ન હોય તો વિશેષ જવાબદારી શા માટે વહોરવી, તેવી માનસિકતા ધરાવતી હોઈ ગ્રાન્ટ-ઇન-એઈડ સંસ્થા પણ, તે યુનિવર્સિટી હોય કે કોલેજ હોય, લાગતાવળગતાને પોતાને અંગત જોખમ હોતું નથી. વરનારાનું વરે અને મુસાભાઈનાં વા ને પાણી.... ગુણવત્તાની ધખના ક્યારે જાગે ? સંસ્થાને એમ લાગે કે પોતાની પ્રતિષ્ઠા વધારવાની તક ઝડપી લેવી અને વ્યક્તિગત અધ્યાપકને એમ લાગે કે પોતાના અંગત ગૌરવ માટે અધ્યાપન તેજસ્વી બનાવવું. સંસ્થાઓ અને અધ્યાપકો એમ પણ વિચારે કે જે વિદ્યાર્થીઓએ આપણી પાસેનાં તેમનાં કીમતી વર્ષો ગીરો મૂક્યાં છે, તેના વળતર રૂપે તેને વધુ સત્વશીલ બનાવીએ.

ઘરઆંગણે નિયામકે વિચાર્યું કે સરકારી સંસ્થાઓમાં સ્વાયત્તતા આપવાનું કામ ઘણું અઘરું છે. એક તો, સચિવાલય કક્ષાએ અધિકારીઓને તેમની સત્તા છીનવાય તે ગમે નહીં. બીજું સંસ્થાને પણ સ્વાયત્તતાના કારણે સંસ્થા ઉપરનો અંકુશ ગુમાવવાનો થાય. વધારામાં અધ્યાપકોની સંખ્યા, કેડરપ્રમાણ, વારંવારની બદલીઓ થાય; અંદાજપત્રીય ટેકાની ખાતરી ન હોય; સ્થાપિત હિતોનું વર્ચસ્વ હોય - આમાં ગુણવત્તા-સંવર્ધન તો શું, ગુણવત્તાનું સાતત્ય પણ જાળવવાનું મુશ્કેલ બને.

આથી નડિયાદની ધર્મસિંહ દેસાઈ ઈન્સ્ટિટ્યૂટ ઓફ ટેકનોલોજી (DDIT)એ સ્વાયત્તતાની પાત્રતા માટે કેટલીક પાયાની જરૂરિયાતો વિચારી. પ્રોત્સાહક મેનેજમેન્ટ હોય, ફંડિંગની અનુકૂળતા હોય, પ્રગતિશીલ શૈક્ષણિક નેતૃત્વ હોય, અદ્યતન શિક્ષણવ્યવસ્થા હોય, સંલગ્ન કોલેજ તરીકે

પરિણામો સારાં આવતાં હોય અને સંશોધનપ્રીતિ હોય ઉપરાંત પૂરતી સંખ્યામાં યોગ્ય ગુણવત્તા ધરાવતા અધ્યાપકો હોય - ડી.ડી.આઈટી સંસ્થા આ બાબતો પર્યાપ્ત રીતે સંતોષતી જણાતી હતી. સંસ્થાની સ્વાયત્ત થવાની તત્પરતા પણ હતી અને સંસ્થાનો ઉત્સાહ ખૂબ જ હતો. સંસ્થાએ ગુજરાત યુનિવર્સિટીને સ્વાયત્તતા માટે અરજી કરી. નિયમાનુસાર રાજ્ય સરકારના ન વાંધા પ્રમાણપત્ર સાથે યુજીસીને પણ અરજી મોકલી. સારા કામમાં સો વિઘ્ન. ઘણી અડચણો ઊભી થઈ. ઘણી બાંધકામોથી સંસ્થાને બાંધી લેવામાં આવી, પરંતુ છેવટે વિધિસરની સ્વાયત્તતા મેળવી.

વિદ્યાલક્ષી સ્વાયત્તતા મળતાં શું સિદ્ધ કરી શકાય, તેની પ્રતીતિ આ સંસ્થાએ થોડા સમયમાં જ કરાવી. બધી જ શાખાઓમાં અભ્યાસક્રમમાં ફેરફારો કર્યા. અભ્યાસક્રમની સંરચના સુધારવી એ જટિલ કામગીરી છે. દુર્ભાગ્યે, આપણે ત્યાં આ કામ ચીલાચાલુ રીતે ચાલતું રહે છે. થોડા સુધારાવધારા, થોડાં નવાં નામાભિધાન અને થોડુંક મઠારવું એટલે અભ્યાસક્રમમાં સુધારા ગણાતું. વાસ્તવમાં વ્યવસાયી અભ્યાસક્રમોમાં વૈજ્ઞાનિક પદ્ધતિ એ છે કે, વિદ્યાર્થી સંસ્થામાંથી બહાર નીકળે ત્યારે ત્યાંનાં exit attribute કેવાં હોવાં જોઈએ તેનો ખ્યાલ અભ્યાસક્રમોમાં થયો હોવો જોઈએ તે નોકરીના બજારની અપેક્ષાઓ અને ભવિષ્યની જરૂરિયાતો સમજીને નક્કી કરવાનાં હોય. તો વિદ્યાર્થી દાખલ થાય ત્યારે પ્રવેશનાં લક્ષણો શાં છે તે ધ્યાનમાં લેવાં જોઈએ. આ બંનેના તફાવતને જ્ઞાનનાં ઘટકો - જ્ઞાન, માહિતી, વિશ્લેષણ અને વિનિયોગ પ્રમાણે જુદીજુદી કક્ષાએ ગોઠવવા જોઈએ. આ માટે નોકરીના બજારના સૂત્રધારોને મળવા, સમજવા જોઈએ, ડી.ડી.આઈટી સંસ્થાએ આ પ્રમાણે ધરમૂળથી અભ્યાસક્રમની સંરચના કરી. અભ્યાસક્રમ તૈયાર કરવાથી માંડીને પરીક્ષા પદ્ધતિ, ઉદ્યોગક્ષેત્ર અને સંસ્થા વચ્ચેના સંબંધ પ્રોજેક્ટની કામગીરી, હાજરીની અનિવાર્યતા, આકસ્મિક પરીક્ષાની જોગવાઈ, શૈક્ષણિક સમયપત્રકનું કડક રીતે પાલન, સમયબદ્ધ રીતે પરિણામો જાહેર કરવાં, ઈન્ટર્નશિપની જોગવાઈ, પ્લેસમેન્ટ માટે સઘન વ્યવસ્થા વગેરે દેખાઈ આવતા સુધારા જોવા મળ્યા. કાળક્રમે આ સંસ્થા ડીમ્ડ ટુ બી યુનિવર્સિટી થઈ અને આજે રાજ્યની યુનિવર્સિટી બની ગઈ છે.

સરદાર પટેલ યુનિવર્સિટી એક્ટમાં સંલગ્ન કોલેજને સ્વાયત્તતા આપવાની જોગવાઈ નથી. ત્યાં નવીનતા અને પ્રયોગ માટે નવી યુક્તિ અજમાવવામાં આવી. તેની સાથે જોડાણ ધરાવતી એક માત્ર એન્જિનિયરિંગ કોલેજ, બિરલા

વિશ્વકર્મા મહાવિદ્યાલય હતી. ચરોતર વિદ્યામંડળની આ સંસ્થા છે. ત્યારે એચ. એમ. પટેલ પ્રમુખ હતા. કોલેજના પ્રિન્સિપાલના નેતૃત્વ નીચે સ્વાયત્તતા જેવી દરખાસ્ત વિચારમાં આવી.

તેમની રજૂઆત એવી હતી કે બધા જ વિદ્યાર્થીઓની ક્ષમતા એકસરખી હોતી નથી. આઠ સિમેસ્ટરના માળખામાં હોશિયાર કે સાધારણ વિદ્યાર્થીઓને પૂરાં ચાર વર્ષ ગાળવાં પડે છે. આમ, તેજસ્વી વિદ્યાર્થીઓને પ્રલોભન કે પડકાર હોતાં નથી, તેમણે પાઠ્યક્રમનું એવું માળખું બનાવ્યું કે હોશિયાર વિદ્યાર્થીઓ સિમેસ્ટરમાં નિર્ધારિત વિષયો કરતાં વધારે વિષયો લઈને ઉત્તરોત્તર આગળ વધી શકે, અને ચાર વર્ષને બદલે સાડા ત્રણ વર્ષમાં બહાર આવી શકે. તેમણે બધી જ જોગવાઈઓ તથા ફેકલ્ટી ઓફ ટેકનોલોજીમાંથી મંજૂરી મેળવી. વિચાર બહુ સરસ હતો. નિયામકે પણ અનુમોદન આપ્યું, પરંતુ ટૂંકસમયમાં જ આગળ થોડી અડચણો પણ આવી. ચરોતર વિદ્યામંડળની એક લાક્ષણિકતા એ છે કે સારી વસ્તુ કરવાનો નિર્ણય કર્યો હોય, તો તેને તાર્કિક અંત સુધી લઈ જવા પ્રયત્નો કરવા. (આજે પણ સી. એલ. પટેલે ચરોતર વિદ્યામંડળના પ્રમુખ તરીકે, પ્રમાણમાં વધુ લડાયક મિજાજ સાથે આ વલણ ચાલુ રાખ્યું છે.) એચ. એમ. પટેલના પુરુષાર્થથી છેવટે યુનિવર્સિટી તરફથી સ્વાયત્તતાને મંજૂરી આપવામાં આવી. આવા પ્રયોગોની મર્યાદા એ છે કે તેમના આરંભકર્તાઓ અને પુરસ્કર્તાઓ વિદાય લે પછી ઉત્તરોત્તર બધા જ અનુગામીઓને એટલો રસ કે ઉત્સાહ નથી હોતા. કાળક્રમે આવું બને છે, તેમ છતાં નવીનીકરણ અને પ્રયોગશીલતાના છોડને લીલો રાખવા માટે પાંદડે પાણી છાંટવાનું આ કોઈ માત્ર કર્મકાંડ નથી તેવું લાગતા-વળગતાઓ સૌ સમજતા થયા છે.

નવી શિક્ષણ નીતિમાં વ્યવસાયી શિક્ષણ ક્ષેત્રે મહિલાઓને વધારે તક આપવાની જોગવાઈ હતી. ઉપલક રીતે વિચારવામાં આવ્યું કે કન્યાઓ માટે અલાયદી નવી કોલેજો તથા પોલિટેકનિકો જુદાજુદા સ્થળે સ્થાપવી. સાધનો તથા અધ્યાપકોની ઉપલબ્ધિ તથા બજેટની જોગવાઈની વાસ્તવિક મર્યાદા ધ્યાનમાં રાખીને નિયામકે મંત્રી સાથે ચર્ચા કરીને વ્યાવહારિક વિકલ્પ આપ્યો. કન્યાઓ માટેની અલાયદી સંસ્થાઓની મર્યાદા છે કે તે સંસ્થાઓનાં સ્થળ બધી જ બહેનોને અનુકૂળ ન પડે, તથા ખર્ચ વધી જાય તે કારણે વાલીઓમાં ઉચાટ રહે. તેથી એવી દરખાસ્ત કરવામાં આવી કે દરેક સ્થાપિત કોલેજ તથા પોલિટેકનિકમાં

દરેક શાખામાં ૧૫ ટકા બેઠકો બહેનો માટે અનામત રાખવી. સ્વાભાવિક છે કે ભાઈઓને તથા તેમના વાલીઓને આ સ્વીકાર્ય ન હોય. ફક્ત મેરિટને ધોરણે બહેનો, ભાઈઓ સાથે સ્પર્ધામાં રહીને પૂરતી બેઠકો મેળવી શકતી ન હતી. તત્કાલીન ગુજરાતની કુટુંબજીવનની શૈલીમાં, ખાસ કરીને મધ્યમવર્ગમાં, બહેનો કરતાં ભાઈઓને અભ્યાસની વધારે સરળતા હોય છે. આથી એવો માર્ગ કાઢવામાં આવ્યો કે દરેક વિદ્યાશાખામાં પોતીકા મેરિટથી બહેનો જે બેઠકો મેળવે, તે ૧૫ ટકાથી ઓછી હોય, તો બાકીની બેઠકોને સંખ્યાધિક તરીકે ઊભી કરવી. એટલે ભાઈઓની બેઠકો કપાય નહીં અને બહેનો બેઠકો મેળવી શકે. આ નિર્ણયને વાલીઓએ ખૂબ જ આવકાર્યો. ત્યારે, આજે છે તેવા મહિલા સશક્તિકરણના મેળા નહોતા થતા. સારું કામ ચૂપચાપ કરી દેવાની કાર્યશૈલી હતી.

આ જોગવાઈને કારણે બહેનોને નિર્ણયના વર્ષથી જ પ્રવેશનો લાભ મળવા લાગ્યો. નવી સંસ્થાઓ ઊભી કરવાની હોત, તો ઘણો સમય લાગી જાત. બીજું, નજીકની સ્થાપિત સંસ્થામાં પ્રવેશ મેળવી શકાયો. ત્રીજું, જે ખૂબ જ અગત્યનું છે, તે એ કે ભાઈઓ અને બહેનો ૧૨મા ધોરણ સુધી સહશિક્ષણ વ્યવસ્થામાં ભણે, વ્યાવસાયિક શિક્ષણમાં અલાયદા ભણે અને કાર્યજગતમાં ભ્રમભ્રમ મેળવીને કામ કરવાનું હોય, તો માનસિક સમાયોજન મુશ્કેલ બને. તેના બદલે સર્ળગ રીતે સહશિક્ષણ મળવાથી ભાઈઓ અને બહેનો વચ્ચેના વ્યવહારમાં સાહજિકતા આવી જાય.

બહેનો માટે વ્યાવસાયિક શિક્ષણનો વ્યાપ વધારવા માટે ભારત સરકારની મોનિટરિંગ કમિટીમાં ગુજરાતે કરેલા અમલની પ્રશંસા થઈ. જ્યારે અન્ય સરકારોએ તો અલાયદી સંસ્થાઓનાં બાંધકામ શરૂ કર્યાં હતાં.

આ જોગવાઈ વર્ષો સુધી ચાલુ રહી. દુર્ભાગ્યે લગભગ ૨૦૦૧-૨૦૦૨માં છોકરીઓ માટેની અનામત બંધ કરવામાં આવી. કારણ સમજાતું નથી. ત્યારે વહીવટમાં કમિશનર હતા, નિયામક નહીં.

આનંદની વાત એ છે કે ૨૦૧૮થી છોકરીઓ માટેની અનામત આઈટીઆઈઓમાં દાખલ કરવાની વિચારણા થઈ રહી છે. સાચે જ કહેવાયું છે કે ગુજરાત જે આજે કરે છે, તે વર્ષો પછી ભારત કરશે.

૩.

ટેકનિકલ શિક્ષણમાં નિયામક તરીકે નિમાતા અધિકારીઓ એન્જિનિયરિંગ કોલેજમાં પ્રાધ્યાપક તથા પ્રિન્સિપાલ તરીકે સુદીર્ઘ અનુભવ લઈને આવતા. સિત્તેરના

દાયકામાં નિમાયેલા નિયામકે ગુણવત્તા કઈ રીતે સુધરી શકે તેનો વિચાર કર્યો. ગુણવત્તા વધારવાની સીધી અને સાદી પરિભાષા હતી - અધ્યાપન અસરકારક તેમ જ ઉત્તરોત્તર વધારે સારું થતું રહે તેવી વ્યવસ્થા હોય. સ્વીકાર કર્યો કે ઇજનેરી શિક્ષણમાં સમગ્ર દેશમાં બી. ઈ.ના અભ્યાસક્રમમાં ભણાવનાર ફક્ત બી. ઈ. થયો હોય તેવી જોગવાઈ હતી. અન્ય ફેકલ્ટીમાં માસ્ટર ડિગ્રી અનિવાર્ય હતી. સૌરાષ્ટ્ર યુનિવર્સિટીની સ્થાપનાના સંદર્ભમાં નિમાયેલી શિક્ષણવિદોની કમિટીમાં અધ્યક્ષે એન્જિનિયરિંગ કોલેજના પ્રિન્સિપાલને નુકતેચીની કરી હતી, અને કહ્યું હતું કે આમ ક્યાં સુધી ચાલશે ? માસ્ટર્સ ડિગ્રીની લઘુત્તમ લાયકાત અધ્યાપક માટે કરવી તે વાસ્તવિક પરિસ્થિતિમાં શક્ય ન હતું. સમગ્ર દેશમાં આ સ્વીકૃત બને અને અસંખ્ય અનુસ્નાતક બેઠકો ઉપલબ્ધ થાય તો જ આ શક્ય બને. નિયામકે સરળ ઉકેલ કર્યો. તે સમયે તાજેતરમાં, દેશમાં પાંચ જગ્યાએ ભારત સરકારે Technical Teacher's Training Instituteની સ્થાપના કરી હતી. ભોપાલ ખાતેની ટી.ટી.ટી.આઈ.નું કાર્યક્ષેત્ર ગુજરાત, મહારાષ્ટ્ર અને મધ્ય પ્રદેશ હતા. ગુજરાતના નિયામકે આ ટી.ટી.ટી.આઈ. સાથે અનેકવિધ કાર્યક્રમો શરૂ કરવા માટે વણલખ્યા કરાર કર્યા. ટી.ટી.ટી.આઈ.નું ક્ષેત્ર આમ તો પોલિટેકનિક પૂરતું જ મર્યાદિત હતું. પરંતુ ગુજરાત રાજ્ય કોલેજોના અધ્યાપકોને પણ આમાં સમાવેશ કરતું. સરકારને આમાં કોઈ વાંધો ન હતો, કારણ કે બધી નાણાકીય જવાબદારી ટી.ટી.ટી.આઈ. ભોગવતી વિશેષમાં, ટી.ટી.ટી.આઈ. ભોપાલના બોર્ડ ઓફ ગવર્નર્સમાં ટેકનિકલ શિક્ષણ નિયામક હોદ્દાઓની રૂએ સભ્ય હતા અને વધારે સક્રિય હતા.

પ્રથમ તબક્કે ટી.ટી.ટી.આઈ. એ શિક્ષણની શાસ્ત્રીયતા પર વિશેષ ધ્યાન આપ્યું. નિયામકને ચિંતા હતી કે પોલિટેકનિક તથા ઇજનેરી કોલેજોમાં નિમાતા અધ્યાપકો કશાય અનુભવ વગર આવતા હતા. તેમની અધ્યાપકીય કાર્યશૈલી, સજ્જતા તથા જાગરૂકતા એ નિજી બાબત હતી. જો નિમણૂક પૂર્વે ઔદ્યોગિક અનુભવ અનિવાર્ય કરવામાં આવે તો જવાનું આજે તો, બહુ ઓછા લોકો ઉદ્યોગમાંથી શિક્ષણમાં જવાનું સ્વીકારે. એક તો ઉદ્યોગમાં તે વખતે શિક્ષણ કરતાં પગારો ઊંચા હતા. બીજું, સરકારી સંસ્થામાં જોડાવાનું થાય, તો બદલી અનિવાર્ય બની જાય. વિશેષમાં અધ્યાપક તરીકેની સજ્જતા માટે ઔદ્યોગિક અનુભવ વિકલ્પ નથી.

વ્યક્તિને ઊંડા પાણીમાં ફેંકો અને તે આપોઆપ

જ તરતાં શીખી જશે, એ વાસ્તવિકતા નથી. કોઈ પણ પૂર્વતાલીમ વગર ભણાવતો અધ્યાપક સારું ભણાવવાની કોશિશ તો કરે છે. પોતાના અભ્યાસ દરમિયાન જે શિક્ષણથી તે પ્રભાવિત થયો હોય, તેનું અજાણતાં જ નવા અધ્યાપક અનુકરણ કરે છે. અને અંતરાત્માપ્રેરિત કાર્યશૈલી સુધારતો જાય છે. બધાં અધ્યાપકો એટલા ઉધમશી ન પણ હોય. ટી.ટી.ટી.આઈ.એ એવી સભાનતા ઊભા કરી દે, ‘અધ્યાપન કાર્ય બધાને ના આવડે.’ વર્ગખંડનું સંચાલન, ભાષાકીય પ્રવીણતા, અધ્યાપન- સહાયક દશ્ય-શ્રાવ્ય સામગ્રીની સમજણ તથા સર્જકશૈલીતા, પ્રયોગશાળામાં કાર્યપદ્ધતિ, પરીક્ષામાં ઉત્તરવહીઓનું મૂલ્યાંકન, મૌખિક પરીક્ષામાં મૂલ્યાંકનની વૈજ્ઞાનિક પદ્ધતિ, પ્રશ્નપત્રની સંરચના, પ્રશ્ન બેંકની સરળતાથી માંડીને કઠિનતા સુધી વિવિધ કામગીરી બનાવવાની રીત, આને કારણે તાલીમ લીધેલા અધ્યાપકોનો આત્મવિશ્વાસ વધ્યો. ઘણાં વર્ષો સુધી ગુજરાતની સંસ્થાઓએ ટી.ટી.ટી.આઈ.નો લાભ લીધો.

ટી.ટી.ટી.આઈ.નું પ્રદાન ફક્ત અધ્યાપકોને તાલીમ આપવા પૂરતું કે પરિમાણીય ન હતું. સિનિયર ફેકલ્ટી માટે સંસ્થાનું સંચાલન, મૂલ્યાંકનની પદ્ધતિનાં ઘટકો અને માળખું, હેતુઓનું સંચાલન અને નીચેથી ઉપરનો અભિગમ વગેરે શીખ્યાં. આ દરમિયાન Evaluation of Polytechnic by Peersનો અભિનવ પ્રયોગ ગુજરાતે ટી.ટી.ટી.આઈ.ના સહયોગથી કર્યો. આ અગત્યનો Milestone હતો.

આ માટે પ્રથમ તો ગુજરાતના વરિષ્ઠ આચાર્યો તથા પ્રાધ્યાપકો સાથે ટી.ટી.ટી.આઈ.ની ફેકલ્ટીએ તબક્કાવાર વિચારવિમર્શ કર્યો. તેમણે પોલિટેકનિક જેવી સંસ્થાના Critical Success Factors (CSF) નક્કી કર્યાં. અને તે પૈકીની અગ્રિમતા નક્કી કરી. દરેક CSF ઘટક મૂલ્યાંકન થઈ શકે તેવા ઘટકો નિર્ધારિત થયા. આ બધામાં વર્તમાન તેમજ ભવિષ્યનો પણ વિચાર થયો. આમ, સરસ મૂલ્યાંકન દસ્તાવેજ તૈયાર થયો.

ત્યાર બાદ અમલીકરણ શરૂ કરતાં પહેલાં પોલિટેકનિકના પ્રિન્સિપાલો, ખાતાના વડાઓ તેમજ એન્જિનિયરિંગ કોલેજના સિનિયર પ્રાધ્યાપકોને મૂલ્યાંકનકાર તરીકે ઘનિષ્ઠ સમજણ આપવામાં આવી સમોવડિયા થકી મૂલ્યાંકન એ નવતર પ્રયોગ હતો. દરેક મૂલ્યાંકન ટીમના વડા અન્ય પોલિટેકનિકના પ્રિન્સિપાલ રહેતા. બીજા ચાર સભ્યો નિયામક મૂકતા. મૂલ્યાંકન માટે સંસ્થાની ત્રણ દિવસની મુલાકાત ગોઠવાતી. તે પહેલાં જે

સંસ્થાનું મૂલ્યાંકન થવાનું હોય તે સંસ્થા ઔપચારિક માળખામાં માંગેલી વિગતો મોકલી આપતી. મૂલ્યાંકન ટીમના બધા સભ્યો કામની વહેંચણી કરીને જે તે CSF અને આનુષંગિક ઘટકોની તલસ્પર્શી ચકાસણી કરતા, અને તે દરમિયાન પોલિટેકનિકના લાગતાવળગતા અધ્યાપકો સાથે નિખાલસ પરામર્શ કરતા. આખરે આંકડાકીય મૂલ્યાંકન થતું. વિદાય થતાં પહેલાં વિઝિટિંગ ટીમની બેઠક સંસ્થાનાં આચાર્ય તથા ખાતાના વડાઓ સાથે મૂલ્યાંકનના ખાસ મુદ્દાઓ પર ચર્ચા થતી.

આ મૂલ્યાંકન પ્રથા સાતેક વર્ષ ચાલી. કાળક્રમે અમુક કારણોસર આ પ્રથા બંધ કરવામાં આવી. પરંતુ લાંબા ગાળાનો ફાયદો એ થયો કે શૈક્ષણિક વર્ગમાં તથા સંસ્થાના સૂત્રધારોમાં પોલિટેકનિકની સફળતાનાં અંગો, ઉપાંગોની સભાનતા ઊભી થઈ. ત્યાર પછીના સમયમાં વિશ્વ બેંકની સહાયથી પોલિટેકનિક વિકાસનો કાર્યક્રમ હાથ ધરવામાં આવ્યો ત્યારે મૂલ્યાંકનનો પૂર્વાનુભવ તેમ જ ટી.ટી.ટી.આઈ.નો સહયોગ ખૂબ જ ઉપયોગી થયા.

નિયામકોને પોલિટેકનિક જેટલી જ ચિંતા અને જવાબદારી એન્જિનિયરિંગ કોલેજો માટે હતાં. એક સ્પષ્ટવક્તા નિયામકે એક આઈ.આઈ.ટી.ના નિયામકને સંપૂર્ણ વિશ્વાસ સાથે જણાવ્યું હતું કે જ્યારે આઈ.આઈ.ટી. અર્ધપૂર્ણ જેવા વિદ્યાર્થીઓને અર્ધપૂર્ણ કરે છે, ત્યારે અમારી કોલેજો અર્ધપૂર્ણ જેવા વિદ્યાર્થીઓ મેળવે છે, પરંતુ મહેનતપૂર્વક એટલું સરસ પોલિશ કરે છે કે બજારમાં આઈઆઈટીના સ્નાતકોની સાથે સ્પર્ધા કરી શકે. આ સંદર્ભમાં એક રાષ્ટ્રીય પરિષદમાં સ્વ. ડૉ. યશપાલે બુલંદીથી કહ્યું હતું કે મારે આઈઆઈટીના વિદ્યાર્થીઓની જરૂર નથી, મને કાચા હીરાના જે સ્નાતકો મળે છે, તેનો મને સંતોષ છે. આ કાર્યનિષ્ઠ સ્નાતકો કાચા હીરામાં ઘણું સારું કામ કરે છે.

કોલેજો આ પ્રકારની ગુણવત્તાવાળા સ્નાતકો તૈયાર કરે તે માટે અધ્યાપકોની તાલીમ, વારંવાર તાલીમ અને સઘન તાલીમ જરૂરી જણાઈ. આ તાલીમની ચિંતા તથા વ્યવસ્થા પહેલાં કદાચ અખિલ ભારતીય આચાર્ય સમિતિ કરતી હતી. ત્યાર પછી આઈ.આઈ.ટી.ની સ્થાપના થઈ. તેના ઉપક્રમે શિયાળુ અને ઉનાળુ અભ્યાસ વર્ગોનું દર વર્ષે આયોજન કરવામાં આવી રહ્યું છે. આ અભ્યાસક્રમોમાં અભ્યાસક્રમને આધુનિક બનાવવો, પ્રયોગશાળામાં કામ, સંશોધન પરિયોજના ઉપરાંત ભાવિદર્શી અભ્યાસક્રમો પણ આવરી લેવામાં આવે છે. દેશની અગ્રિમ સંસ્થાઓ આઈ.

આઈ. ટી., ઇન્ડિયન ઇન્સ્ટિટ્યૂટ ઓફ સાયન્સ, રિજિયોનલ એન્જિનિયરિંગ કોલેજો (હવે એનઆઈટી તરીકે ઓળખાય છે) તેમ જ કેટલીક પ્રતિષ્ઠિત યુનિવર્સિટીઓના ખાસ વિભાગો આ તાલીમ આપે છે.

ગુજરાતમાં અધ્યાપકોને આવી તાલીમ માટે સતત મોકલવામાં આવતા. આથી અધ્યાપકો દેશની નામકિત સંસ્થાઓનો પરિચય મેળવતા, પ્રાધ્યાપકો સાથે ચર્ચા કરી શકતા. ત્યાંની પ્રયોગશાળાઓ, પુસ્તકાલયો તથા કમ્પ્યુટરની તાલીમ મેળવી શકતા. હું આપણા અધ્યાપકોને પ્રેરિત કરવા કહેતો કે, આવી સ્કૂલોમાં તાલીમ લેવા જવાના અનેક ફાયદા છે. એક તો, આ સંસ્થાની પ્રત્યક્ષ જાણકારી મળે. બીજું, અભ્યાસક્રમને આધુનિક બનાવવાનો લાભ મળશે. ત્રીજું, ભારતદર્શન થશે અને ચોથું, ત્યાંના પ્રાધ્યાપકો આપણાથી વધારે સારી રીતે શીખવતા હોય અને આદાન-પ્રદાન કરતા હોય તો આપણું અધ્યાપન સારું કરવાની દિશા મળશે. શક્ય છે કે, તે સંસ્થાના અપવાદરૂપ પ્રાધ્યાપકો આપણા કરતાં સારું ન ભણાવતા હોય, તો આપણને આત્મસંતોષ થાય અને આપણે કેવા ન બનવું તેની દિશા મળે.

મને પોતાને આ પ્રકારની તાલીમનો લાભ મળ્યો છે. Indian Institute of Science, Bangaloreમાં ટ્રાઇબોલોજી (Tribology = Science of Friction અને Lubrication)ની તાલીમ મેળવી. IIM - અમદાવાદમાં ઓપરેશન્સ રિસર્ચની તાલીમ મેળવી. આનો તાત્કાલિક ફાયદો એ થયો કે, ગુજરાત યુનિવર્સિટીના મિકેનિકલ એન્જિનિયરિંગના અભ્યાસક્રમમાં અમે એ વિષય દાખલ કરી શક્યા.

૪.

ટેકનિકલ શિક્ષણમાં શિક્ષણની ગુણવત્તા ઉત્તરોત્તર વધતી રહે તે માટે નિયામકશ્રીઓ સતત ચિંતિત તથા પ્રયત્નશીલ રહેતા. તેમણે ગુણવત્તા વધારવા માટે ત્રણ ઘટકો વિચાર્યા. એક ઘટક એવો કે જેમાં આર્થિક સંસાધનો જરૂરી બને. કેવળ ગોળ નાખો તેટલું ગળ્યું બને, એમ નહીં, વિવેકપૂર્ણ રીતે પર્યાપ્ત ગોળ હોવો જોઈએ. આનાથી માળખાગત સવલતો પ્રયોગશાળાઓ, પુસ્તકાલયો, વર્ગખંડો અને જે સમગ્ર પરિવેશ કહેવાય તે સારાં બને. બીજો ઘટક એ કે શિક્ષકોની અધ્યનશીલતા, અધ્યાપકોની અસરકારકતા, ઉદ્યોગો સાથેનો સંવાદ, અભ્યાસક્રમોનું વખતોવખતનું પુનઃઘડતર વગેરે વિચારવામાં આવતાં. ત્રીજો, ઘટક એ કે જેમાં કોઈ આર્થિક સંસાધનની જરૂર

ન રહે, પણ અભિગમનું મહત્ત્વ રહે. તેમાં શિક્ષકકેન્દ્રી પદ્ધતિ છોડીને વિદ્યાર્થીકેન્દ્રી બનવું રહે. તે અઘરું નથી. પાઠના આયોજનથી માંડીને પ્રશ્ન બેંક, ઔદ્યોગિક તાલીમ, ઇન્ટર્નશિપ, અભ્યાસક્રમની સામગ્રી તૈયાર કરવી વગેરે વિદ્યાર્થીલક્ષી બનાવવાં પડે.

૮૦ના દાયકામાં ગુજરાતમાં બે પોલિટેકનિકો ગ્રાન્ટ-ઇન-એઇડ હતી અને બાકીની પોલિટેકનિકો સરકારી હતી. બધી જ પોલિટેકનિકો પરચીસેક વર્ષ જૂની થઈ ગઈ હતી. શૈક્ષણિક સંસ્થા જૂની ભલે થાય, પણ ઘરડી ન લાગવી જોઈએ. નિયામકોને આ પોલિટેકનિકોમાં અઘતનીકરણ, લુપ્તપ્રાયતા નિર્મૂલન અભ્યાસક્રમોનું પુનરાવલોકન, અભ્યાસક્રમ કરીને બહાર નીકળતા ડિપ્લોમા ધારકોની વ્યવસાય ક્ષેત્રે સ્વીકૃતિની વિચારણા કરવાનું તથા ઉપાયો કરવાનું અનિવાર્ય લાગ્યું.

ગુજરાત રાજ્યની અંદાજપત્રીય આર્થિક જોગવાઈઓ ટાંચી જણાતી હતી. સદ્ભાગ્યે ૮૦ના દાયકાના ઉત્તરાર્ધમાં ભારત સરકારે વિશ્વ બેંક સાથે પોલિટેકનિકોનાં વિકાસ માટે કરારો કર્યા. એ ખૂબ જ વેળાસરનું પ્રસ્તુત પગલું હતું. વિશ્વબેંકે પ્રાથમિકતાની દૃષ્ટિએ પ્રથમ તબક્કામાં પાંચેક નબળાં રાજ્યોની પસંદગી કરી. તેમાં સ્વાભાવિક છે કે ગુજરાતનું સ્થાન ન હતું. તેમ છતાં, 'દોઢડાઢ્યા' થઈને, ગુજરાતે પોતાની દૃષ્ટિથી પ્રોજેક્ટ રિપોર્ટ તૈયાર કર્યો. ગુજરાત માટે આ અઘરું ન હતું, કેમ કે, Polytechnic Evaluation માટે તૈયાર કરવામાં આવેલાં Critical Success Factorsને વણી લેવાનાં હતાં. બીજું, TTI ભોપાલનો સંપૂર્ણ સહકાર મળ્યો. નિયામકશ્રીએ આ પ્રોજેક્ટ રિપોર્ટ વિશ્વ બેંકની જે ટીમ દિલ્હી આવી હતી તેને આપ્યો અને પ્રથમ તબક્કાનાં રાજ્યોમાં ગુજરાતને સમાવવા માટે યથાર્થતા બતાવી. લાંબી વાત ટૂંકી. અંતે ગુજરાતનો સમાવેશ કરવામાં આવ્યો. એટલું જ નહીં, પણ અન્ય રાજ્યોને પણ ગુજરાત મુજબ Project Report બનાવવાની સલાહ આપી.

વિશ્વબેંક સહાય અન્વયે ટેકનિકલ શિક્ષણમાં આવેલી ગતિશીલતા નીચે મુજબ રહી :

૧. વિશ્વબેંક સહાય ઉપલબ્ધ થયા પહેલાં ગુજરાત રાજ્યની પોલિટેકનિકોમાં Multiple Point Entry and Credit System (MPEC)નો અભિનવ પ્રયોગ હાથ ધરવામાં આવ્યો હતો. તેને હવે અખિલ ભારતીય ઓળખ તથા સ્વીકૃતિ મળી. એટલું જ નહીં, પણ વિશ્વ બેંકની મોનિટરિંગ કમિટીએ અન્ય રાજ્યોને

આ સિસ્ટમ સમજવા તથા અપનાવવા ગુજરાતની મુલાકાત લેવાનું જણાવ્યું.

૨. એક ગ્રાંટ-ઇન-એઈડ પોલિટેકનિક, બી.એન.બી. પોલિટેકનિક, વલ્લભવિદ્યાનગરને ટેકનિકલ પરીક્ષા બોર્ડ તરફથી શૈક્ષણિક સ્વાયત્તતા આપવામાં આવી અને સંસ્થાએ આ સ્વાયત્તતા દીપાવી.
૩. અધ્યાપકોને અનેકવિધ તાલીમની તક મળી. કેટલાક અધ્યાપકોએ વિદેશની મુલાકાત/તાલીમ પણ લીધી. શિક્ષકોની તાલીમ બાબતે વિશ્વબેંકનો અભિગમ ઘણો ઉદાર હતો. તેમાં થયેલ ખર્ચનું ૧૦૦ ટકા પરત મળતાં હતા.

એ અરસામાં કરકસરના પગલા રૂપે સરકારમાં સંપૂર્ણ તાલીમબંધી હતી. (અલબત્ત, આઈ. એ. એસ. અધિકારીઓ વિદેશ તાલીમ માટે જતા હતા.) આને કારણે નાણાકીય સલાહકારની કક્ષાએ જ તાલીમની દરખાસ્તો નકારવામાં આવતી, અને લખવામાં આવતું કે સરકારે નીતિવિષયક નિર્ણય કર્યો છે કે કોઈ કર્મચારીને તાલીમ માટે મોકલવા નહીં. સરકારની નિર્ણય-શૃંખલામાં એવું છે કે નીચલી કક્ષાએ 'ના' થઈ હોય, પછી ફાઈલ આગળ ચાલે જ નહીં. સદ્ભાગ્યે શિક્ષણસચિવ પરિસ્થિતિ સમજી શક્યા તેમણે મુખ્ય સચિવ, અને નાણાસચિવ સમક્ષ નિયામકને રજૂઆત કરવાની તક આપી. કામ સરળ થયું.

શાસનવ્યવસ્થામાં વહીવટી સુધારા આવવા છતાં લાલ ફીતાં શાહીનો અવરોધ રહે છે. આ જ અરસામાં ભરતીમાં ૧૦ ટકા કાપ આવ્યો. એક બાજુએ સંસ્થાનાં પુસ્તકાલયોમાં અદ્યતનીકરણ થઈ રહ્યું હતું. નવાં પુસ્તકો વસાવવામાં આવી રહ્યાં હતાં અને ૧૦ ટકા કાપને ધોરણે ખાલી પડેલ ગ્રંથપાલની બે જગ્યાઓ ભરવા સામે નાણાકીય સલાહકારે મંજૂરી ન આપી. શિક્ષણનિયામકે શિક્ષણસચિવની મંજૂરી લઈને નાણાસચિવને મળીને પરિસ્થિતિ સમજાવી. કઈ બે પોલિટેકનિકમાં ગ્રંથપાલની જગ્યાઓ ન ભરવી તે નક્કી કરવાની તેમને વિનંતી કરી. તેઓ પ્રશ્ન સમજી ગયા. તેમણે આજ્ઞા કરી કે જે સંસ્થામાં જે કેડરમાં એક જ જગ્યા હોય તેના માટે ૧૦ ટકા ભરતી કાપ લાગુ પડતો નથી. દરેક નાની-મોટી બાબતમાં અવરોધ કુદાવીને ઉચ્ચ અધિકારીઓને મળી ન શકાય, તથા આવા ઉચ્ચ અધિકારી સમભાવી હોય તેમ પણ માની ન લેવાય.

ઇજનેરી કોલેજો યુનિવર્સિટી સાથે સંલગ્ન હોય છે. તેની અભ્યાસક્રમીય તથા પરીક્ષાલક્ષી બાબતો યુનિવર્સિટી સંભાળે છે. તેવી જ રીતે પોલિટેકનિકોના ડિપ્લોમા

અભ્યાસક્રમો માટે તેમજ સર્ટિફિકેટ અભ્યાસક્રમો માટે ટેકનિકલ શિક્ષણ નિયામકની કચેરી સાથે ટેકનિકલ પરીક્ષાબોર્ડ (TEB) હોય છે. આ બોર્ડના અધ્યક્ષ, સચિવ અને પરીક્ષા નિયામક એમ ત્રણ ઉચ્ચ અધિકારીઓ ટેકનિકલ એકેડેમિક ગોત્રના આચાર્ય તથા ખાતાના વડા કક્ષાના હતા. અભ્યાસક્રમો તથા પરીક્ષાની જવાબદારી તેઓ સંભાળતા હતા. પરીક્ષાની ગોપનીયતા તથા વિશ્વસનીયતા પ્રશંસાપાત્ર રહેતી. કોઈ પણ રાજકીય તેમજ અન્ય દબાણને કોઈ વશ થતું નહીં, એમાં ટેકનિકલ શિક્ષણનિયામકનું પૂરું પીઠબળ હતું.

વિશ્વબેંક સહાયક પ્રોજેક્ટ અન્વયે TEBનું પણ અદ્યતનીકરણ થયું, તેમાં Curriculum Development Centre (CDC) તથા Learning Resources Development Centre (LRDC) થયાં. અને આ સેન્ટરોનાં વડા પણ એકેડેમિક ગોત્રના અધિકારીઓ હતા. આવાં ઇચ્છનીય સેન્ટરોને કારણે TEBને નવો અવતાર મળ્યો.

આનુષંગિક રીતે નિયામકની કચેરીના છત્ર નીચે નિરંતર શિક્ષણ કેન્દ્ર (CEC) તથા રાજ્યકક્ષાનું Placement and Training Centre (PTC) સ્થાપવામાં આવ્યાં. આ બંધાં જ સેન્ટરો કામગીરીથી ધમધમતાં હતાં અને નિયામકશ્રીની કચેરી તથા TEBના અધ્યક્ષ તેનું મોનિટરિંગ કરતા હતા.

વિશ્વબેંક Polytechnic Development Projectના કરારમાં Sustainability of New Centres and Agenciesની શરત હતી કે આ બંધું વિશ્વબેંક પ્રોજેક્ટનો સમય પૂરો થાય પછી પણ યથાવત્ ચાલુ રાખવા માટે રાજ્ય સરકાર કરારબદ્ધ રહેશે. આ કરારમાં રાજ્યના શિક્ષણસચિવે વોશિંગ્ટન ખાતે સહી કરી હતી. કમભાગ્યે, આ બાંધધરી કાગળ ઉપજ જ રહી. પ્રોજેક્ટનો ગાળો પૂરો થતાં જ આ બંધાં સેન્ટરો બંધ થતાં ગયાં. રાજ્યના ટેકનિકલ શિક્ષણની આ કમનસીબી હતી.

(જોકે પછીથી જાણ્યું કે આ બાબતે વલોપાત કરવા જેવું નથી. નવી યોજના બાબતે યુનિવર્સિટીને UGC તરફથી એ પ્રદાન કરવામાં આવતું કે નિર્દિષ્ટ બાબતો UGCની ગ્રાન્ટ સમયમર્યાદા થાય ત્યાર પછી યથાવત્ રાખવાની રાજ્યસરકારની બાંહેધરી રહેતી અને વખત આવ્યે રાજ્ય સરકારે આવી બાંધધરી ક્યારેય નિભાવી નથી.)

૫.

અગાઉ ગુજરાતમાં એન્જિનિયરિંગ કોલેજ જે તે ભૌગોલિક વિસ્તાર યુનિવર્સિટી સાથે સંલગ્ન હતી,

યુનિવર્સિટીમાં ટેકનોલોજીના અધ્યાપકો જે તે વિષયનાનુસાર બોર્ડ ઓફ સ્ટડીઝના સભ્ય રહેતા. અભ્યાસ-સમિતિઓમાં સંલગ્ન કોલેજોના અધ્યાપકો, અન્ય યુનિવર્સિટીના અધ્યાપકો તથા ઉદ્યોગના પ્રતિનિધિઓ રહેતા. અભ્યાસક્રમો નોકરી આપાવે તેવા બને તે માટે પ્રસ્તુત રહે અને અદ્યતનતા જાળવી રાખે તે માટે ખાસ કાળજી રાખવામાં આવતી. ફેકલ્ટી ઓફ ટેકનોલોજીના અધ્યક્ષ ડીન તરીકે નિમાતા હતા. ફેકલ્ટીવિષયક બધી બાબતો માટે અભ્યાસક્રમો, પરીક્ષાનાં ધોરણો, પરીક્ષાપદ્ધતિ વગેરે ફેકલ્ટીનું ઉત્તરદાયિત્વ રહેતું.

વડોદરામાં ફેકલ્ટી ઓફ ટેકનોલોજી, એમ. એસ. યુનિવર્સિટીની અંગભૂત સંસ્થા હતી. કાળક્રમે ગુજરાત યુનિવર્સિટી ઉપરાંત સરદાર પટેલ યુનિવર્સિટી, સૌરાષ્ટ્ર યુનિવર્સિટી, ભાવનગર યુનિવર્સિટી, કચ્છ યુનિવર્સિટી રાજ્ય તરફથી અનુદાનિત યુનિવર્સિટીઓ બની. આમ દરેક યુનિવર્સિટીના કાર્યક્ષેત્રમાં બે/ત્રણ એન્જિનિયરિંગ કોલેજો આવતી હતી. આના કારણે ફેકલ્ટી ઓફ ટેકનોલોજી વાસ્તવમાં સ્વાયત્તતાથી કામ કરતી હતી. એકેડેમિક કાઉન્સિલ કક્ષાએ ફેકલ્ટી ઓફ ટેકનોલોજીની કોઈ બાબતે હસ્તક્ષેપ થતો ન હતો. અભ્યાસક્રમોથી માંડીને પરીક્ષાપદ્ધતિના ફેરફારો જલદીથી થઈ શકતા હતા. વિશેષ બાબત એ હતી કે બધી જ યુનિવર્સિટીઓના ધોરણો એકસરખા હતા અને તે બાબતે કોઈ વાદવિવાદ ન હતો.

ઉત્તર ગુજરાત યુનિવર્સિટીની સ્થાપનાનાં સાતેક વર્ષ પછી કુલપતિએ સરકારને દરખાસ્ત કરી કે ગુજરાતના અદ્વિતીય વિદ્વાન શ્રીમદ્ હેમચંદ્રાચાર્યને ઉ. ગુ. યુનિવર્સિટીનું નામ અપાય તો યુનિવર્સિટીનું ગૌરવ વધશે, અને ગુજરાત એક પ્રકારનો ઋણ સ્વીકાર કરશે. આશ્ચર્યની વાત એ છે કે એ દરખાસ્તનો ઉપસચિવ કક્ષાએ એવો ઉત્તર મળ્યો કે સરકારશ્રીએ યુનિવર્સિટીઓને કોઈનું નામ ન આપવું તેઓ નીતિવિષયક નિર્ણય કરેલો હતો, માટે દરખાસ્ત સ્વીકારવામાં આવતી નથી. કાળક્રમે, ફરીથી દરખાસ્તો કરાતાં સૂચિત નામકરણ થયું, એટલું જ નહીં, પણ ભાવનગર કચ્છ, તેમજ દક્ષિણ ગુજરાત યુનિવર્સિટીનાં નામકરણ થયાં.

ડિપ્લોમા તથા પ્રમાણપત્ર અભ્યાસક્રમો માટે ટેકનિકલ શિક્ષણ નિયામકની કચેરીના ભાગ રૂપે ટેકનિકલ એક્ટામિનેશન બોર્ડ રહેતું. વખત જતાં ટેકનિકલ એક્ટામિનેશન બોર્ડ અલગ એકમ બન્યું. તેમાં અધ્યક્ષ,

કન્ટ્રોલર, તથા સચિવ ત્રણેય અધિકારીઓ લાંબા અનુભવ ધરાવતા એકેડેમિશિયન રહેતા. ટેકનિકલ પરીક્ષા બોર્ડની કામગીરીની પ્રતિષ્ઠા ઊંચી રહેતી અને તેનો સ્વીકાર અખિલ ભારતીય કક્ષાએ થયો હતો. ગોપનીયતા, મૂલ્યાંકન પદ્ધતિ, ગુણવત્તાનાં ધોરણો અને સમયસર પરીક્ષાઓ લેવી અને પરિણામો જાહેર કરવા બાબતમાં તે હંમેશાં પ્રશંસનીય રહ્યું.

યુનિવર્સિટીમાં વિવિધ ફેકલ્ટીઓ હોય તે યુનિવર્સિટીનું નામ સાર્થક કરે છે. વિવિધ ફેકલ્ટીઓ યુનિવર્સિટીનાં રંગીન પીંછાં છે, તેથી યુનિવર્સિટી રળિયામણી લાગે છે. જુદાં-જુદાં વિષય ક્ષેત્રોના વિદ્વાનો એક જગ્યાએ હળતાં-મળતાં રહે, તેથી જ્ઞાનનું વૈવિધ્ય અને ઉન્મેષોની સંભાવના રહે છે. આ બધા અધ્યાપકો / પ્રાધ્યાપકો વખતોવખત મળે ત્યારે ઋષિમુનિઓની જેમ બોલે “કિમ તપો વર્ધતે !” એમ ભલે ન પૂછતા હોય, પણ અધ્યાપન-સંશોધનની પ્રયોગશીલતા તેમજ નવીનીકરણની આપ-લે કરતા હોય છે.

દુર્ભાગ્યે, કેટલીક પ્રોફેશનલ ફેકલ્ટીની અલગ યુનિવર્સિટી બનવા લાગી. ગુજરાતમાં મારી જાણ મુજબ, કૃષિ યુનિવર્સિટી પ્રથમ બની, પછી આયુર્વેદ યુનિવર્સિટી બની. હોમિયોપેથિક ડિગ્રી કોલેજોની સ્થાપના થતાં એક વિચિત્ર અભિગમ પ્રકાશમાં આવ્યો. અમદાવાદમાં સ્થાપનારી હોમિયોપેથિક કોલેજ, ગુજરાત યુનિવર્સિટી સાથે જોડાણ માગ્યું. યુનિવર્સિટીએ માગણી નકારી અને અન્યત્ર જોડાણ લેવા માટે ‘ના વાંધાપત્ર’ આપ્યો. અન્ય યુનિવર્સિટીએ આ ‘ના વાંધાપત્ર સામે બે વાંધા કાઢ્યા: એક તો, ‘ના વાંધાપત્ર’ સકારણ હોવો જોઈએ અને બીજું ‘ના વાંધાપત્ર’ પર સરકારનું અનુમોદન હોવું જોઈએ, તો જ ભૌગોલિક વિસ્તારની બહારની યુનિવર્સિટી જોડાણ માટે વિચારી શકે. ગુજરાત યુનિવર્સિટીએ એવું કારણ આપ્યું છે કે એલોપથી કોલેજોને યુનિવર્સિટીએ જોડાણ આપ્યું છે, માટે બીજી ‘પથી’ માટે ‘સિંપથી’ નથી. (દ્વિ-પત્ની પ્રતિબંધક અભિગમ થયો.) હવે જ્યારે કેન્દ્ર સરકારનું ઉદારમતવાદી વલણ એવું છે કે કોઈ પણ પથીવાળો ડોક્ટર અન્ય બે પથીની ઉપચાર પદ્ધતિ પણ કરી શકે, ત્યારે બદલાયેલ સંજોગોમાં ગુજરાત યુનિવર્સિટી કેવું વલણ લેશે, તે જોવાનું રહેશે.

એ જ અરસામાં સૌરાષ્ટ્ર યુનિવર્સિટીએ એલોપથીની કોલેજ હોવા છતાં હોમિયોપેથીની કોલેજોને જોડાણ આપેલું.

રાષ્ટ્રીય શિક્ષણના ઘડતર વખતે અખિલ ભારતીય પરમર્શથી રાજ્યમાં ટેકનોલોજિકલ યુનિવર્સિટીનો મુદ્દો ચર્ચાઓ હતો. નવી નીતિમાં જેમ અને તેમ વધુ કોલેજોને સ્વાયત્તતા આપવાનું નિર્ધારિત હતું, ત્યારે ટેકનોલોજિકલ યુનિવર્સિટીનો ખ્યાલ બરાબર નહીં. સમગ્ર દેશમાં એન્જિનિયરિંગ કોલેજો જે-તે ભૌગોલિક વિસ્તારની સ્ટેટ યુનિવર્સિટીથી જોડાયેલ હોય, તે સંતોષકારક વ્યવસ્થા હતી. એ પૈકીની પાત્રતા ધરાવતી કોલેજો સ્વાયત્ત પણ બની શકે.

આમ છતાં, શિક્ષણ એ સંયુક્ત યાદીનો વિષય હોવાથી કેટલાંક રાજ્યોએ હરખઘેલા થઈને ટેકનિકલ યુનિવર્સિટી સ્થાપી. તેનાથી ગુણવત્તામાં કોઈ દેખીતો વધારો ન થયો. પણ એક જ ટેકનોલોજિકલ યુનિવર્સિટી નીચે ૩૦૦/૪૦૦ કોલેજો આવતાં વહીવટી, પરીક્ષાલક્ષી, શૈક્ષણિક મુશ્કેલી ઊભી થઈ. નિષ્ફળતા સ્વીકારવાના બદલે, વખત જતાં, રાજ્યે એક ટેકનોલોજિકલ યુનિવર્સિટીને ચાર-પાંચ એકમોમાં સ્વતંત્ર ઘટકીય માળખામાં વહેંચી નાખી. આનો પણ અનુભવ બરાબર ન જણાતાં, જે-તે સ્ટેટ યુનિવર્સિટીની નીચે એન્જિનિયરિંગ કોલેજ ફરી પાછી મૂકી દેવાની વ્યવહારુ વિચારણા થઈ.

એ અરસામાં મધ્ય પ્રદેશમાં પણ ટેકનોલોજિકલ યુનિવર્સિટીની સ્થાપના કરવામાં આવી. તેમાં ડિગ્રી કોલેજો ઉપરાંત પોલિટેકનિક સંસ્થાઓ પણ આવરી લેવામાં આવી. મધ્ય પ્રદેશે એક સારું પગલું એ લીધું કે સરકારી ઇજનેરી કોલેજ તથા જૂની ખાનગી કોલેજોને સ્વાયત્તતા આપી.

ગુજરાત રાજ્યે ગુજરાત ટેકનોલોજિકલ યુનિવર્સિટીની સ્થાપના કરવાનું નક્કી કરી નાખ્યું. તેમાં પણ મધ્ય પ્રદેશની જેમ પોલિટેકનિકો સમાવી લેવામાં આવી. પરિણામે ટેકનિકલ એક્ઝામ બોર્ડનું સુસ્થાપિત માળખું વિખેરાઈ ગયું. અનૌપચારિક પરમર્શમાં શિક્ષણ સચિવને સલાહ આપવામાં આવી હતી કે પોલિટેકનિકોને બાકાત રાખો. બીજું, એમ પણ સૂચવ્યું હતું કે મેનેજમેન્ટ, કમ્પ્યુટર અને ફાર્મસી પ્રાથમિક તબક્કે બહાર રાખવા આ સૂચનોનો સ્વીકાર થયો ન હતો.

જીટીયુના કાયદો જે ઘડાયો, તે ઢંગધડા વગરનો હતો. વાસ્તવમાં એ અરસામાં સ્થપાયેલી ખાનગી યુનિવર્સિટી જેવો જ કાયદો બન્યો, જેમાં સરકારની ભૂમિકા તથા સત્તા વિશેષ ઉમેરવામાં આવ્યાં છે. અભ્યાસ સમિતિઓ, ફેકલ્ટી, એકેડેમિક કાઉન્સિલ, એક્ઝિક્યુટિવ કાઉન્સિલ તેમજ સેનેટની જોગવાઈનો કાયદાના માળખામાં

અભાવ હતો.

જીટીયુના કાયદાનું યથાર્થ રીતે અમલીકરણ થાય એ હેતુથી અથવા કરવા ગયા કંસાર અને થઈ ગઈ થૂલી એવી ક્ષોભક પરિસ્થિતિ ન થાય માટે શિક્ષણ વિભાગે ઉચ્ચ કક્ષાની કોર કમિટિ બનાવી, તેમાં દેશના લબ્ધપ્રતિષ્ઠ વિદ્વાનો હતા. કોર કમિટિએ કાયદાની ઝીણવટભરી સમીક્ષા કરી અને અનેક સુધારા સૂચવ્યા. કાયદો ઉતાવળે ઘડાયો તેવું લાગ્યું. કોર કમિટિની પહેલી મીટિંગમાં બે બાબતે કાયદાની પુનઃવિચારણા કરવાની ભલામણ કરી : (૧) ડિપ્લોમા અભ્યાસક્રમોને બાકાત રાખવા (૨) બીજું, જીટીયુનું કાર્યક્ષેત્ર અનુસ્નાતક અભ્યાસક્રમો, સંશોધનની માળખાકીય કેન્દ્રસ્થ વ્યવસ્થા પૂરતું મર્યાદિત રાખવું, જેથી સ્ટેટ ઓફ ધ આર્ટ ટેકનિકલ એજ્યુકેશન માટે થિન્ક ટેન્ક બની શકે. ઇજનેરી કોલેજોને સંલગ્ન કરવાને બદલે જે-તે ભૌગોલિક વિસ્તારની સ્ટેટ યુનિવર્સિટી સાથે યથાવત્ સંલગ્ન રહે.

કોર કમિટિની પહેલી બેઠક દિલ્હી ખાતે થઈ હતી. બીજી બેઠક અમદાવાદ ખાતે થઈ. પરંતુ એમાં જે વિચારણા થઈ તે પૂર્વવત્ હતી. સત્તાને આ કદાચ સ્વીકાર્ય ન હતું. કોઈ પણ જાતની વિધિ વગર કોરકમિટિ સંકેલાઈ ગઈ. મને લાગે છે કે જીટીયુ વિશે અત્યારે લખવાનું કવેળાનું છે, કેમ કે, પ્રથમ કુલપતિના સુદીર્ઘ વિવાદાસ્પદ કાર્યકાળ પછી બીજા કુલપતિ હજુ નાવ સ્થિરતાથી હંકારવામાં રોકાયેલા છે.

(શ્રી નિરંજનભાઈ દવેએ પોતાના અપૂરતા સ્વાસ્થ્ય છતાં, ‘અભિદષ્ટિ’ના આગ્રહને સ્વીકારીને આ લેખમાળા કરી આપી છે. આ લખાણમાં પોતાની લખવાની તાજેતરની મર્યાદા છતાં, લેખન-સહાયકની મદદ લઈને, પોતાના સેવાકાળ દરમિયાન ટેકનિકલ શિક્ષણના પ્રશ્નો, ઉકેલોની ભૂમિકા, સરકારી વલણ તથા અન્ય અનેક મુદ્દાને સમ્યક્ભાવે પ્રગટ કર્યાં છે. આપણા સૌના આનંદ અને આભાર. રો.)

(સૌજન્ય : અભિદષ્ટિ નવેમ્બર, ૨૦૧૭થી એપ્રિલ, ૨૦૧૮માંથી સાભાર)

નિરંજન દવે
પૂર્વ નિયામક, ટેકનિકલ શિક્ષણ, ગુજરાત રાજ્ય પૂર્વ
કુલપતિ, હેમચંદ્રાચાર્ય ઉત્તર ગુજરાત યુનિવર્સિટી,
પાટણ (૧૯૯૪-૨૦૦૦)

હેન્રી લેબેગ

(Henry Lebesgue)

વિકલભાઈ અં. પટેલ

રીમાને અતિ મહત્વનો સવાલ પૂછ્યો (સર્વ વિશ્વવિદ્યાલય - વૃત્ત), “કયા સંજોગોમાં સંકલન થઈ શકે અને કયા સંજોગોમાં ન થઈ શકે.” રીમાન આના જવાબ માટે તૈયાર જ હતા. ધારો કે વિધેય f અંતરાલ $[a, b]$ માં સીમિત (bounded) છે. અંતરાલ $[a, b]$ ના n પેટા અંતરાલો લઈએ જેથી $a < x_1 < x_2 \dots < x_{n-1} < b$ થાય. પરિમણતા પેટા અંતરાલોની લંબાઈને $d_1 = x_1 - a, d_2 = x_2 - x_1, \dots, d_n = b - x_{n-1}$ થી દર્શાવીએ. રીમાને પેટા અંતરાલ $[a, x_1]$ માં f ની વધુમાં વધુ કિંમત અને ઓછામાં ઓછી કિંમતના તફાવતને D_1 થી દર્શાવ્યો. તે જ પ્રમાણે $[x_1, x_2]$ માં f ના વધારેમાં વધારે અને ઓછામાં ઓછી કિંમતના તફાવતને D_2 થી દર્શાવ્યો. એ જ પ્રમાણે D_n પેટા અંતરાલ $[x_{n-1}, b]$ માં f ની કિંમતનો તફાવત છે.

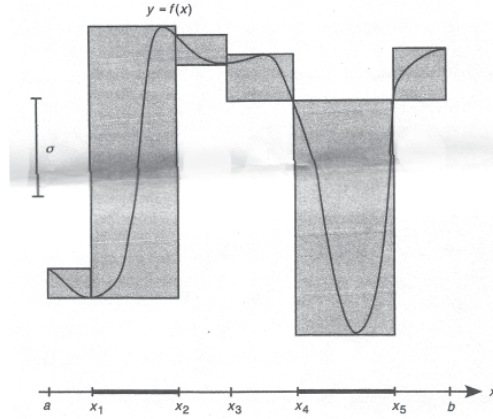

આકૃતિ-1

કોઈ પણ ધન સંખ્યા $\sigma > 0$ લઈએ. આકૃતિ 1માં વિધેય f નો અંતરાલ $[a, b]$ માં આલેખ આપેલો છે. અંતરાલ $[a, b]$ ના છ પેટા અંતરાલો આપ્યા છે. આ પેટા અંતરાલોમાં f ની વધારેમાં વધારે અને ઓછામાં ઓછી કિંમતોનો તફાવત જોઈએ. પેટા અંતરાલો $[x_1, x_2]$ અને $[x_4, x_5]$ માં f ની વધારેમાં વધારે અને ઓછામાં ઓછી કિંમતોનો તફાવત σ કરતા વધારે હોઈને આવા અંતરાલો ‘A જાતના’ અંતરાલો તરીકે ઓળખાય છે. જ્યારે પેટા અંતરાલો $[a, x_1], [x_2, x_3], [x_3, x_4]$ અને $[x_5, b]$ માં તફાવત σ કરતા ઓછો σ છે. આવા પેટા અંતરાલો ‘B જાતના’ પેટા અંતરાલો તરીકે ઓળખાય છે.

આપેલી σ ની કિંમત માટે, રીમાને A જાતના પેટા અંતરાલોના સરવાળા માટે $S = S(\sigma) = \sum_{k \in A} d_k$
= $(x_2 - x_1) + (x_5 - x_4)$ છે.

કોઈ પણ σ માટે, $S(\sigma) = 0$ હોય તો મળે.

બીજી રીતે કહીએ તો $\int_a^b f(x) dx$ હોવા માટે કોઈ પણ $\sigma > 0$ માટે A પ્રકારના પેટા અંતરાલોને

મરજી પ્રમાણે જેટલા નાના જોઈએ તેટલા $d \rightarrow 0$ લઈને કરી શકાય.

ઉદાહરણ : આપણે ડિરિચ્લેટ (Dirichlet) વિધેય

$$\phi(x) = \begin{cases} 1 & \text{જો } x \text{ સંમેય હોય} \\ 0 & \text{જો } x \text{ અસંમેય હોય} \end{cases}$$

અંતરાલ $[0, 1]$ ઉપર લઈએ. રીમાનની વ્યાખ્યા પ્રમાણે $\int_0^1 (x) dx$ મેળવીએ.

ધારો કે $\sigma = \frac{1}{4}$ છે. અંતરાલ $[0, 1]$ નું વિભાજન n પેટા અંતરાલોમાં કરવા માટે $0 < x_1 < x_2 \dots < x_{n-1} < 1$ લઈએ. આનો કોઈ પણ પેટા અંતરાલ $[x_{k-1}, x_k]$ લઈએ. આ પેટા અંતરાલ ગમે તેટલો નાનો હોય તો પણ તેમાં અગણિત સંમેય સંખ્યાઓ હોઈને, ϕ , 0 અને 1 વચ્ચે ફર્યા કરે છે. ϕ ની વધારેમાં વધારે 1 અને ઓછામાં ઓછી 0 હોઈને તફાવત $1 - 0 = 1 > \sigma$ છે. આથી

પેટા અંતરાલ $[x_{k-1}, x_k]$ A પ્રકારનો અંતરાલ છે. બધા જ પેટા અંતરાલો A પ્રકારના હોઈને $S = S(\sigma)$

$\lim_{d \rightarrow 0} \sum_{k=1}^n d_k \phi(x_k^*) = 1$ છે. રીમાનની શરત મુજબ $S(\sigma) = 1 \neq 0$ હોઈને નું અસ્તિત્વ

નથી. ટૂંકમાં રીમાનની રીતે $\int_0^1 (x) dx$ નું અસ્તિત્વ નથી.

ડિરિચ્લેટ વિધેય અંતરાલ $[0, 1]$ માં કોઈ જગ્યાએ સતત નથી. આથી પ્રશ્ન ઊભો થાય છે, કેવું અસતત વિધેય હોય જેનું રીમાનની વ્યાખ્યા પ્રમાણે સંકલન થઈ શકે. આના જવાબ લીબેગે (Lebesgue) 1902માં આપ્યો જે આપણે જોઈએ.

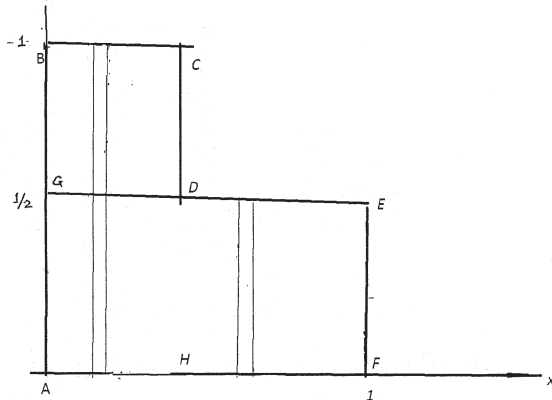

આકૃતિ-2

(a) આપણે ABCDEFનું ક્ષેત્રફળ મેળવવું છે. Gને જોડવાથી બે લંબચોરસો AFEG અને GBCD મળે. આથી ABCDEFના ક્ષેત્રફળ = AFEGનું ક્ષેત્રફળ + GBCDનું ક્ષેત્રફળ

=

(b) x-અક્ષના અંતરાલ [0, 1]નું વિભાજન n અંતરાલોમાં કરવા માટે $0 < x_1 < x_2 \dots < x_{n-1} < 1$ લઈએ પેટા અંતરાલોની લંબાઈને $\Delta x_1 = x_1 - 0, \Delta x_2 = x_2 - x_1 \dots \Delta x_n = 1 - x_{n-1}$ થી દર્શાવીએ.

પેટા અંતરાલોને પાચો ગણીને લંબચોરસ દોરીએ જેની ઊંચાઈ H સુધી 1 છે અને Hથી F સુધી છે. આથી,

ABCDEFના ક્ષેત્રફળ = ABCHનું ક્ષેત્રફળ + DHEFનું ક્ષેત્રફળ

$$= 1 \cdot \Delta x_1 + 1 \cdot \Delta x_2 + \dots + 1 \cdot \Delta x_{n/2} + \dots \cdot \Delta x_{n/2+1} + \dots \cdot \Delta x_{n/2+2} + \dots + \dots \cdot \Delta x_n$$

$$= 1 \cdot (\Delta x_1 + \Delta x_2 + \dots + \Delta x_{n/2}) + (\Delta x_{n/2+1} + \Delta x_{n/2+2} \dots + \Delta x_n)$$

=

(c) લેબેલે x-અક્ષ ઉપરના અંતરાલને બદલે y-અક્ષના અંતરાલનું આકૃતિ-3માં બતાવ્યા પ્રમાણે 2n પેટા અંતરાલોમાં વિભાજન કરવા માટે $0 < y_1 < y_2 \dots < y_n < \dots < y_{2n-1} < b$ લઈએ. પેટા અંતરાલોની લંબાઈને $\Delta y_1 = y_1 - 0, \Delta y_2 = y_2 - y_1 \dots \Delta y_n = y_n - y_{n-1} \dots \Delta y_{2n} = 1 - y_{2n-1}$ થી દર્શાવીએ.

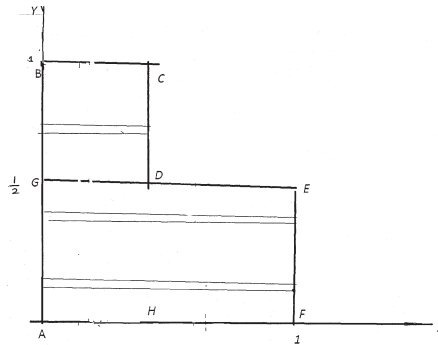

આકૃતિ-3

પેટા અંતરાલોને પાચાઓ ગણીને લંબચોરસ દોરીએ જેની ઊંચાઈ G સુધી 1 છે અને Gથી B સુધી છે. આથી,

ABCDEFના ક્ષેત્રફળ = AGEFનું ક્ષેત્રફળ + GDCBનું ક્ષેત્રફળ

$$\begin{aligned}
 &= 1 \cdot \Delta y_1 + 1 \cdot \Delta y_2 + \dots + 1 \cdot \Delta y_n + (\Delta y_{n+1}) + \Delta y_{n+2} \\
 &\qquad \qquad \qquad \dots + \Delta y_{2n} \\
 &= 1 \cdot (\Delta y_1 + \Delta y_2 + \dots + \Delta y_n) + (\Delta y_{n+1} + \Delta y_{n+2} \dots + \Delta y_{2n}) \\
 &=
 \end{aligned}$$

ઉદાહરણ : આપણે ડિરિચ્લેટ વિધેય

$$\begin{aligned}
 \phi(x) &= 1 \text{ જો } x \text{ સંમેય હોય} \\
 &0 \text{ જો } x \text{ અસંમેય હોય}
 \end{aligned}$$

અંતરાલ $[0, 1]$ ઉપર લઈએ.

આ અંતરાલ $[0, 1]$ ના ઉપઅંતરાલો લઈએ તો ઉપઅંતરાલ ગમે તેટલો નાનો હોય તોપણ તેમાં અનંત અસંમેય અને સંમેય સંખ્યાઓ આવેલી છે, જાણે કે આની આકૃતિ-4માં દોરવાનો પ્રયત્ન કર્યો છે. આના ઉપર લંબચોરસ દોરવો ખૂબ જ કઠીન હોઈને x -અક્ષ અને વક્ર વચ્ચેનું ક્ષેત્રફળ મેળવવું ખૂબ જ અઘરું છે.

$$\int_0^1 \frac{1}{2(x)} dx = \frac{1}{2} \cdot \frac{1}{2} \cdot \frac{1}{2} \cdot \frac{1}{2} \cdot \frac{1}{2} \cdot \frac{1}{4} \cdot \frac{3}{4}$$

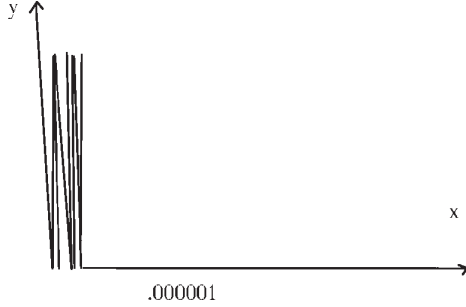

આકૃતિ-4

ટૂંકમાં રીમાનની રીતે નું અસ્તિત્વ નથી. લેબેગની રીતે ગણતાં ϕ ની બે કિંમતો હોઈને

$$\begin{aligned}
 \int_0^1 \phi(x) dx &= 1 \times \text{લંબાઈ } \{[0,1] \text{ની સંમેય સંખ્યાઓ}\} \\
 &+ 0 \times \text{લંબાઈ } \{[0,1] \text{ની અસંમેય સંખ્યાઓ}\}
 \end{aligned}$$

આપણે કઈ રીતે $[0,1]$ માંની સંમેય અને અસંમેય સંખ્યાઓની લંબાઈ માપીશું ? 1904માં લેબેગે તેમની Ph.D.ની થીસીસ ઉપરથી લખેલા લઘુ પુસ્તક, “Lecons sur L’ntegration”માં આ આપ્યું છે.

આ ચાર $[a, b], (a, b), [a, b), (a, b)$ અંતરાલમાંના દરેકની લંબાઈ $b - a$ છે. બે અલગ ગણના યોગગણ $A \cup B = (a, b) \cup (c, d)$ ની લંબાઈ $b - a + d - c$ થશે. અહીંયાં $b < c$ છે. આપણો ખ્યાલ વિકટ ગણની લંબાઈ શોધવાનો છે. આપણે અનંત ગણ $S = 1, \frac{1}{2}, \frac{1}{3}, \frac{1}{4}, \dots$ ની લંબાઈ કઈ

રીતે માપી શકીએ ? લેબેગ પહેલાં પણ ઘણા ગણિતશાસ્ત્રીઓએ Sની લંબાઈ માપવાનો પ્રયત્ન કરેલો. ઈ. સ. 1880માં એક્સેલ હર્નેકે (Axel Harnack) ‘સીમિત ગણની અંદરની વસ્તુઓને બહારથી કોચલુવાળીને (outer content of a bounded set)’ લંબાઈ માપી.

કોઈ સીમિત ગણ આપેલો છે. આ સીમિત ગણ Eને ઘણા ગણિત અંતરાલોથી પૂરેપૂરો ઢાંકી દઈએ. દરેક અંતરાલની લંબાઈ લઈને તેનો સરવાળો કરીએ. બહારના કોચલાની લંબાઈએ આ બધા જુદાજુદા ઢાંકણાના સરવાળાના લક્ષ્ય બરાબર થાય. આપણા S = [0, 1] ને ઢાંકી દેતા જુદાજુદા અંતરાલો લઈએ.

$$\text{જેમ કે } S \subseteq \left[0, \frac{2}{5}\right] \cup \left[\frac{2}{5}, \frac{3}{5}\right] \cup \left[\frac{3}{5}, \frac{4}{5}\right] \cup \left[\frac{4}{5}, 1\right]$$

$$\text{અંતરાલોની લંબાઈના સરવાળા} = 0.4 + 0.2 + 0.2 + 0.075 + 0.225 = 1.1$$

આપણે Sને આકૃતિ 5માં દર્શાવીએ

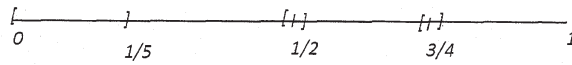

આકૃતિ-5

Sનું બીજું ઢાંકણ

$$S \subseteq [0, 0.2001] \cup [0.2499, 0.2501] \cup [0.3332, 0.3334] \cup [0.4999, 0.5001] \cup [0.999, 1.0001]$$

$$\text{અંતરાલોની લંબાઈના સરવાળા} = 0.2001 + 0.0002 + 0.0002 + 0.0002 + 0.0002 = 0.2009$$

બે જુદાંજુદાં ઢાંકણ લઈને ગણ Sની લંબાઈ માપતાં, જુદીજુદી લંબાઈ મળે છે કારણ કે બીજા ઢાંકણમાં ખાલી જગ્યાને ખાલી રાખતા હોઈને લંબાઈ ઘણી ઓછી છે. છુટક બિંદુની લંબાઈનું માપ મેળવીએ. ધારો કે બિંદુ {a} છે. આ બિંદુના ઢાંકણ માટે અંતરાલ $\left[a - \frac{1}{n}, a + \frac{1}{n}\right]$ લઈએ અને આ અંતરાલની લંબાઈ $\frac{1}{n}$ છે. જેમ $n \rightarrow \infty$ થશે, તેમ અંતરાલની લંબાઈ $\rightarrow 0$ થશે. આથી ગણ {a}ની લંબાઈનું માપ શૂન્ય ગણાય. ગણ Sમાં આવતા આવા અનંત બિંદુઓ જેની લંબાઈ શૂન્ય હોઈને તેમનો સરવાળો શૂન્ય થશે. આથી ગણ Sની લંબાઈ શૂન્ય છે.

આપણે ગણ Sની લંબાઈ શૂન્ય છે તે બીજી રીતે પણ સાબિત કરી શકીએ. ધારો કે $\varepsilon > 0$ કોઈ પણ સંખ્યા આપેલી છે. આપણા અંતરાલ $\left[0, \frac{\varepsilon}{4N}\right], \left[\frac{\varepsilon}{4N}, \frac{2\varepsilon}{4N}\right], \dots, \left[\frac{(N-1)\varepsilon}{4N}, 1\right]$ માં ઘણા ગણ Sના બિંદુઓ આવશે. Sના બિંદુઓ $\frac{\varepsilon}{4N}, \frac{2\varepsilon}{4N}, \dots, \frac{(N-1)\varepsilon}{4N}$ માં નથી. આ દરેક N બિંદુને આપણે $\left[\frac{(k-1)\varepsilon}{4N}, \frac{k\varepsilon}{4N}\right]$ લંબાઈના અંતરાલમાં મૂકી શકીએ. આપણ $\frac{\varepsilon}{4N}$ ને અંતરાલ $\left[\frac{(N-1)\varepsilon}{4N}, 1\right]$ માં મૂકી શકીએ. આ અંતરાલની લંબાઈ

$$\frac{\varepsilon}{4N} \text{ છે. આથી } S \text{ ને } \left[\frac{(N-1)\varepsilon}{4N}, 1\right] \text{ ઢાંકવા માટે } N \text{ પસંદ કરી શકીએ.}$$

$$\frac{1}{N-1}, \frac{\varepsilon}{8N}, \frac{1}{N-1}, \frac{\varepsilon}{8N}, \dots \quad \text{અને} \quad 1, \frac{\varepsilon}{8N}, 1, \frac{\varepsilon}{8N}$$

અંતરાલો છે જેની લંબાઈ = $\frac{\varepsilon}{2} + N \cdot \quad = \quad + \quad = \quad < \varepsilon$. આથી કોઈ પણ $\varepsilon >$

0 માટે ગણ S અંતરાલો જેમની લંબાઈ કરતાં ઓછી છે તેમાં આવેલો છે. આથી આપણે કહી શકીએ કે $C_\varepsilon(S) = 0$ જ્યાં $C_\varepsilon(S)$ બહારના કોચલાની લંબાઈ છે.

લંબાઈનું માપ શૂન્ય હોય તેવા ગણતરી લાયક ગણોના જોડાણના ગણના લંબાઈનું માપ પણ શૂન્ય છે. આ પ્રમેયનો ઉપયોગ ઘણી જ જગ્યાએ થાય છે.

પ્રમેય 1 : જો ગણ $E = E_1 \cup E_2 \dots E_n \cup \dots$ ગણતરી કરી શકાય તેવા E_1, E_2, \dots, E_n ગણોના જોડાણનો ગણ હોય અને $m(E_1) = m(E_2) \dots = m(E_n) = \dots = 0$ હોય તો $m(E) = 0$ થાય.

સંમેય સંખ્યાઓનો અંતરાલ $[0, 1]$ નો ગણ Q_1 ગણતરી કરી શકાય તેવો ગણ છે અને તે ગણ સંમેય સંખ્યાઓના જોડાણથી બને છે. સંમેય સંખ્યાઓ છુટક બિંદુઓ હોઈને તેની લંબાઈ શૂન્ય છે. આથી પ્રમેય 1 મુજબ $m(Q_1) = 0$ છે જ્યારે બહારનું કવર અંતરાલ $[0, 1]$ હોઈને $C_\varepsilon(Q_1) = 1$ છે. I_1 અંતરાલ $[0, 1]$ માં આવેલી અસંમેય સંખ્યાઓનો ગણ છે. ટૂંકમાં $[0, 1] = Q_1 \cup I_1$ છે.

$$\therefore m[0, 1] = m(Q_1 \cup I_1) = m(Q_1) + m(I_1) = 0 + m(I_1) = 1$$

$$\therefore m(I_1) = 1$$

$\frac{\varepsilon}{8N}, \frac{1}{2}$ અંતરાલ $[0, 1]$ માં અસંમેય સંખ્યાઓ સંમેય સંખ્યાઓ કરતા ઘણી વધારે હોઈને આ પરિણામ ધારેલું જ ગણાય. હવે આપણે શરૂઆતના પ્રશ્નનો જવાબ આપી શકીએ.

પ્રમેય 2 (લેબેગ પ્રમેય) : કોઈ પણ અંતરાલ $[a, b]$ ઉપર સિમિત વિધેય f ને રીમાનની રીતે સંકલીન થવા માટે અંતરાલ $[a, b]$ માંના અસતત બિંદુઓના ગણોની લંબાઈ શૂન્ય હોવી જરૂરી અને પુરતી છે.

લેબેગે તેમની થીસીસમાં ફક્ત માપી શકાય તેવા ગણની જ વાત નથી કરી; તેમણે માપી શકાય (measurable) તેવા વિધેયની પણ વાત કરી છે. જો કોઈ પણ $\alpha < \beta$ માટે ગણ $\{x \mid \alpha < f(x) < \beta\}$ માપી શકાય તેવો ગણ હોય, તો f પણ માપી શકાય તેવું વિધેય છે. માપી શકાય તેવા ગણોના ગુણધર્મોનો ઉપયોગ કરીને લેબેગે સાબિત કર્યું કે જો કોઈ પણ α માટે ગણ $\{x \mid f(x) > \alpha\}$ માપી શકાય તેમ હોય તો f માપી શકાય તેવું વિધેય છે.

ઉદાહરણ : આપણે ડિરિચ્લેટ વિધેય $[0, 1]$

$$\phi(x) = 1 \quad \text{જો } x \text{ સંમેય હોય}$$

$$0 \quad \text{જો } x \text{ અસંમેય હોય}$$

$\{x \mid \phi(x) > \alpha\}$ જોઈએ $\alpha = 1$ હોય તો ગણ $\{x \mid \phi(x) = 1\}$, $[0, 1]$ માંની સંમેય સંખ્યાઓનો ગણ Q છે. $m(Q) = 0$; આથી Q માપી શકાય તેવો ગણ હોઈને ϕ માપી શકે તેવું વિધેય છે. $\{x \mid 0 < \phi(x) < 1\}$ આ ગણ empty $\phi(x)$ હોઈને $m(\emptyset) = 0$ આથી ϕ ગણ માપી શકાય તેવો ગણ હોઈને ϕ માપી શકાય તેવું વિધેય છે.

$\{x \mid \phi(x) = 0\}$ આ ગણ $[0, 1]$ ઉપરનો ગણ છે અને આ ગણ અસંમેય સંખ્યાઓનો છે. $m(I) = 1$ હોઈને આ ગણ પણ માપી શકાય તેવું ગણ છે. આથી ડિરિચ્લેટ વિધેય માપી શકાય તેવું વિધેય છે.

લેબેગ સંકલન (The Lebesgue Integral)

સીમિત વિધેય $f > 0$ ના રીમાન સંકલન માટે આપણે ક્ષેત્ર (domain) $[a, b]$ નું નાના પેટા અંતરાલોમાં વિભાજન કરીએ છીએ. આપણે x -અક્ષ ઉપર $a = x_0 < x_1 < x_2 < \dots < x_i < x_{i+1} < \dots < x_n = b$ લઈએ જેથી નાના પેટા અંતરાલો $[x_0, x_1], [x_1, x_2], \dots, [x_{i+1}, x_i], \dots, [x_n, x_{n-1}]$ મળે. આપણે i th અંતરાલ $[x_{i+1}, x_i]$ ને Δx_i વળે દર્શાવીએ. આ અંતરાલમાં x_i^* ગમે તે બિંદુ લઈએ. આ નાના પેટાઅંતરાલ Δx_i ઉપર લંબચોરસ દોરીએ જેની ઊંચાઈ $f(x_i^*)$ છે અને તેનું ક્ષેત્રફળ $f(x_i^*) \Delta x_i$ છે. બધા

પેટાઅંતરાલો ઉપર લંબચોરસ દોરીને તેનો સરવાળો Δx_i મળે અને આખરે નાના પેટાઅંતરાલ Δx_i ને શૂન્ય જેટલા સંકોચાવતા જે કિંમત મળે તેને $\int_a^b f(x) dx$ થી દર્શાવીએ. આપણને

$$\lim_{x_i \rightarrow 0} \lim_{n \rightarrow \infty} \sum_{i=1}^n f(x_i^*) \Delta x_i = \int_a^b f(x) dx \text{ મળે.}$$

લેબેગે આથી ઉલટો, સરળ અને હિંમતવાળો રસ્તો બતાવ્યો. વિધેયના ક્ષેત્રને બદલે વિસ્તારનું (Range) વિભાજન કરવા સુચવ્યું. ધારો કે $0 \leq f(x) \leq M$ જ્યાં 0 વિધેયની ઓછામાં ઓછી અને M વધારેમાં વધારે અંતરાલ $[a, b]$ ઉપર છે. y -અક્ષ ઉપરના અંતરાલ $[0, M]$ નું નાના પેટા અંતરાલોમાં વિભાજન કરીએ. આપણે y -અક્ષ ઉપર $0 = y_0 < y_1 < y_2 < \dots < y_i < y_{i+1} < \dots < y_n = M$ બિંદુઓ લઈએ જેથી આપણને નાના અંતરાલો $[y_0, y_1], [y_1, y_2], \dots, [y_{i+1}, y_i], \dots, [y_n, y_{n-1}]$ મળે. આપણે i th અંતરાલ $[y_{i+1}, y_i]$ ને Δy_i થી દર્શાવીએ. આકૃતિમાં બતાવ્યા પ્રમાણે આપણે $y = y_i$ અને $y = y_{i+1}$ સમાંતર રેખાઓ દોરીએ જે વક્ર $y = f(x)$ નો જુદીજુદી ચાર જગ્યાએ છેદે છે. આના ઉપરથી આપણને x -અક્ષ ઉપરના અંતરાલ $[a, b]$ ના ચાર નાના ગણો મળશે અને તે ચારના યોગને (Union) E_i વડે દર્શાવીએ. $[y_{i+1}, y_i]$ અંતરાલમાં કોઈ પણ y_i^* લઈને લંબચોરસનું ક્ષેત્રફળ મેળવીએ. ચાર નાના પેટાગણો અંતરાલ n પણ હોય. આથી E_i ગણની લંબાઈ $m(E_i)$ આપે, અને લંબચોરસોનું ક્ષેત્રફળ $y_i^* m(E_i)$ મળે. આ જ પ્રમાણે $[0, M]$ ના બધા નાના પેટા અંતરાલો લઈને બધા જ લંબચોરસોના ક્ષેત્રફળોના સરવાળા બરાબર

$\lim_{i \rightarrow 0} \sum_{i=1}^n y_i^* m(E_i) = \int_a^b f(x) dx$ મળે. y -અક્ષ ઉપરના અંતરાલોને ખૂબ જ નાના બનાવીએ એટલે કે $\lim_{i \rightarrow 0} y_i = 0$ ત્યારે અનોખી કિંમત હોય તો તે કિંમતને $\int_a^b f(x) dx$ થી દર્શાવીએ. આને લેબેગ સંકલન તરીકે ઓળખવામાં આવે છે.

પ્રમેય 3 : જો f સંમીત (bounded) હોય અને અંતરાલ $[a, b]$ ઉપર રીમાન સંકલનની કિંમત મળે, તો f ની અંતરાલ $[a, b]$ ઉપર લેબેગ સંકલનની પણ કિંમત પણ મેળવી શકાય જે રીમાન સંકલન જેટલી જ હોય.

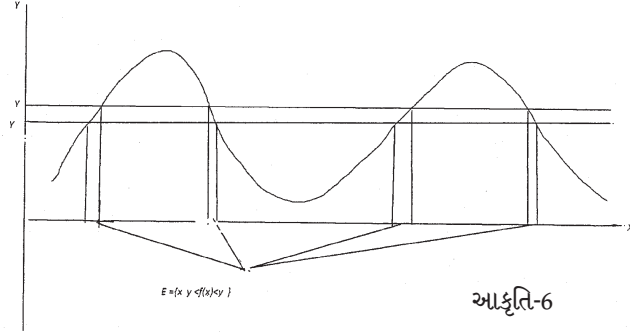

પ્રમેય 4 : જો f સિમિત અને માપી શકાય તેવું વિધેય હોય, તો f નું લેબેગ સંકલન મળે.

આનો અર્થ એ થયો કે માપી શકાય તેવા વિધેયો રીમાન સંકલન મેળવી શકાય તેવા વિધેયોની ચોતરફ ફેલાયેલા છે. બીજી રીતે કહીએ તો લેબેગની રીતથી રીમાનની રીત કરતા વધારે વિધેયોનું સંકલન મેળવી શકાય. ટૂંકમાં જે જૂની રીતથી સંકલનો મળ્યા ન હતા, તે લેબેગની રીતથી મળે છે. જેમ કે ડિરિચ્લેટ વિધેય $\phi(x)$ સિમિત છે અને માપી શકાય તેવું હોઈને $\int_0^1 \phi(x) dx$ નું અસ્તિત્વ પ્રમેય (4)થી છે. અને તેની કિંમત મેળવવા માટે ϕ ના વિસ્તારનું વિભાજન કરીએ. ϕ નો વિસ્તાર અંતરાલ $[0,1]$ છે અને તેની કિંમતોના ત્રણ ભાગ છે : $\phi(x) = 0$, $0 < \phi(x) < 1$ અને $\phi(x) = 1$.

$E_0 = \{x \mid \phi(x) = 0\} = I_1$, E_0 એ $[0, 1]$ ની અસંમેય સંખ્યાઓનો ગણ છે અને આપણે જોયું કે $m(E_0) = m(I_1) = 1$ છે.

$$E_K = \{x \mid 0 < \phi(x) < 1\} = \emptyset \text{ (Null set); } m(\emptyset) = 0$$

$$E_N = \{x \mid \phi(x) = 1\} = Q_1; m(E_N) = m(Q_1) = 0$$

$$\begin{aligned} \text{આથી, } \int_0^1 \phi(x) dx &= y_0 m(E_0) + y_K m(E_K) + y_N m(E_N) \\ &= 0 \cdot 1 + y_K \cdot 0 + 1 \cdot 0 = 0 \end{aligned}$$

ડિરિચ્લેટ વિધેય બધા જ બિંદુએ અસતત છે અને તેનું રીમાન સંકલન થતું નથી, જ્યારે તે વિધેયનું લેબેગ સંકલન થાય છે. આનું નામ પ્રગતિ !!

આ લેખ નીચેના પુસ્તકોના આધારે લખ્યો છે.

Calinger, R., Classics of Mathematics, Prentice Hall, Englewood Cliffs, New Jersey 07632, 1995.

Dunham, W., The calculus Gallery, Princeton University Press, Princeton and Oxford, 2005.

Wilcox, H., J., Myers D., L., An introduction to Lebesgue Integration and Fourier Series, Dover Publications, Inc, New York, 1994.

વિકલભાઈ અં. પટેલ

‘સ્વરાજ’, નરસિંહજી મંદિર પાસે, ઉવારસદ રોડ,

મુ. પો. શેરથા, તા. જિ. ગાંધીનગર-382323

મો. 9428019042

ગ્રંથસૌરભ

મણિભાઈ પ્રજાપતિ

વિચારોની વસંત : વેરાયેલાં થોડાં વિચાર-પુષ્પો / વીણનાર અને અનુવાદક જયંત મેઘાણી. ભાવનગર : પ્રસાર (૪૦૨, સત્ત્વ, ગ્રીનપાર્ક પાસે, ફૂલવાડી, ભાવનગર-૩૬૪૦૦૨), ૨૦૧૮. પૃ. ૯૬, કિંમત રૂ. ૩૫.

વસંતમાં વિહાર કોને સંતર્પક સંતૃપ્તિ ન પમાડે ? અને આ તો ઋતુરાજ વસંતમાં મન મૂકીને ખીલેલાં પુષ્પો સમ અત્ર-તત્ર પરભાષામાં વેરાયેલાં વિચાર-પુષ્પોને ગ્રંથમર્મજ્ઞ, સાહિત્ય ઉપાસક અને વાચનરસિયો જીવ એવા જયંતભાઈએ શબરીનાં બોરની માફક ચાખી-ચાખી પસંદ કરેલાં તેમ જ નિજાનંદ ખાતર ગુજરાતીમાં જાતે જ અનુવાદિત - અનુસર્જન કરેલ 'વસંત'ના ઉપવનમાં વિહાર ! આવા વિહારનો મહિમાગાન કરતાં જૈનાચાર્ય પ્રદ્યુમ્નસૂરિજીએ નોંધેલ શબ્દો : 'વિહાર એ ચેતોવિસ્તાર સાધવાની પ્રક્રિયાનો ભાગ છે. અન્નમય કોશ, પ્રાણમય કોશને ઓળંગીને મનોમય કોશ - વિજ્ઞાનમય કોશ અને આનંદમય કોશનાં ઉન્નત શૃંગો તરફ દોરી જતી કેડી છે, ચેતનાના ઊર્ધ્વારોહણના સોપાનની શ્રેણી છે. આવો વિહાર જે માણે તે જ જાણે' તેના વાચકને સદ્યઃ સરસ્વતીની આ વાડીમાં વિહાર કરવા પ્રેરે છે.

અહીં અનુવાદક - સંપાદક જયંતભાઈએ 'રીડર્સ ડાયજેસ્ટ' વગેરે જેવાં સામયિકો, કેટલાંક પુસ્તકો વગેરેના વાચન દરમિયાન પોતાને સ્પર્શી ગયેલાં વિચાર-પુષ્પો - સૂક્તિરત્નોની નોંધ કરવાની અનુકરણીય ટેવવશ એકઠા થયેલા કોશમાંથી પસંદગીનાં ૨૮૬ ગ્રંથસ્થ કર્યાં છે. આ પૈકી ફક્ત ૧૬ ભારતીય ભાષાઓનાં, ૨૬૯ વિદેશી ભાષાઓનાં અને ૧૧ અનામી - અજ્ઞાત છે, જે (અનામી કર્તૃત્વવાળાં બાદ કરતાં) જગતના ૧૨૬ જેટલા પ્રજાપુરુષોની પરિણિત પ્રજ્ઞાનાં સુફળ છે.

એક ગ્રંથાલયી તરીકે અનુભવ્યું છે કે પસંદગીનાં અવતરણો - Quotations યા સૂક્તિસંચયો યા સુભાષિતસંગ્રહોનાં સંપાદનો વિશ્વની પ્રત્યેક ભાષામાં બહુવિધ દષ્ટિકોણથી સદીઓથી કરવામાં આવી રહ્યાં છે. ઉદાહરણ તરીકે જોઈએ તો આપણી સંસ્કૃત અને પ્રાકૃત

ભાષાઓમાં પણ સદીઓથી સુભાષિત સંગ્રહોની સમૃદ્ધ પરંપરા અસ્તિત્વમાં છે. સંસ્કૃતમાં સંભવતઃ પ્રથમ જ્ઞાત સંગ્રહ અજ્ઞાત સંપાદક કૃત 'કવીન્દ્રવચનસમુચ્ચય' અને પ્રાકૃતમાં હાલ કૃત 'ગાથા સત્તસઈ' (રચનાકાળ આશરે ૨થી ૭મી સદીનો પૂર્વાર્ધ)ની પરંપરા અદ્યપિ જીવંત છે. સંસ્કૃત સુભાષિત સંચય અને અનુવાદ ક્ષેત્રે પાશ્ચાત્ય પૌર્વાત્યવિદો પૈકી જર્મનીના ઓટોબોતલિક અને પોલેન્ડના લુડવિક સ્ટર્નબાખનું ઘણું મોટું મહિમાસંપન્ન પ્રદાન રહ્યું છે.

સામાન્યતઃ આ પ્રકારના સંચયો / જ્ઞાનકોશો ચિંતનનું સંતર્પક ભાથું પૂરું પાડવા, પ્રભાવક વક્તૃત્વ / લેખન ખીલવવા વગેરે હેતુ મૂલ્યવાન સ્રોત બની રહેતા હોય છે. પ્રસ્તુત સંચયની આ બધી ઉપયોગિતા ઉપરાંત તેની આગવી ઉપયોગિતા એ છે કે અહીં સંકલિત વિચાર-પુષ્પો મૂળ અંગ્રેજી ભાષામાં કે અન્ય ભાષાઓના અંગ્રેજીમાં અનુવાદના આધારે (કેટલીક ભારતીય ભાષાઓની વિચારકણિકાઓ બાદ કરતાં) જયંતભાઈએ પોતાની રીતે અનુવાદિત કરીને અહીં રજૂ કર્યાં હોવાથી અનુવાદ પ્રક્રિયામાં રસ ધરાવતા સૌ કોઈ માટે ઉપયોગી બની રહેશે. વધુમાં, અહીં આ બધા વિચારો મૂળ ગુજરાતીમાં જ લખાયેલા હોય તેવી સોડમ અનુભવાય છે. સવિશેષતઃ આ દષ્ટિએ આ સંચયનું મૂલ્ય મૂઠીઊંચેરું બની રહે છે. વિષયવસ્તુની દષ્ટિએ પ્રત્યેક વિચાર-પુષ્પ સુપાથેય બની રહે છે. ભાષાની પ્રવાહિતા, લવચીકતા અને અભિવ્યક્ત વિચારના અનુસરણને ધ્યાને લેતાં ઉદાહરણ સ્વરૂપ થોડાંક વિચાર-પુષ્પો જોઈએ :

'વિદ્યાર્થી જ્યારે પોતાની યુનિવર્સિટી નજીકના પુસ્તકભંડારમાં પ્રવેશ કરે છે ત્યારે એ સ્વશિક્ષણનું જબરું કામ કરે છે. પુસ્તકોની દુકાનમાં અવનવાં પુસ્તકો નિરાંતે જોવાથી એ પોતાની મેળે સાહિત્યની સૃષ્ટિમાં વિહરતાં શીખે છે. પોતાની મેળે પોતાનો માર્ગ શોધવો અને આગળ રસ્તો કરતાં જવું એ કેળવણીનું મોટું કામ છે.'

આર્નલ્ડ ટૅચનબી (પૃ. ૧૭)

‘પુસ્તકોની દુનિયા એ મનુષ્યનું સહુથી આગવું નિર્માણ છે. માનવી બીજું જે કંઈ સરજે છે એ નાશવંત છે. સ્મારકો ભસ્મીભૂત થાય છે, રાષ્ટ્રોનું પતન થાય છે, સંસ્કૃતિઓ પણ કાળાંતરે લુપ્ત થાય છે અને એક અંધકારયુગના ઓળા ઊતર્યા પછી નવો મનુષ્ય નવેસર સર્જન આરંભે છે. પુસ્તકોની સૃષ્ટિ મનુષ્યની ચડતી-પડતીનું આ ચક્ર સાક્ષીભાવે જોયા કરે છે અને છતાં એ પોતે તો ચિરયુવાન રહે છે અને હજુ હમણાં જ એ ગ્રંથો રચાયા હોય એવી તાજગી તેમાંથી ફોર્યા કરે છે. મનુષ્યનો પ્રત્યેક નવો અવતાર સૈકાઓ જૂના પુરોગામીઓ સાથે જાણે ગોઠડી ન કરતો હોય !’

ક્લેરેન્સ ડે (પૃ. ૫૩)

‘વનરાવનના મારગ પર બે કેડા ફેટાતા હતા. જેના ઉપર બહુ ઓછાં લોકોએ પગલાં પાડ્યાં હતાં એ કેડો મેં લીધો. બસ, એથી જ મારું જીવન સાવ નોખું નીવડ્યું.’

રોબર્ટ ફોસ્ટ (પૃ. ૭૫)

‘વરસાદનું એક ઝાપટું ઘાસની હરિયાળી બિછાવી દે છે તેમ ઉદાત્ત વિચારોનો પ્રવાહ આપણા આતમને અજવાળે છે.’

હેન્રી ડેવિડ થોરો (પૃ. ૭૭)

ગુજરાત વિદ્યાપીઠના ‘ખિસ્સા કોશ’ સમાન આ રૂપકડી પુસ્તકને ખરા અર્થમાં અનુવાદકોની કોઠ - Practical Workshop - માં પરિવર્તિત કરવા માટે પ્રત્યેક વિચાર-પુષ્પનો મૂળ કે અનુવાદિત અંગ્રેજી પાઠ અને તેના આધાર સ્રોતની વાડમયસૂચિગત વિગતો અને તેની સાથે અનુવાદિત ગુજરાતી પાઠ એકસાથે નવી આવૃત્તિમાં સમાવિષ્ટ કરીને આપવામાં આવે તે અપેક્ષિત બની રહે છે, જેનો અહીં અભાવ વરતાય છે. વળી, આ વિચાર-પુષ્પોને મુખ્ય - મુખ્ય વિષયો હેઠળ વર્ગીકૃત કર્યા હોત તો તેના ઉપયોગમાં સરળતા થાત. આમ છતાં નોંધવું રહ્યું કે કાશ્મીર ખીણના પ્રાકૃતિક સૌંદર્યનું પાન કરવા માટેના ભ્રમણની પણ એક ઓર મજા છે તેવો જ આહ્વાદક આનંદ અહીં પણ મળી રહે છે.

ઉલ્લેખનીય છે કે જ્યંતભાઈ (૧૯૩૮)નો પરિચય આપતાં પ્રા. સંજય ભાવે તેમને ‘બુકમેન’ - અર્થાત્ ‘પુસ્તકોમાં જેનો જીવ અને પુસ્તકો જેની જિંદગી હોય તે’ અને ‘ગ્રંથજ્ઞ’ તરીકે ઓળખાવે છે જે તેમની પ્રાયઃ છ દસકની કામગીરીને નજરસમક્ષ રાખતાં યથાર્થ ઠરે છે. જ્યંતભાઈએ ૧૯૬૧-૬૨ દરમિયાન એમ. એસ.

યુનિવર્સિટી ઓફ બરોડામાંથી ગ્રંથાલય વિજ્ઞાનનું પ્રશિક્ષણ મેળવ્યું તે પૂર્વે થોડાક માસ અને ત્યાર બાદ થોડાંક વર્ષો ભાવનગરના સુપ્રસિદ્ધ ‘ગાંધીસ્મૃતિ ગ્રંથાલય’માં ગ્રંથપાલ તરીકે સેવાઓ આપી હતી. ગ્રંથાલયી તરીકે તેમનો આ કાર્યકાળ ગ્રંથાલય વ્યવસાયિકો માટે ‘રોલ મોડેલ’ સમાન દેદીપ્યમાન બની રહ્યો છે, જેની પ્રતીતિ તત્કાલીન સમયના વાચકો એવા ગાંધીદર્શનથી અનુપ્રાણિત ડૉ. દક્ષા પટ્ટણી, ભો. જે. અધ્યયન - સંશોધન વિદ્યાભવનના પૂર્વ - નિયામક ડૉ. રશ્મિકાન્ત મહેતા વગેરેએ જ્યંતભાઈ તેમની કેવી દષ્ટિપૂત સેવાઓ પૂરી પાડતા હતા તે સંબંધી સંસ્મરણો વાગોળતાં કરેલ નોંધો દ્વારા થાય છે. ગ્રંથપાલ તરીકેની ટૂંકી કારકિર્દી બાદ જ્યંતભાઈ ૧૯૭૨થી ભાવનગરમાં ‘પ્રસાર: પુસ્તકોની નાનકડી દુનિયા’ના નામે સ્વતંત્ર રીતે પુસ્તકોનો વ્યવસાય કરી રહ્યા છે અને આ સાથે વિશ્વવિખ્યાત ‘લાઇબ્રેરી ઓફ કોંગ્રેસ’ને ગુજરાતી ભાષામાં પ્રગટ થયેલાં પુસ્તકો પૈકી પસંદગીનાં પુસ્તકો પૂરાં પાડે છે. આ ‘પ્રસાર’ની એક જ મુલાકાત તેના મુલાકાતીને નિયમિત મુલાકાતીમાં પરિવર્તિત કરી દે છે તે પાછળ ગ્રાહકો યથેચ્છ ગ્રંથવિહાર કરી શકે છે અને તેમની આવભગત તે તેમજ તેની નયનરમ્ય અને સહાયક ગોઠવણી કારણભૂત છે. એક સફળ અને સહૃદયી ગ્રંથાલયી અને ગ્રંથ-વ્યવસાયિકના મૂળમાં તેમનો સાહિત્યરસિક જીવ અને પોતે જેનું પાન કર્યું તે ગૂંજે ન ભરતાં પોતાના વાચકોને તેનાથી માહિતગાર કરવાનું વલણ રહ્યાં છે. આવા ખરા અર્થમાં ‘બુકમેન’ જ્યંતભાઈએ વીણેલાં અને ગુજરાતીમાં જાતે અવતરણ કરેલ વિચાર-મૌકિતકો તેના ઉપયોગકર્તાને સંતર્પક સંતૃપ્તિનો અનુભવ કરાવશે.

અને છેલ્લે ખાસ નોંધપાત્ર બાબત એ કે જ્યંતભાઈએ આ પુસ્તિકા જ્ઞાનરસિકોના કુળપૂર્વજ જહોન બાર્ટલેટની સ્મરણખાંભીએ અર્પણ કરી છે. આ એ બાર્ટલેટ છે કે જેણે ઓગણીસમી સદીના ચોથા દાયકામાં અમેરિકાની હાર્વર્ડ યુનિવર્સિટીના ગ્રંથાલયના ગ્રંથકક્ષમાં વાચકોને પુસ્તકો બતાવવાની કામગીરીથી વ્યવસાયિક કારકિર્દીનો યુવાવયે પ્રારંભ કર્યો હતો. આ પુસ્તિકા જીવે નવરાશની પળોમાં ધરાઈને વાચન કરતાં યુનિવર્સિટીના કેમ્પસ ઉપર કોઈ પ્રશ્ન હોય તો કહેવાતું કે ‘પૂછો જહોન બાર્ટલેટને’. વાંચન દરમિયાન ચોટદાર વિધાનોના ટાંચણની ટેવના લીધે તેનો કોશ સમૃદ્ધ થતો ગયો અને બાર્ટલેટ કારકિર્દીનાં શિખરો સર કરતાં કરતાં મોટા પ્રકાશક અને

ગ્રંથવિકેતા તરીકે ખ્યાતિપ્રાપ્ત બન્યો. તેના દ્વારા સંપાદિત ‘બાર્ટેલેટ્સ ફેમિલિઅર ક્વોટેશન્સ’ ૧૮૫૫માં પ્રથમ વખત પ્રકાશિત થયો. તેના અવસાન પછી પણ સંચયનું સંપાદન – સંશોધન – સંવર્ધન ચાલુ રહેતાં આજે આ સંગ્રહ બેનમૂન તરીકેની ખ્યાતિ ધરાવે છે. જહોન બાર્ટેલેટ અને જયંતભાઈ મેઘાણી આપણા ગ્રંથાલય વ્યવસાયિકોનો આદર્શ બની રહ્યો !

મણિભાઈ પ્રજાપતિ



The Indian Higher Judiciary : Unresolved Issues of Judicial Independence, Accountability and Reforms / by Dr. M. R. Gosai. Kolkata : 24 by 7 Publishing, 2018. XXXV, 383p. Rs. 871. ISBN : 978-93-86074-66-9.

પ્રસ્તુત ગ્રંથ એ ડૉ. ગોસાઈ દ્વારા મહારાજા કૃષ્ણકુમારસિંહજી ભાવનગર યુનિવર્સિટીમાં વર્ષ ૨૦૧૭માં કાનૂન વિદ્યાશાખામાં પીએચ.ડી.ની ઉપાધિ હેતુ રજૂ કરવામાં આવેલ શોધપ્રબંધનું અશંતઃ સંવર્ધિત કરેલ પ્રાયઃ મૂળ સ્વરૂપ છે, જેમાં મુખ્યતઃ પ્રવર્તમાન ભારતીય સમાજવ્યવસ્થા / રાજ્યવ્યવસ્થામાં ચર્ચાની એરણ ઉપર રહેલ પ્રશ્ન ભારતીય ઉચ્ચતર ન્યાયતંત્ર, ન્યાયતંત્રની સ્વતંત્રતા અને ઉત્તરદાયિત્વ તેમ જ આ સંબંધી કાયદામાં આવશ્યક સુધારણા કરવા સંદર્ભે વિશુદ્ધ શૈક્ષણિક હેતુસર સંશોધનાત્મક અભિગમથી ઉપલબ્ધ દસ્તાવેજ સાહિત્યનું સઘન પરિશીલન કરીને ભારતીય ન્યાયતંત્રનાં મહત્ત્વપૂર્ણ પાસાંઓ અને તબક્કાઓનું પરીક્ષણ કરવાની સાથે સાથે તેની માળખાગત ક્ષતિઓનો નિર્દેશ કરીને ક્ષતિનિવારણ અર્થેના ઉપાયો પણ સૂચવવામાં આવ્યા છે. ખાસ ધ્યાનપાત્ર બાબત એ છે કે અહીં રાષ્ટ્રીય અને આંતરરાષ્ટ્રીય વ્યાસપીઠો / સંગઠનો દ્વારા ભારતીય ન્યાયતંત્રની કામગીરી સંદર્ભે ઉઠાવેલા વિવિધ પ્રશ્નો પૈકી ખાસ મહત્ત્વપૂર્ણ એવો પ્રશ્ન ન્યાયતંત્રની સ્વતંત્રતા અને ઉત્તરદાયિત્વ વિશે ગંભીરતાપૂર્વક સવિસ્તર ચર્ચા હાથ ધરવામાં આવી છે. આ સાથે જ ન્યાયતંત્રનો કાનૂની હસ્તક્ષેપ કરવાનો બંધારણીય અધિકાર અને ન્યાયતંત્રની ઉપલબ્ધિઓ, કેટલાક મહત્ત્વપૂર્ણ ચુકાદાઓ અને કાનૂન થકી સમાજપરિવર્તન માટેના ન્યાયતંત્રના પ્રયાસોની પણ નોંધ લેવામાં આવી છે. જોકે આ સાથે જ લેખક ન્યાયાલયની અંદર અને ન્યાયાલય બહાર કેટલાક ઉચ્ચતર ન્યાયાધીશોની અસંગત વર્તણૂક

તરફ આંગળી ચીંધવાનું ચૂક્યા નથી, જેમાં લેખકનાં આધિકારિક અભ્યાસ અને નૈતિક હિંમતનાં સહજમાં દર્શન થાય છે.

અને તેથી જ પ્રસ્તુત ગ્રંથની મૂલ્યવત્તા અને સામ્પ્રત સમયમાં પ્રસ્તુતતા સ્વીકારીને સુપ્રીમ કોર્ટના એડવોકેટ અને ઇન્ડિયન ઇન્સ્ટિટ્યૂટ ઓફ સાયન્સ (બેંગલોર)ના પૂર્વ રિસર્ચ સ્કોલર ડૉ. વી. પી. અપ્પને આ ગ્રંથને આવકારતાં નોંધેલ શબ્દો : I am happy indeed that this book has seen the light as it is one of the few book-length studies constructively highlighting the judicial weak spots which have developed over the years. This book is rich in constitutional jurisprudence. It is must read for all those who are concerned with the functioning of the Indian higher judiciary and over the systematic weakness of the justice delivery system. The author has successfully attempted the constructive criticism of judicial life. The book, at the core stands for the restoration of higher values and standards in the present system of judicature; it also holds a brief for the strong and independent judiciary, but invariably subject to democratic checks and balances for its credibility and efficacy’ સુચિતનીય બની રહે છે.

પ્રસ્તુત ગ્રંથ સંશોધ્ય વિષયની ગંભીરતા અને મહત્તાને ધ્યાને લઈ તેની આનુસંગિક તમામ બાબતોને સમાવિષ્ટ કરતાં સુગ્રથિત ૯ પ્રકરણોમાં વિભાજિત કરવામાં આવ્યો છે. પ્રારંભમાં અહીં સંશોધ્ય વિષયની સંક્ષેપમાં છણાવટ કર્યા બાદ રાષ્ટ્રીય અને આંતરરાષ્ટ્રીય સ્તરે ઉપલબ્ધ સાહિત્યનું વિહંગાવલોકન કરતાં લેખકે અનુભવ્યું છે કે ભારતીય ન્યાયતંત્રની કામગીરી સંદર્ભે નહિવત માત્રામાં ચર્ચા થયેલી છે તેમ જ અર્ધ્ય સેનગુપ્તા (૨૦૧૪)નો શોધપ્રબંધ સંભવતઃ આ વિષય ક્ષેત્રનો પ્રથમ મહત્ત્વપૂર્ણ શોધપ્રબંધ છે. ખાસ ધ્યાનાર્હ બાબત તો એ છે કે લેખકે સંશોધન માટે આવશ્યક ડેટાની પ્રાપ્તિ માટે સુપ્રીમ કોર્ટ, દિલ્હી હાઈકોર્ટ, બાર કાઉન્સલ વગેરેનાં ગ્રંથાલયોમાં ઉપલબ્ધ સાહિત્ય – ઓલ ઇન્ડિયા લો રિપોર્ટ્સ, લો કમિશન રિપોર્ટ્સ, હાઈકોર્ટ્સ / સુપ્રીમ કોર્ટ પોર્ટલ્સ, ભારતીય બંધારણ, પાર્લામેન્ટરી કમિટિઓ,

વિધાનસભા, / સંસદની ચર્ચાઓ, સંશોધન-લેખો ઇત્યાદિ સઘળું સાહિત્ય-ઈફોસી જોયું છે, જેની પ્રતીતિ અહીં ઉદ્ઘૃત કરેલ અંદાજિત ૧૨૦૦થી અધિક ટાંચણો વગેરેના માધ્યમથી થાય છે. ગ્રંથાન્તે રજૂ કરેલ શાસ્ત્રીય અને સુદીર્ઘ વાક્યમસૂચિ પણ ધ્યાનાર્હ બની રહે છે.

પ્રકરણ-૨માં ન્યાયતંત્રની સ્વતંત્રતાની વિભાવના અંગેની સૈદ્ધાંતિક વિચારણા ભારતીય બંધારણની જોગવાઈઓ અને આંતરરાષ્ટ્રીય સંગઠનો / વ્યાસપીઠો જેમ કે Universal Declaration of the Independence of Justice Art. 2.31, The Beijing Statement, U.N.'s Singhvi Declaration (1989) વગેરેના પરિપ્રેક્ષ્યમાં કરવામાં આવી છે. ભારતીય ન્યાયતંત્રની સ્વતંત્રતા સંદર્ભે જસ્ટિસ કૃષ્ણ ઐયરનું મંતવ્ય: **'no court in the world - not the House of Lords nor the U. S. Supreme Court put together - has such vast jurisdiction, wide powers and final authority as the Indian Supreme Court'** ગર્વરૂપ ઘટના બની રહે છે. લેખકે પણ દો-ટૂક શબ્દોમાં ન્યાયતંત્ર ઉપર કારોબારીનું નિયંત્રણ વાંધાજનક ગણવાની સાથે નોંધ્યું છે **'On the contrary, the executive requires to execute court orders'** આ સાથે જ ન્યાયતંત્ર સ્વતંત્ર હોવા છતાં તેની કેટલીક નિષ્ફળતાઓ જેમ કે ભારતીય કિસાનોની સમસ્યાઓ ઉકેલવામાં, દેશમાં આંતરિક કટોકટી લાદવામાં આવી હતી તે સમયે ન્યાય આપવામાં વગેરે તરફ અંગુલિનિર્દેશ કરવાનું લેખક ચૂક્યા નથી.

પ્રકરણ-૩માં ભારતીય ન્યાયતંત્ર દ્વારા બંધારણીય વિકાસ અને કાનૂન ક્ષેત્રે કરવામાં આવેલ સીમાચિહ્ન રૂપ પ્રદાનને રેખાંકિત કરી આપવામાં આવ્યું છે, ઉદા. તરીકે બંધારણીય જોગવાઈઓનું અર્થઘટન સમાજની જરૂરિયાતો અને બદલાતા સમયના પરિપ્રેક્ષ્યમાં કરવું, કારોબારી અથવા સંસદ બંધારણીય જોગવાઈઓનું પાલન કરવામાં નિષ્ફળ પુરવાર થયેલ હોય તેવા ઘણા કેસોમાં ન્યાયતંત્ર દ્વારા હસ્તક્ષેપ, PIL દાખલ કરવી અને તેના માધ્યમથી સમીક્ષા કરવાની સત્તા, બંધારણનું અર્થઘટન કરી નિર્ણયો આપતા માનવ અધિકારને પ્રોત્સાહન પૂરું પાડવું, પર્યાવરણ સંબંધી મહત્ત્વપૂર્ણ સમસ્યાઓનો ઉકેલ અને પ્રજાને ઉત્તરદાયિત્વની ભાવના સમજાવવી, લાખો લોકોને સ્પર્શે તેવા કેટલાક ગતિશીલ ચુકાદાઓ આપીને કાયદો અને વ્યવસ્થા જાળવવામાં મદદરૂપ નીવડવું, કેટલાક કાનૂન

બનાવવામાં ઉચ્ચતર ન્યાયતંત્રની ચાવીરૂપ ભૂમિકા વગેરે. ન્યાયતંત્ર દ્વારા કરવામાં આવેલ ગૌરવશીલ પ્રદાનની સાથે જ તેની કેટલીક ત્રુટિઓ જેમ કે પોતાના અધિકારો અને ફરજોના પાલનમાં સીમોલ્લંઘન, ન્યાય આપવામાં અસહ્ય વિલંબ, કાયદો અને ન્યાયના વ્યવહારિક સિદ્ધાંતોથી ફટાતા કોર્ટના ચુકાદાઓ, જજોની વિવાદાસ્પદ વર્તણૂકો વગેરે તાટસ્થ સાથે તારવી આપી છે.

પ્રકરણ ૪-૬માં ન્યાયતંત્રની વિસંગતતાઓ ઉદા. તરીકે ચુકાદાઓમાં વિસંગતતા, RTIના અમલમાં તથા કૉલેજિયમ દ્વારા જજોની નિમણૂકમાં પારદર્શિતાનો અભાવ, કટોકટી દરમિયાન અને કટોકટી બાદ ન્યાયતંત્રનું બદલાયેલું વલણ, ઉચ્ચતર ન્યાયતંત્રનું કવચિત કાનૂનની વિરુદ્ધ દિશામાં વલણ વગેરેની સાધાર વિસ્તૃત ચર્ચા કરવામાં આવી છે. આ ઉપરાંત કેટલાક જજોની ધ્યાનપાત્ર વિસંગત વર્તણૂકો, તંત્રની ઉદાસીનતા કે મર્યાદાઓ અને આવા જજોને મળતા ભારે બદલા વિશે પણ લેખકે ખૂબીને નોંધ્યું છે. પછીના પ્રકરણમાં ન્યાયતંત્રના ઉત્તરદાયિત્વની સૈદ્ધાંતિક અને વ્યવહારિક અભિગમ સંદર્ભેની ચર્ચા સંતર્પક ભાથું પૂરું પાડે તેટલી ઉત્કટ છે. બંધારણીય જોગવાઈઓ અને મર્યાદાઓને ધ્યાને લઈ લેખકે સ્પષ્ટ નોંધ્યું છે કે **'No institutional power in a democratic society should be uncontrolled and judges are no exception. In order to ensure judicial accountability, an effective mechanism is essential.'**

અંતિમ પ્રકરણમાં પ્રવર્તમાન સમયમાં સુપ્રીમ કોર્ટ કૉલેજિયમ દ્વારા હાઈકોર્ટ્સ અને સુપ્રીમ કોર્ટના જજોની નિમણૂકની નિરંકુશ સત્તા, ઉત્તરદાયિત્વનો જોવા મળતો અભાવ અને કૉલેજિયમ સામે પેદા થયેલા ભારે વિવાદોને ધ્યાને લઈ આ સંબંધી આવશ્યક સુધારણાઓ સંબંધી પ્રસ્તાવ રજૂ કરવામાં આવ્યો છે. આ સુધારણાના પક્ષમાં લો કમિશનના ૧૯૫૮, ૨૦૦૯ અને ૨૦૧૪ના અહેવાલોમાં તથા પૂર્વ રાષ્ટ્રપતિ પ્રણવ મુખરજીએ પણ ૨૦૧૩માં પોતાનું સુસ્પષ્ટ મંતવ્ય જણાવ્યું હતું. ભારતીય સંસદે પણ આ બાબતની ગંભીરતાપૂર્વક નોંધ લઈને The Judicial Standards and Accountability Bill 2010, National Judicial Accountability Commission Act, (NJAC) 2014 પસાર કરવા અને સુપ્રીમ કોર્ટ દ્વારા NJACને અમાન્ય કરવો વગેરે બાબતોની નોંધ લઈને લેખકે જજોની નિમણૂક, NJAC ઉપર સુપ્રીમ કોર્ટનો

ચુકાદો, જજોની પ્રામાણિકતા અને ગુણવત્તા, નિવૃત્તિબાદ જજોની નિમણૂક, પારદર્શિતા, કામગીરીનું મૂલ્યાંકન વગેરે આનુસંગિક બાબતોને આવરી લઈને તાત્વિક વિશ્લેષણ રજૂ કરતાં નોંધ્યું છે કે ન્યાયતંત્રમાં નિમણૂકની સત્તા રાજકીય કારોબારી પાસેથી ન્યાયતંત્ર પાસે તબદીલ કરવાથી કામગીરીમાં કોઈ ગુણાત્મક પરિવર્તન આવ્યું નથી. તેમ જ તેમાં પારદર્શિતાનો અભાવ હોવાની સાથે ઉમેદવારના ગુણાત્મક મૂલ્યાંકન માટે પણ કોઈ ચોક્કસ માપદંડો નથી. સુપ્રીમ કોર્ટ દ્વારા NJAC ACT 2014ને અમાન્ય ઠેરવવા પાછળ સુપ્રીમ કોર્ટની માનસિકતાને ઉજાગર કરતાં લેખકે જણાવ્યું છે કે

The core concern of the judiciary was to guard against its final say in such appointments. If that has not been sole concern of the higher judiciary, it would have helped the government to amend the.....!

આ સાથે લેખકે કોલેજિયમના સ્થાને જ્યુડિશિયલ એપોઈન્ટમેન્ટ કમિશન કે જેમાં ઉચ્ચતર ન્યાયતંત્રના સભ્યો, કાનૂન શિક્ષણ ક્ષેત્રના તજજ્ઞો અને સિવિલ સોસાયટીના સભ્યોનો સમાવેશ આવશ્યક ગણાવ્યો છે. ન્યાયતંત્રમાં ઉચ્ચ ગુણવત્તા અને પ્રામાણિકતાનું ધોરણ જાળવી રાખવા માટે જજોની નિમણૂક માટેની પસંદગી પ્રક્રિયાનું પુનર્ગઠન કરવા, સ્માર્ટ પદ્ધતિ વિકસાવવા ઉપરાંત શિક્ષણનું સ્તર સુધારવા, કાનૂની શિક્ષણના અભ્યાસક્રમમાં આમૂલ પરિવર્તન, અધ્યાપકોની નિમણૂક, પર્યાપ્ત ફંડ, ખામીવિહીન કડક પરીક્ષા પદ્ધતિ વગેરે ઉપર ભાર મૂકવામાં આવ્યો છે, તેમ જ ઉચ્ચતર ન્યાયતંત્રમાં લબ્ધપ્રતિષ્ઠ કાનૂનવિદ્ શિક્ષણકારોની નિમણૂક કરવા સૂચન કરવામાં આવ્યું છે, જે ખરે જ ધ્યાનાર્હ બની રહે છે. આ સાથે લેખકે કારોબારી કે સંસદની સામેલગીરી સિવાય ન્યાયતંત્રનાં ધોરણો અને ઉત્તરદાયિત્વનું વ્યવસ્થાપન ગોઠવવા અને તદ્દનુસાર NJSA બિલ સંશોધિત કરીને સંસદ દ્વારા પાસ કરવા, સેવાનિવૃત્ત જજોની નિમણૂક માટે ઉચ્ચસત્તા સંપન્ન અલાયદા મંડળનું ગઠન કરવા પણ જણાવ્યું છે. અને આ બધી બાબતોને આવરી લેતું આ સંશોધનનો સૂર રજૂ કરતું લેખકનું ભરત વાક્ય સમાન મંતવ્ય **Judicial reforms should not be left to the judiciary alone. The will of the people, Parliament and the political executive could turn the judicial insti-**

tution around' સુચિતનીય બની રહે છે.

ઉલ્લેખનીય છે કે પ્રસ્તુત ગ્રંથના સર્જક ડૉ. ગોસાઈ (૧૯૪૫) કડીની એમ. પી. શાહ મહિલા આર્ટ્સ કોલેજના સેવાનિવૃત્ત પ્રિન્સિપાલ છે, કે જેમણે પ્રારંભમાં અંગ્રેજી સાહિત્યમાં પીએચ.ડી. (૧૯૮૬)ની પદવી મેળવીને નિવૃત્તિબાદ મહારાજા કૃષ્ણકુમારસિંહજી ભાવનગર યુનિવર્સિટીમાંથી કાયદાશાસ્ત્ર (Law)માં પુનઃ પીએચ.ડી. (૨૦૧૭)ની પદવી મેળવેલ છે. નિવૃત્તિબાદ તેઓશ્રી દિલ્હી હાઈકોર્ટ / સુપ્રિમકોર્ટમાં વકીલાત કરી રહ્યા છે, તેમજ દિલ્હી હાઈકોર્ટ બાર એસોસિએશન અને સુપ્રીમ કોર્ટ બાર એસોસિએશનનું સભ્યપદ ધરાવે છે. ડૉ. ગોસાઈના અંગ્રેજી સાહિત્ય તેમજ કાનૂન વિષયક ઘણાબધા સંશોધન-લેખો રાષ્ટ્રીયસ્તરનાં જર્નલ્સમાં University News સહિત – પ્રકાશિત થયા છે. તેઓશ્રી સવિશેષતઃ શિક્ષણ સંબંધી કાયદા-કાનૂનમાં તજજ્ઞતા ધરાવવાની સાથે સાથે કાનૂન ક્ષેત્રના સામ્પ્રતકાલીન પ્રશ્નોમાં ઊંડો અભ્યાસ અને રસ-રુચિ ધરાવે છે અને ખાસ તો તેઓશ્રી પોતાની તાર્કિક અને અડગ વિચારસરણી માટે સુખ્યાત છે, જેની પ્રતીતિ પ્રસ્તુત સંશોધનના આધારે રજૂ કરેલાં તારણો અને મૌલિક સૂચનો થકી થાય છે. અને છેલ્લે આગળ ઉપર પ્રસ્તુત શોધપ્રબંધ સંદર્ભે કરવામાં આવેલી ચર્ચાના આધારે નોંધવું રહ્યું કે આ શોધપ્રબંધ એ લેખકની તપઃપૂત ધ્યેયનિષ્ઠ સાધનાની નીપજ છે. આજ-કાલ ડિગ્રી હેતુ રજૂ થઈ રહેલા શોધપ્રબંધો પૈકી ક્વચિત્ અપવાદો બાદ કરતાં પ્રકાશનની કે તેના આધારે એક સારા સંશોધન-લેખની પણ ગુંજાશ નથી હોતી તેવા સમયે વયમર્યાદાના કારણે સેવાનિવૃત્તિ મેળવ્યા બાદ નિજાનંદ ખાતર અને તે પણ સેવાકાળ દરમિયાન અંગ્રેજી સાહિત્યના અધ્યયન – અધ્યાપનમાં રસનિમગ્ન રહેનાર અને નિવૃત્તિ પછી કાયદા વિદ્યાશાખામાં સંશોધન – નિષ્ઠાથી પ્રેરાઈને ભારતીય ન્યાયતંત્ર સંદર્ભે પડકાર સમ સમસ્યાને પોતાના અભ્યાસ સંશોધનનો વિષય બનાવીને તૈયાર કરવામાં આવેલ આ શોધપ્રબંધ આ વિદ્યાક્ષેત્રના ભાવિ સંશોધકો માટે વિષયવસ્તુ અને અભિવ્યક્તિ, સંશોધકીય અભિગમ વગેરે દષ્ટિએ રોલ-મોડલ બની રહેશે. આ માટે ડૉ. ગોસાઈ વિશેષ અભિનંદનના અધિકારી બની રહે છે. આ ગ્રંથ પ્રત્યેક લો-કોલેજ, યુનિવર્સિટી અને સંશોધન – સંસ્થાના ગ્રંથાલયનું આભરણ બની રહેશે તેમ નિશ્ચિતપણે માનવું રહ્યું.

મણિભાઈ પ્રજાપતિ

સંસ્થા સમાચાર

યુનિવર્સિટી / કૉલેજ વિભાગ

આરોગ્ય જાગૃતિ

● સૂરજબા કૉલેજ ઓફ એજ્યુકેશન અને એસ. વી. કૉલેજ ઓફ એજ્યુકેશન, કડીમાં પ્રિ. ડૉ. ભાવિક શાહના માર્ગદર્શન હેઠળ આરોગ્ય જાગૃતિ વિષયક કાર્યક્રમ યોજવામાં આવ્યો હતો, જેમાં તજજ્ઞ તરીકે ડૉ. રચના શાહ તથા અંકિતા મેકવાને ફિઝિઓથેરાપી, અરગોનોમિક્સ તથા સ્કૂલ હેલ્થ સર્વિસિઝ વિશે વિચાર-વિમર્શ કર્યો હતો.

ઇન્ટર્નશિપ

● એસ. એસ. પટેલ કૉલેજ ઓફ એજ્યુકેશન અને આર. એચ. પટેલ ઇંગ્લિશ મીડિયમ બી.એડ. કૉલેજના તાલીમાર્થીઓ તા. ૨૩થી ૦૮ સપ્ટેમ્બર, ૨૦૧૮ દરમિયાન ઇન્ટર્નશિપ કાર્યક્રમમાં જોડાયા હતા. આ અન્વયે તેમણે વિવિધ શાળાઓમાં અધ્યાપન કાર્ય, નિરીક્ષણ કાર્ય તથા શાળાના વિવિધ ડોક્યુમેન્ટ્સ વિશેની માહિતી મેળવી તેમજ સહ-અભ્યાસિક પ્રવૃત્તિઓનું આયોજન કર્યું હતું. આ સાથે અધ્યાપકોએ પણ સંબંધિત શાળાની મુલાકાત લઈ વિદ્યાર્થીઓની કામગીરી વિશેની માહિતી મેળવી હતી.

ઔદ્યોગિક મુલાકાત

● અશ્વિનભાઈ એ. પટેલ કોમર્સ કૉલેજ, ગાંધીનગર દ્વારા વિવિધ કક્ષાઓના વિદ્યાર્થીઓ માટે નીચે દર્શાવ્યા મુજબની ઔદ્યોગિક મુલાકાતોનું આયોજન કરવામાં આવ્યું : તા. ૦૮ ઓગસ્ટ : 9N TECWFAB, LLP-Paldi, Ahmedabad, તા. ૮ ઓગસ્ટ : Zelos Packaging-Ahmedabd, તા. ૧૬ ઓગસ્ટ : Parle-Ahmedabad, તા. ૨૮-૮-૨૦૧૮ : Geen Filed-Gandhinagar, તા. ૨૯ ઓગસ્ટ : Vadilal - Pundra અને તા. ૩૦ ઓગસ્ટ : Asian Grenito India Ltd - Prantij. આ મુલાકાતોનો ઉદ્દેશ્ય વિદ્યાર્થીઓને વસ્તુનું ઉત્પાદન, પેકિંગ, ટ્રાન્સપોર્ટેશન અને માર્કેટિંગ જેવી જુદીજુદી પ્રવૃત્તિઓનો વ્યવહારિક રીતે અનુભવ કરાવવાનો હતો.

કાવ્યરચના અને વાર્તાલેખન

● કડી સર્વ વિશ્વવિદ્યાલયની ફેકલ્ટી ઓફ એજ્યુકેશન અને શ્રી મોહનલાલ પટેલ સાહિત્ય વર્તુળના સંયુક્ત ઉપક્રમે તા. ૧૧-૯-૨૦૧૮ના રોજ કાવ્યરચના અને વાર્તાલેખન સ્પર્ધાનું

આયોજન કરવામાં આવ્યું હતું, જેમાં વિવિધ શાળા-કૉલેજોમાંથી વિદ્યાર્થીઓએ ભાગ લીધો હતો. આ ઉપરાંત તા. ૧૪-૮-૨૦૧૮ના રોજ ટૂંકીવાર્તાની વિભાવના અને રચના શિબિરનું આયોજન કરવામાં આવ્યું હતું, જેમાં શ્રી પ્રવીણભાઈ જોશીએ વાર્તા એટલે શું? ટૂંકી વાર્તામાં કથાવસ્તુ, પાત્રાલેખનકલા, ભાષાશૈલી, સંવાદકલા અને સંઘર્ષ કેવો હોવો જોઈએ એના વિશે ઝીણવટપૂર્વકની માહિતી આપી વિવિધ વાર્તાકારોની વાર્તાઓ રજૂ કરી હતી. કાર્યક્રમના અંતે પ્રા. શ્રી નરેન્દ્રભાઈ નાચીએ આભારવિધિ કરી હતી.

ગણેશવંદના

● સર્વ વિદ્યાલય કેમ્પસ, કડીમાં હાયર એજ્યુકેશન બોર્ડના હોસ્ટેલ દ્વારા ગણેશ ઉત્સવ અંતર્ગત પાંચ દિવસ સુધી ગણેશ ભગવાનની આરતી, પૂજા- ઉપાસના કરી વિદ્યાર્થીઓ દ્વારા સામાજિક સંદેશો આપતા કાર્યક્રમો કરવામાં આવ્યા હતા. આ પ્રસંગે મંત્રીશ્રી ડૉ. મણિભાઈ પટેલ, શ્રી જગદીશભાઈ પટેલ, શ્રી મહેશભાઈ પટેલ, પ્રિન્સિપાલશ્રીઓ વગેરે રહ્યા હતા.

થેલેસેમિયા

● અશ્વિનભાઈ એ. પટેલ કોમર્સ કૉલેજના એન. એસ. એસ. યુનિટ દ્વારા ઇન્ડિયન રેડક્રોસ સોસાયટી, ગાંધીનગર શાખાના સહયોગથી થેલેસેમિયા જાગૃતિ કાર્યક્રમનું આયોજન તા. ૧૫-૯-૧૮ના રોજ કરવામાં આવ્યું. રેડક્રોસના શ્રી જિજ્ઞેશ રાવલ દ્વારા થેલેસેમિયા વિશે ઊંડાણપૂર્વક સમજ આપવામાં આવી હતી. તથા આ સંબંધી એક વીડિયો ફિલ્મનું નિદર્શન પણ કરવામાં આવ્યું હતું. આ ઉપરાંત ગાંધીનગર કલ્ચરલ ફોરમ સંચાલિત સ્કૂલ ઓફ એક્ટિંગના તાલીમાર્થીઓ દ્વારા કુંતલ નિમાવત લિખિત તથા દિગ્દર્શિત નાટક 'સમજદારી એ જ બચાવ'ની પ્રસ્તુતિ કરવામાં આવી હતી.

યુવક મહોત્સવ-૨૦૧૮

● અશ્વિનભાઈ એ. પટેલ કોમર્સ કૉલેજ, ગાંધીનગરના યજમાનપદે કડી સર્વ વિશ્વવિદ્યાલયનો આંતર કૉલેજ યુવક મહોત્સવ 'સંગત-૨૦૧૮' તા. ૧૯-૨૦ સપ્ટેમ્બરના દિવસોમાં આયોજિત કરવામાં આવ્યો હતો, જેમાં કુલ ૧૩૬૩ જેટલા

વિદ્યાર્થીઓએ ૨૭ જેટલી સાંસ્કૃતિક સ્પર્ધાઓમાં ભાગ લીધો હતો. એલડીઆરપી કેમ્પસથી નીકળેલી કલાયાત્રામાં ૩૦ કૉલેજોના વિદ્યાર્થીઓએ વિવિધ હોર્સંગ / બેનર્સ ઉપરના સંદેશા સાથે ઉત્સાહજનક વાતાવરણનું સર્જન કર્યું હતું. આ મહોત્સવનો ઉદ્ઘાટન સમારોહ શેઠ ખીમજી વિસરામ સંસ્કાર ભવનમાં વિશ્વવિદ્યાલયના પ્રેસિડેન્ટ શ્રી વલ્લભભાઈ પટેલના પ્રમુખ સ્થાને, ગુજરાતી ફિલ્મના યુવા અભિનેતા શ્રી મિત્ર ગઢવીના મુખ્ય મહેમાનપદે, મંડળની ગાંધીનગર શાખાના પ્રમુખ ડૉ. કનુભાઈ પટેલ અને વિશ્વવિદ્યાલયના ડાયરેક્ટર ડૉ. ગાર્ગી રાજપરાના અતિથિવિશેષ પદે આયોજિત કરવામાં આવ્યો હતો. પ્રારંભમાં આચાર્ય ડૉ. વીણા ઓઝાએ સૌનું હૃદયોલ્લાસ સહ સ્વાગત કરીને સર્વ વિદ્યાલય કેળવણી મંડળ અને કડી સર્વ વિશ્વવિદ્યાલયની ઉત્તમ પ્રણાલીઓની ઝાંખી કરાવી હતી. શ્રી વલ્લભભાઈ પટેલે પ્રાસંગિક ઉદ્બોધનમાં યુવાશક્તિની સમાજ પરિવર્તનમાં અને તેના સામર્થ્યની ચર્ચા કરીને જણાવ્યું હતું કે યુવા શક્તિ ખીલવવા માટે આ યુનિવર્સિટીની દરેક પ્રકારની મદદ કરવા તૈયારી છે. યુવા અભિનેતા શ્રી મિત્ર ગઢવી એ યુવાનોને સંબોધન કરતાં જણાવ્યું હતું કે યુવક મહોત્સવમાં વારંવાર ભાગ લેવાથી જ મારી પ્રતિભાને ઊજળો ઓપ મળ્યો છે. આ પ્રસંગે મહેમાનોના વરદહસ્તે 'સંગત-૨૦૧૮' સ્મરણિકાનું વિમોચન પણ કરવામાં આવ્યું હતું. તા. ૨૦ સપ્ટેમ્બરના સાયંકાળે આયોજિત સમાપન સમારોહના મુખ્ય અતિથિ 'ગાંધીનગર સમાચાર'ના તંત્રી શ્રી કૃષ્ણકાંત જહા એ યુવા શક્તિની ઓળખ પ્રસ્થાપિત કરવામાં આવે તો ગતિશીલ પરિણામો મળી શકે અને આ હેતુસર યુવક મહોત્સવનું આયોજન કરવું જરૂરી છે તેમ જણાવ્યું હતું. સહ-સંયોજક ડૉ. રણછોડ રથવીએ આભારવિધિ કરી હતી. ઉલ્લેખનીય છે કે સમગ્ર કાર્યક્રમનું યુ-ટ્યૂબ પર જીવંત પ્રસારણ કરવામાં આવ્યું હતું.

વિવિધ સ્પર્ધાઓમાં પ્રથમ ત્રણ ક્રમે વિજેતા કૉલેજોની

કમાનુસાર યાદી :

૧. One Act Play (એકંકી) : ૧. શ્રીમતી એમ. પી. પટેલ કૉલેજ ઓફ કૉમર્સ એન્ડ સેન્ટર ઓફ પ્રોફેશનલ સ્ટડીઝ; ૨. અશ્વિનભાઈ એ. પટેલ કૉલેજ ઓફ કૉમર્સ, ૩. એલ. ડી. આર. પી. ઇન્સ્ટિટ્યૂટ ઓફ ટેકનોલોજી એન્ડ રિસર્ચ. **૨. Skit (પ્રહસન) :** ૧. એસ. વી. ઇન્સ્ટિટ્યૂટ ઓફ મેનેજમેન્ટ, (એમબીએ નિયમિત), ૨. શ્રી માણેકલાલ એમ. પટેલ ઇન્સ્ટિટ્યૂટ ઓફ સાયન્સ એન્ડ રિસર્ચ, ૩. એસ. કે. પટેલ ઇન્સ્ટિટ્યૂટ ઓફ મેનેજમેન્ટ એન્ડ કમ્પ્યૂટર સ્ટડીઝ (એમબીએ). **૩. Mime (મૂક અભિનય) :** ૧. અશ્વિનભાઈ એ. પટેલ કૉલેજ ઓફ કૉમર્સ, ૨. શ્રી માણેકલાલ એમ. પટેલ ઇન્સ્ટિટ્યૂટ ઓફ સાયન્સ એન્ડ રિસર્ચ, ૩. શ્રીમતી. એમ. પી. પટેલ કૉલેજ ઓફ કૉમર્સ એન્ડ સેન્ટર ઓફ પ્રોફેશનલ સ્ટડીઝ. **૪. Mimicry (અનુકરણ, નકલ) :** ૧.

ભરવાડ સંજયભાઈ નારણભાઈ (એસ. કે. પટેલ ઇન્સ્ટિટ્યૂટ ઓફ મેનેજમેન્ટ એન્ડ કમ્પ્યૂટર સ્ટડીઝ (એમબીએ), ૨. રબારી ભાથીભાઈ એન. (એસ. વી. કૉલેજ ઓફ એજ્યુકેશન, ૩. રામી રિયાબહેન અશોકકુમાર (સૂરજબા એજ્યુકેશન કૉલેજ ઓફ એજ્યુકેશન ફોર વુમન. **૫. Classical Vocal Solo (પ્રશિષ્ટ સંગીત) :** ૧. ખ્યાતિબહેન નીલેશકુમાર પ્રજાપતિ (એસ. એસ. પટેલ કૉલેજ ઓફ એજ્યુકેશન, ૨. ચેતના મકવાણા (અશ્વિનભાઈ એ. પટેલ કૉલેજ ઓફ કૉમર્સ), ૩. દીપક અમૃતભાઈ દંતાણી (શ્રીમતી એમ. પી. પટેલ કૉલેજ ઓફ કૉમર્સ એન્ડ સેન્ટર ઓફ પ્રોફેશનલ સ્ટડીઝ). **૬. Classical Instrumental Solo (Percussion-Tal Vadya) (પ્રશિષ્ટ વાદ્ય સંગીત, તાલવાદ્ય) :** ૧. હરિકૃષ્ણ અનિલકુમાર ચૌહાણ (બી. પી. કૉલેજ ઓફ કમ્પ્યૂટર સ્ટડીઝ (બીસીએ), ૨. પંડયા શાહિલ ચંદ્રકાંતભાઈ (એસ. કે. પટેલ ઇન્સ્ટિટ્યૂટ ઓફ મેનેજમેન્ટ એન્ડ કમ્પ્યૂટર સ્ટડીઝ (એમબીએ), ૩. પટેલ ઋત (અશ્વિનભાઈ એ. પટેલ કૉલેજ ઓફ કૉમર્સ). **૭. Classical Instrumental Solo (Non-percussion-swarvadya) (પ્રશિષ્ટ વાદ્ય સંગીત : સ્વરવાદ્ય) :** ૧. પટેલ મૌલિકભાઈ રમણભાઈ (એસ. વી. કૉલેજ ઓફ એજ્યુકેશન, ૨. ચાણક્ય કાલિદાસ ઠાકર (એલ. ડી. આર. પી. ઇન્સ્ટિટ્યૂટ ઓફ ટેકનોલોજી એન્ડ રિસર્ચ, ૩. જોશી અભિજ્ઞા રાજેન્દ્ર (શ્રી માણેકલાલ એમ. પટેલ ઇન્સ્ટિટ્યૂટ ઓફ સાયન્સ એન્ડ રિસર્ચ). **૮. Light Vocal - Indian (હળવું સંગીત) :** ૧. ભીસે અક્ષતા હરીશ (ચંચળબહેન મફતલાલ કૉલેજ ઓફ નર્સિંગ બી.એસ.સી. ફિઝિયોથેરાપી), ૨. પાર્થ નરેન્દ્ર મિશ્રા (શ્રી માણેકલાલ એમ. પટેલ ઇન્સ્ટિટ્યૂટ ઓફ સાયન્સ એન્ડ રિસર્ચ, ૩. સાધુ ધાર્મિક (અશ્વિનભાઈ એ. પટેલ કૉલેજ ઓફ કૉમર્સ). **૯. Light Vocal - Western (હળવું કંઠ્ય સંગીત-પાશ્ચાત્ય) :** ૧. વૈષ્ણવ જેની કે. (બી.પી. કૉલેજ ઓફ બિઝનેસ એડમિનિસ્ટ્રેશન - (બીબીએ), ૨. ચેતના મકવાણા (અશ્વિનભાઈ એ. પટેલ કૉલેજ ઓફ કૉમર્સ), ૩. કાન્જવા ઓઝા પી. (કે. બી. ઇન્સ્ટિટ્યૂટ ફાર્માસ્યુટિકલ એજ્યુકેશન એન્ડ રિસર્ચ). **૧૦. Group Song - Indian (સમૂહગીત - ભારતીય) :** ૧. અશ્વિનભાઈ એ. પટેલ કૉલેજ ઓફ કૉમર્સ, ૨. બી.પી. કૉલેજ ઓફ એડમિનિસ્ટ્રેશન - (બીબીએ); ૩. બી. પી. કૉલેજ ઓફ કમ્પ્યૂટર સ્ટડીઝ (બીસીએ). **૧૧. Group Songs - Western (સમૂહગીત - પાશ્ચાત્ય) :** ૧. બી. પી. કૉલેજ ઓફ એડમિનિસ્ટ્રેશન (બીબીએ), ૨. અશ્વિનભાઈ એ. પટેલ કૉલેજ ઓફ કૉમર્સ (બી. કોમ), ૩. એસ. વી. ઇન્સ્ટિટ્યૂટ ઓફ મેનેજમેન્ટ, કડી (એમબીએ નિયમિત). **૧૨. Flok Orchestra (લોકવાદકવૃંદ) :** ૧. એસ. વી. કૉલેજ ઓફ એજ્યુકેશન, ૨. શ્રીમતી એમ. પી. પટેલ કૉલેજ ઓફ કૉમર્સ એન્ડ સેન્ટર ઓફ પ્રોફેશનલ સ્ટડીઝ, ૩. એસ. વી. ઇન્સ્ટિટ્યૂટ ઓફ મેનેજમેન્ટ, કડી

(એમબીએ, સંકલિત) ૧૩. **Dance : Folk / Tribal Dance** (નૃત્ય : લોક / આદિવાસી નૃત્ય) : ૧. એસ. એસ. પટેલ કોલેજ ઓફ એજ્યુકેશન, ૨. ચંચળબહેન મફતલાલ કોલેજ ઓફ નર્સિંગ (બી.એસ.સી. ફિઝિયોથેરાપી), ૩. બી. પી. કોલેજ ઓફ કમ્પ્યુટર સ્ટડીઝ (બીસીએ). ૧૪. **Classical Dance - Indian** (પ્રશિષ્ટ નૃત્ય - ભારતીય) : ૧. એન. આનંદ મેનન (કે. બી. ઇન્સ્ટિટ્યૂટ ઓફ ફાર્માસ્યુટિકલ એજ્યુકેશન ઍન્ડ રિસર્ચ), ૨. ગાંધી જહાન્વી મહીપતસિંહ (શ્રી માણેકલાલ એમ. પટેલ ઇન્સ્ટિટ્યૂટ ઓફ સાયન્સ ઍન્ડ રિસર્ચ), ૩. પૂજા એ. મનોજ (એલ. ડી. આર. પી. ઇન્સ્ટિટ્યૂટ ઓફ ટેકનોલોજી ઍન્ડ રિસર્ચ). ૧૫. **Literary : Quiz** (સાહિત્યિક ક્વિઝ) : ૧. એસ. વી. ઇન્સ્ટિટ્યૂટ ઓફ મેનેજમેન્ટ, (એમબીએ નિયમિત), ૨. કે. બી. ઇન્સ્ટિટ્યૂટ ઓફ ફાર્માસ્યુટિકલ એજ્યુકેશન ઍન્ડ રિસર્ચ, ૩. એલ. ડી. આર. પી. ઇન્સ્ટિટ્યૂટ ઓફ ટેકનોલોજી ઍન્ડ રિસર્ચ (એમબીએ). ૧૬. **Elocution** (વક્તૃત્વકળા) : ઉન્નતિ પરેશકુમાર દવે (શ્રી માણેકલાલ એમ. પટેલ ઇન્સ્ટિટ્યૂટ ઓફ સાયન્સ ઍન્ડ રિસર્ચ), ૨. પ્રગતિબહેન અશોકભાઈ પટેલ (શ્રીમતી એમ. પી. પટેલ કોલેજ ઓફ કોમર્સ ઍન્ડ સેન્ટર ઓફ પ્રોફેશનલ સ્ટડીઝ), ૩. અનઘા આર. પિલ્વાઈ (કે. બી. ઇન્સ્ટિટ્યૂટ ઓફ ફાર્માસ્યુટિકલ એજ્યુકેશન ઍન્ડ રિસર્ચ). ૧૭. **Debate** (ચર્ચા) : ૧. (કે. બી. ઇન્સ્ટિટ્યૂટ ઓફ ફાર્માસ્યુટિકલ એજ્યુકેશન ઍન્ડ રિસર્ચ), ૨. શ્રી માણેકલાલ એમ. પટેલ (ઇન્સ્ટિટ્યૂટ ઓફ સાયન્સ ઍન્ડ રિસર્ચ), ૩. બી. પી. કોલેજ ઓફ બિઝનેસ એડમિનિસ્ટ્રેશન (બીબીએ). ૧૮. **On the spot Painting** (શીઘ્ર ચિત્રકળા) : ૧. માનસી ભરતભાઈ પટેલ (શ્રી માણેકલાલ એમ. પટેલ ઇન્સ્ટિટ્યૂટ ઓફ સાયન્સ ઍન્ડ રિસર્ચ), ૨. વાલ્વી શૈલેશકુમાર એસ. (આર. એચ. પટેલ ઇંગ્લિશ મીડિયમ બી. એડ. કોલેજ), ૩. રીકલબહેન છિતુભાઈ ચૌધરી (શ્રી મણકલાલ એમ. પટેલ ઇન્સ્ટિટ્યૂટ ઓફ સાયન્સ ઍન્ડ રિસર્ચ). ૧૯. **Collage** (સમુચ્ચિત ચિત્રકળા) : ૧. ગાંવિત પ્રતીક એન. (એસ. વી. કોલેજ ઓફ એજ્યુકેશન, ૨. રીના મગનલાલ દયાની (અચિનભાઈ એ. પટેલ કોલેજ ઓફ કોમર્સ), ૩. ડાંગી બંસરી (બી. પી. કોલેજ ઓફ બિઝનેસ એડમિનિસ્ટ્રેશન - (બીબીએ). ૨૦. **Poster Making** (જાહેરાત માટેના ચિત્રની બનાવટ) : ૧. ડિમ્પલ દયાભાઈ પટેલ (અચિનભાઈ એ. પટેલ કોલેજ ઓફ કોમર્સ), ૨. શૈલેશકુમાર સુરેશભાઈ વાલ્વી (આર. એચ. પટેલ ઇંગ્લિશ મીડિયમ બી. એડ. કોલેજ), ૩. ચૌધરી કાજલ એમ. (બી. પી. કોલેજ ઓફ બિઝનેસ એડમિનિસ્ટ્રેશન - (બીબીએ). ૨૧. **Clay Modeling** (માટીના નમૂનાઓ બનાવવા) : ૧. પટેલ રોશની વાય. (બી. પી. કોલેજ ઓફ બિઝનેસ એડમિનિસ્ટ્રેશન (બીબીએ); ૨. વાઘેલા મોનિકા આર. (એસ. વી. કોલેજ ઓફ એજ્યુકેશન), ૩. તન્વી વાસવભાઈ ચૌધરી (એચ. વી. એચ. પી.

પોસ્ટ ઓફ ગ્રેજ્યુએટ સ્ટડીઝ ઍન્ડ રિસર્ચ). ૨૨. **Catrooning** (વ્યંગચિત્ર) : ૧. નિખિલ રાજેન્દ્રકુમાર પંચાલ (એસ. વી. કોલેજ ઓફ એજ્યુકેશન), ૨. ગોસ્વામી તાનિયા એમ. (અચિનભાઈ એ. પટેલ કોલેજ ઓફ કોમર્સ), ૩. પાનવેરા કિરણબહેન ભગવાનભાઈ (સૂરજબા કોલેજ ઓફ એજ્યુકેશન ફોર વુમન). ૨૩. **Rangoli** (રંગોળી) : ૧. લક્ષ્મ હિમાલય કીર્તિભાઈ (એસ. કે. પટેલ ઇન્સ્ટિટ્યૂટ ઓફ મેનેજમેન્ટ ઍન્ડ કમ્પ્યુટર સ્ટડીઝ - (એમબીએ), ૨. પટેલ રિતેશ રાધેશ્યામ (એસ. વી. ઇન્સ્ટિટ્યૂટ ઓફ મેનેજમેન્ટ, એમબીએ સંકલિત), ૩. પાડવી પ્રતીક્ષા પ્રહલાદભાઈ (આર. એચ. પટેલ ઇંગ્લિશ મીડિયમ બી. એચ. કોલેજ). ૨૪. **Spot Photography** (શીઘ્ર ફોટોગ્રાફી) : ૧. હાર્દિકકુમાર એસ. પટેલ (શ્રી માણેકલાલ એમ. પટેલ ઇન્સ્ટિટ્યૂટ ઓફ સાયન્સ ઍન્ડ રિસર્ચ), ૨. વિશાલ ઇશ્વરભાઈ તુલસાની (શ્રીમતી એમ. પી. પટેલ કોલેજ ઓફ કોમર્સ ઍન્ડ સેન્ટર ઓફ પ્રોફેશનલ સ્ટડીઝ), ૩. હર્ષ નવીનભાઈ સોલંકી (અચિનભાઈ એ. પટેલ કોલેજ ઓફ કોમર્સ). ૨૫. **Installation** (સ્થાપન) : ૧. અચિનભાઈ એ. પટેલ કોલેજ ઓફ કોમર્સ, ૨. આર. એચ. પટેલ ઇંગ્લિશ મીડિયમ બી. એડ. કોલેજ (બી.ડી.ડી.), ૩. નરસિંહભાઈ પટેલ (કોલેજ ઓફ કમ્પ્યુટર ઍન્ડ મેનેજમેન્ટ સ્ટડીઝ) - (બીસીએ).

યુવા સશક્તિકરણ

● કડી સર્વ વિશ્વવિદ્યાલય દ્વારા શિક્ષણ, સ્વાસ્થ્ય અને સંસ્કારની થીમ આધારિત ત્રણ દિવસીય યુવા સશક્તિકરણ કાર્યક્રમ વી. પી. એમ. પી. પોલિટેકનિક્સમાં, આયોજિત કરવામાં આવતાં ૮ કોલેજોના ૬૫ વિદ્યાર્થીઓ જોડાયા હતા. જેમાં શ્રી જે. સી. પટેલ દ્વારા ઈમોશનલ, હેલ્થ, સ્ટ્રેસ અને ટાઇમ મેનેજમેન્ટ, ઇન્ટર પર્સોનલ સ્કીલ તેમજ માઈન્ડ પાવર વિશે વિદ્યાર્થીઓને પ્રશિક્ષિત કરવામાં આવ્યા હતા. કાર્યક્રમના ઉદ્ઘાટન પ્રસંગે પ્રાસંગિક પ્રવચનોમાં પ્રિ. ડૉ. આનંદભાઈ પટેલ, પ્રિ. ડૉ. વિજ્ઞા ઓઝા અને ડૉ. ધર્મેન્દ્ર પટેલે પુસ્તકો વાંચવા, યોગ તથા ધ્યાનના મહત્ત્વ અને સારા વિચારો ધરાવતા લોકોની સંગત કરવાની સલાહ આપી હતી. સમાપન સમારંભમાં આચાર્ય ડૉ. કેયૂર શાહે જીવનમાં સફળ થવા નકારાત્મક વાતાવરણ લોકોથી દૂર રહી હકારાત્મક અભિગમ સાથે આગળ વધવા જણાવ્યું હતું.

રમતગમત

● સૂરજબા કોલેજ ઓફ એજ્યુકેશનની વિદ્યાર્થીની સાધુ કીર્તિ મોહનદાસજીએ ખેલમહાકુંભમાં ચેસની સ્પર્ધામાં તાલુકા કક્ષાએ દ્વિતીય ક્રમ પ્રાપ્ત કર્યો.

વાલી સભા

● ઉમા આર્ટ્સ ઍન્ડ નાથીબા કોમર્સ મહિલા કોલેજમાં તા. ૮-૯-૧૮ના રોજ પ્રથમ વર્ષ વિનયન તથા વાણિજ્યની વિદ્યાર્થીનીઓના વાલીશ્રીઓની સભાનું આયોજન કરવામાં આવ્યું

હતું, જેમાં કોલેજમાં ચાલતા સઘન અભ્યાસ, વિવિધ પ્રવૃત્તિઓ, સ્પર્ધાત્મક પરીક્ષાઓ, નોકરીની તકો વગેરેની વિસ્તૃત માહિતી આપવામાં આવી હતી.

વ્યાખ્યાન

● અશ્વિનભાઈ એ. પટેલ કોમર્સ કોલેજ દ્વારા વિવિધ વિષયક વ્યાખ્યાનોનું આયોજન કરવામાં આવતાં તા. ૪-ઓગસ્ટના રોજ FY. Sem-૧ના વિદ્યાર્થીઓ માટે શ્રી નિશિત ભાવસારે અંગ્રેજી ભાષાનું મહત્વ અને કોર્પોરેટ જગત, તા. ૧૦-ઓગસ્ટના રોજ M. Com. Sem-૧ અને ૩ માટે પ્રો. હેમલ પંડ્યાએ 'પર્ટ અને સી. પી. એમ. તેમજ પ્રોજેક્ટ વર્ક, તથા પ્રો. ચેતના મારવાડીએ કોસ્ટ એનાલિસિસ અને કન્ટ્રોલ અને તા. ૧૮-ઓગસ્ટના રોજ M. Com. Sem-૧ માટે ડૉ. દેવીના ઉપાધ્યાયે વિનિયર પ્રોગ્રામિંગ પ્રોબ્લેમ્સ, તા. ૭ સપ્ટેમ્બરના રોજ 'ઇન્ચોરન્સના મૂળભૂત અભિગમો' વિષય પર M. Com-ના વિદ્યાર્થીઓ માટે શ્રી યશ મહારાજ અને શ્રી હેમરાજ રાણા (એમ. પી. ફિનાન્સ એન્ડ ઇન્વેસ્ટમેન્ટ એડવાઇઝરી સર્વિસિસ, અમદાવાદ)નાં વ્યાખ્યાનોનું આયોજન કરવામાં આવ્યું હતું.

● ફેકલ્ટીના ઓફ એજ્યુકેશન તાલીમાર્થીઓ માટે તા. ૮ સપ્ટેમ્બરના રોજ શ્રી સુરેશભાઈ પટેલના તજજ્ઞ વ્યાખ્યાનનું આયોજન કરવામાં આવ્યું હતું. તેમણે શિક્ષક હંમેશાં શીખતા રહેવું જોઈએ, વિદ્યાર્થીને અભ્યાસમાં રસ કઈ રીતે પાડી શકાય, સ્કીલ ડેવલપમેન્ટ, શીખવવા માટેની પદ્ધતિ, વાતાવરણ, શીખવવાનો ઉત્સાહ, જીવનમાં તણાવ મુક્ત કઈ રીતે રહી શકાય, પરસ્પર સંબંધો કઈ રીતે સુધારવા, આત્મવિશ્વાસમાં વધારો કરી હકારાત્મક અને નકારાત્મક વિચારો વગેરે વિશે વિશદ્દ સમજૂતી આપી હતી.

શિક્ષકદિન

● ફેકલ્ટી ઓફ એજ્યુકેશનમાં તા. ૬-૮-૧૮ના રોજ શિક્ષકદિનની ઊજવણી કરવામાં આવી હતી. તાલીમાર્થીઓ ડીન, એચ. ઓ. ડી. અને અધ્યાપકોની ભૂમિકામાં રહીને શિક્ષકદિનને સાર્થક રીતે ઊજવવામાં સફળ રહ્યા હતા. એસ. એસ. પટેલ કોલેજ ઓફ એજ્યુકેશનમાં પંડ્યા જહાન્વી, આર. એચ. પટેલ ઇંગ્લિશ મીડિયમ બી. એડ્. કોલેજમાં સોની શર્મિલાબહેન તેમજ વકીલ શ્રી ડી. એચ. પટેલ ડિપાર્ટમેન્ટ ઓફ એજ્યુકેશનમાં અનુપકુમારીએ 'બેસ્ટ ટીચર' તરીકે પ્રથમ સ્થાન મેળવ્યું હતું.

● અશ્વિનભાઈ એ. પટેલ કોમર્સ કોલેજમાં શિક્ષકદિનની ઊજવણી અંતર્ગત ૪૦ જેટલા વિદ્યાર્થીઓએ તા. ૫-૮-૧૮ના રોજ શિક્ષક તરીકેની ભૂમિકા નિભાવી હતી. આ ઉપરાંત દરેક વર્ગ દીક શિક્ષક અને ગુરુ સંબંધી વિષયો પરની માહિતી સાથેનું સુશોભન વર્ગના નોટિસ બોર્ડ પર મૂકવામાં આવ્યું હતું.

● સર્વ વિદ્યાલય કેળવણી મંડળ, ગાંધીનગર સંચાલિત

તમામ શાળા - કોલેજોમાં ઉજવાયેલ શિક્ષકદિન નિમિત્તે જે વિદ્યાર્થીઓએ ભાગ લીધો હતો તેમ જ શ્રેષ્ઠ શિક્ષક અને આચાર્ય તરીકે પસંદગી પામ્યા હતા તે તમામ વિદ્યાર્થીઓને સર્ટિફિકેટ તેમજ શિલ્ડ એનાયત કરી સન્માનિત કરવા માટે તા. ૧૦-૮-૨૦૧૮ના રોજ શેઠશ્રી ખીમજી વિશ્રામ સંસ્કાર ભવનમાં ફેકલ્ટી ઓફ એજ્યુકેશનના યજમાન પદે કાર્યક્રમનું આયોજન કરવામાં આવ્યું હતું. પ્રારંભમાં મહેમાનોનું સ્વાગત કર્યા બાદ કડી સર્વ વિશ્વવિદ્યાલયની કોલેજો તેમજ સર્વ વિદ્યાલય કેળવણી મંડળની શાળાઓમાં જે વિદ્યાર્થીઓ શ્રેષ્ઠ શિક્ષક તરીકે પસંદ પામ્યાં હતાં તેમને સર્ટિફિકેટ તેમજ શિલ્ડ આપી સન્માનિત કરવામાં આવ્યાં હતાં. આ કાર્યક્રમમાં જે વિદ્યાર્થીઓ આચાર્ય તરીકે રહ્યા હતા તેમણે 'રાષ્ટ્ર નિર્માણમાં શિક્ષકનું યોગદાન' વિષય ઉપર વક્તવ્ય આપ્યું હતું. આ સમારંભમાં મુખ્ય મહેમાન તરીકે વિશ્વવિદ્યાલયના પ્રેસિડેન્ટ તથા સર્વ વિદ્યાલય કેળવણી મંડળના ચેરમેન શ્રી વલ્લભભાઈ એમ. પટેલ, જી.સી.ઈ.આર.ટી., ગાંધીનગરના ડાયરેક્ટર પ્રો. ડી. એસ. જોષી તેમજ કેમ્પસ ડાયરેક્ટર ડૉ. સોમભાઈ પટેલ, પ્રો. વીણાબહેન પટેલ વગેરે ઉપસ્થિત રહ્યાં હતાં.

શૈક્ષણિક મુલાકાત

● ફેકલ્ટી ઓફ એજ્યુકેશન, ગાંધીનગરના તાલીમાર્થીઓને તા. ૮-૮-૨૦૧૮ના રોજ ડૉ. વિક્રમ સારાભાઈ સ્પેસ સેન્ટર, અમદાવાદની મુલાકાતે લઈ જતાં તાલીમાર્થીઓએ અંતરીક્ષ પ્રદર્શન નિહાળ્યું હતું, જેમાં અંતરીક્ષ સ્પેસ સેન્ટર તથા અંતરીક્ષમાં સફર દરમિયાન કેવા પ્રકારના અનુભવ થાય છે તેના વિશે ૩D ફિલ્મ જોઈ હતી અને વિવિધ પ્રકારના અંતરીક્ષનાં સાધનો, ઉપગ્રહો અને અંતરીક્ષયાન વિશે માહિતી મેળવી હતી. ત્યાર બાદ શ્રી જયંત જોશીએ વિવિધ પ્રકારના ઉપગ્રહો, તેનું સંચાલન અને કામગીરી વિશે માહિતી આપી હતી. આ ઉપરાંત ઈસ્કોન મંદિરની પણ મુલાકાત લેવામાં આવી હતી. તા. ૫-૮-૧૮ના રોજ સાયન્સ સિટિની મુલાકાત લઈ વિવિધ મોડેલો, હોલ ઓફ સ્પેસ એન્ડ સાયન્સ, ચિલ્ડ્રન એક્ટિવિટી સેન્ટર, અણુ ઊર્જા પ્રદર્શન ખંડ, લાઈફ સાયન્સ પાર્ક વગેરે વિશેની માહિતી મેળવી હતી.

● તા. ૧૨-૮-૨૦૧૮ના રોજ શ્રી માણેકલાલ એમ. પટેલ ઇન્સ્ટિટ્યૂટ ઓફ સાયન્સ એન્ડ રિસર્ચના બી.એસસી. કમ્પ્યુટર સાયન્સના વિદ્યાર્થીઓ અને બે અધ્યાપકોએ દાંડી કુટિરની મુલાકાત લેતાં તેમને ગાંધીજીનું જીવન અલગ-અલગ ઓડિયો વીડિયો ટેકનોલોજીની મદદથી સમજાવવામાં આવ્યું હતું.

સર્વ નેતૃત્વ

● કડી સર્વ વિશ્વવિદ્યાલય દ્વારા 'સર્વ નેતૃત્વ-૩૮'મી તાલીમ શિબિર કડી ખાતે યોજાઈ, જેમાં ૧૪ કોલેજોના ૬૬ વિદ્યાર્થીઓએ ભાગ લીધો હતો. શિબિર દરમિયાન ટ્રેનર તરીકે

દીપકભાઈ તેરૈયા અને ઉમાબહેન તેરૈયાએ ગેમ્સ, શોર્ટ ફિલ્મ, ગ્રૂપ વર્ક અને સ્ટ્રક્ચરલ પ્રશ્નાવલી દ્વારા નેતૃત્વના વિવિધ પાસાંઓને સાંકળી લઈ તાલીમ આપી હતી. વિદ્યાર્થીઓને મનોરંજનની સાથે-સાથે જુદા-જુદા પાસાઓ શીખવવા માટે ‘ધનક’ ફિલ્મ બતાવવામાં આવી હતી. તાલીમના પ્રત્યેક દિને પ્રિ. ડૉ. કપિલ ત્રિવેદી દ્વારા યોગ, પ્રાણાયામ અને ધ્યાનનું મહત્ત્વ સમજાવી વિવિધ આસનો શીખવાડવામાં આવ્યાં હતાં. નિષ્ઠાબહેન ઠાકર કે જેઓશ્રી જીનેટિક પ્રોગ્રેસિવ ડીસ-ઓર્ડરની બીમારીથી ગ્રસ્ત હોવા છતાં સમગ્ર ભારતમાં મસ્ક્યુલર ડિસ્ત્રોફીથી પીડિતો માટે કાર્ય કરી રહ્યાં છે, તેમણે પોતાના જીવન પ્રસંગો વર્ણવી વિદ્યાર્થીઓને પ્રેરિત કર્યાં હતાં. સમાપન સમારંભમાં ગુજરાત સરકારના સેવાનિવૃત્ત એડિશનલ સેક્રેટરી શ્રી મુકેશભાઈ શુક્લએ જીવનમાં લક્ષ્ય નિર્ધારિત કરી ખંત અને મહેનતથી પોતાની આંતરિક શક્તિ ઓળખી આગળ વધવા જણાવ્યું હતું. શ્રી લતાબહેન અને શ્રી સમીરભાઈના સહયોગથી વિદ્યાર્થીઓને ઈમરજન્સી સેવા પૂરી પાડતા ૧૦૮ જી. વિ. કે. ઈમરજન્સી મેનેજમેન્ટ એન્ડ રિસર્ચ સંસ્થા, અમદાવાદ ખાતે લઈ જઈ તેના વિશે માહિતગાર કરવામાં આવ્યાં હતાં.

● ‘સર્વ નેતૃત્વ’ ૩૯ અને ૪૦મી નિવાસી તાલીમ શિબિરોનું આયોજન શ્રી રામચંદ્ર મિશન - સેન્ટર ફોર મેડિટેશન, અડાલજ ખાતે કરવામાં આવ્યું, જેમાં સર્વ વિશ્વવિદ્યાલયની વિવિધ કોલેજોના પ્રત્યેક શિબિરમાં ૬૪ વિદ્યાર્થીઓ જોડાયા હતા. ટ્રેનર શ્રી પટેલે વિદ્યાર્થીઓને સારા માણસ બની સમાજને ઉપયોગી બને, તેમનો આત્મવિશ્વાસ બુલંદ થાય અને હકારાત્મક અભિગમ સાથે આગળ વધે, વગેરેની સમજણ આપી હતી. તાલીમ દરમિયાન ગેસ્ટ સ્પીકર તરીકે વિચરતી અને વિમુક્ત જાતિઓ માટે કાર્યરત શ્રી મિત્તલબહેન પટેલે કાર્યાનુભવો અને સંઘર્ષની વાત કરી હતી. શ્રી ઉદયભાઈ જાદવ અને શ્રી જે. સી. પટેલે પણ વિદ્યાર્થીઓને પ્રેરણા પૂરી પાડી હતી અને માનવકલ્યાણ માટે શું કરી શકીએ

તેની રસપૂર્વક ચર્ચા કરી હતી. કાર્યક્રમ દરમિયાન પ્રત્યેક સવારે જીગ્નેશ શેલત દ્વારા હાર્ટફૂલનેસ મેડિટેશનનો અનુભવ કરાવ્યો હતો. કાર્યક્રમના અંતે વિદ્યાર્થીઓને ‘વિચરતા સમુદાય સમર્થન મંચ’ અને સુગડની પર્યાવરણ સ્વચ્છતા સંસ્થાની મુલાકાત કરાવી હતી. સમાપન સમારંભમાં મુખ્ય મહેમાન તરીકે શ્રી પ્રવીણભાઈ વાલેરા, શ્રી રામચંદ્ર મિશન - સેન્ટર ફોર મેડિટેશન સંસ્થાના મેનેજર એચ. એલ. ખેર, ઝોનલ ડાયરેક્ટરશ્રી કેજલભાઈ કંસારા અને ડૉ. રણછોડભાઈ રથવીએ વિદ્યાર્થીઓને ઉપયોગી માર્ગદર્શન પૂરું પાડ્યું હતું.

સ્ટાર પર્ફોમર યુનિવર્સિટી

● ગુજરાતની વિવિધ કોલેજો અને યુનિવર્સિટીઓનાં પરિસરો વ્યસન અને નશામુક્ત બની રહે તે હેતુસર નાર્કોટિક્સ કન્ટ્રોલ બ્યુરો દ્વારા વર્ષ ૨૦૧૨થી હેલ્થી કેમ્પસ પ્રોજેક્ટ શરૂ કરવામાં આવેલ છે, જેમાં સમગ્ર ગુજરાતમાંથી ૭ યુનિવર્સિટીઓ અને ૮૦ કોલેજો જોડાઈ હતી. આ પૈકી પાંચ શ્રેષ્ઠ કોલેજો અને યુનિવર્સિટીઓ પૈકી એકમાત્ર ‘કડી સર્વ વિશ્વવિદ્યાલય’ની ‘સ્ટાર પર્ફોમર અવોર્ડ’ માટે પસંદગી કરવામાં આવતાં સર્વ નેતૃત્વ કાર્યક્રમના કો-ઓર્ડિનેટર ડૉ. ધર્મેન્દ્ર પટેલે વિશ્વવિદ્યાલય તરફથી આ અવોર્ડ સ્વીકાર્યો હતો. આ ઉપરાંત આ વિશ્વવિદ્યાલયના બે ભૂતપૂર્વ વિદ્યાર્થીઓ ડૉ. રોનક કડિયા અને ડૉ. સંકેત પટેલ કે જેમણે આ પ્રોજેક્ટને સફળ નેતૃત્વ પૂરું પાડ્યું હતું તેમને ‘યુથ આઈકોન’ પુરસ્કાર તેમજ કેટલાક વિદ્યાર્થીઓને તેમના યોગદાન માટે પ્રશંસા પ્રમાણપત્ર એનાયત કરવામાં આવ્યાં હતાં. આ કાર્યક્રમમાં ગુજરાત યુનિવર્સિટીના કુલપતિ ડૉ. હિમાંશુ પંડ્યા, એનસીબી ઝોનલ ડિરેક્ટર હરિઓમ ગાંધી, આઈપીએસ શ્રી સહિન હસન, શ્રી કે. કે. નિરાલા (ડાયરેક્ટર ઓફ ટેકનિકલ એજ્યુકેશન) અને એલ. ડી. કોલેજના આચાર્ય ડૉ. જી. પી. વડોદરિયા હાજર રહ્યા હતા.

શાળા વિભાગ

એ. એફ. એસ.

● શ્રીમતી આર. જી. પટેલ કન્યા માધ્યમિક અને શ્રીમતી એસ. બી. પટેલ કન્યા ઉ. માધ્યમિક શાળામાં તારીખ ૭-૯-૧૮ના રોજ AFS Intercultural Programs Indiaના ગુજરાત પ્રદેશ કો-ઓર્ડિનેટર શ્રી આશિષ કલાલ દ્વારા A. F. S. અંગે ધોરણ ૧૦ની વિદ્યાર્થિનીઓને માર્ગદર્શન આપવામાં આવ્યું હતું. આ પ્રસંગે શ્રીમતી ઉજ્જવલા સિંઘ, શ્રી અનીષભાઈ, શ્રીમતી વર્ષાબહેન પારેખ તથા તુર્કીનો વિદ્યાર્થી કાનન કે જે હાલમાં એમ. બી. પટેલ સ્કૂલમાં અભ્યાસ કરે છે, આચાર્યા શ્રીમતી સુધાબહેન

પટેલ વગેરે ઉપસ્થિત રહ્યાં હતાં. કાર્યક્રમનું સંચાલન A. F. S. કન્વીનર શ્રી કમલેશભાઈ શર્માએ કર્યું હતું.

કારકિર્દી સપ્તાહ

● તા. ૨૪ - ૨૯/૯.૧૮ દરમિયાન ગાંધીનગર જિલ્લામાં કારકિર્દી આયોજન સપ્તાહની ઉજવણી અંતર્ગત શ્રીમતી આર. જી. પટેલ કન્યા મા. શાળા અને શ્રીમતી એસ. બી. પટેલ ઉ.મા.માં નિબંધ, વક્તૃત્વ અને QDC-૨ સ્પર્ધાનું આયોજન કરવામાં આવ્યું.

કિવગ

● શ્રીમતી આર. એન. પટેલ પ્રાથમિક શાળામાં

તા. ૨૫-૯-૨૦૧૮ના રોજ ધોરણ ૬થી ૮ના વિદ્યાર્થીઓ માટે અભ્યાસક્રમ ઉપરાંત સામાન્ય જ્ઞાન આધારિત ક્વિઝ સ્પર્ધાનું તથા તા. ૧૪ સપ્ટેમ્બરના રોજ હિન્દી દિવસની ઉજવણી અંતર્ગત હિન્દી નિબંધ, કવિતા પાઠ અને સામાન્ય જ્ઞાન ક્વિઝ સ્પર્ધાનું આયોજન કરવામાં આવ્યું હતું.

ગણેશોત્સવ

● સાર્વજનિક ગણેશોત્સવ સમિતિ દ્વારા તા. ૧૩-૦૯-૨૦૧૮ના રોજ ગણેશચતુર્થીના દિવસે સાંસ્કૃતિક કાર્યક્રમનું આયોજન કરવામાં આવ્યું હતું. જેમાં શ્રી જે. બી. પ્રાથમિક શાળાનાં વિદ્યાર્થીઓએ ‘ભાઈ-બહેન’ના હેતુથી આધારિત નૃત્યનાટિકા અને ‘વ્યસનમુક્તિ’ આધારિત નાટક રજૂ કર્યું હતું. વિદ્યાર્થીઓને ઉપાબહેન પટેલ, નયનાબહેન પટેલ અને સૌરભભાઈ પંડ્યાએ તૈયારી કરાવી માર્ગદર્શન આપ્યું હતું.

ગાંધીજયંતી

● રાષ્ટ્રપિતા મહાત્મા ગાંધીના ૧૫૦મા જન્મજયંતી વર્ષની ઉજવણીના ઉપલક્ષ્યમાં ગાંધીજયંતી દિને સર્વ વિદ્યાલય કેળવણી મંડળ, કડી સંચાલિત જુદીજુદી શાળા / કોલેજોના વિદ્યાર્થીઓ દ્વારા મહાત્મા ગાંધીનો વેશ ધારણ કરી સરકારી કચેરીઓ, હોસ્પિટલો, જુદાજુદા વેપારી એસોસિએસન્સ, કેમ્પસ અને કેમ્પસ બહારની શાળા / કોલેજોમાં સ્વચ્છતાના પાઠ ભણાવવામાં આવ્યા હતા. ઉલ્લેખનીય છે કે મહાત્મા ગાંધીએ ૨૭ જુલાઈ, ૧૯૨૮ના રોજ સર્વ વિદ્યાલય, કડીમાં પધારી કડીના નાગરિકોને ઉદ્બોધન કરતાં જણાવ્યું હતું કે ‘તમે તમારા બાળકોને અહીં મૂકો તેઓ સાચી કેળવણી પામશે.’

● સર્વ વિદ્યાલય કેળવણી મંડળ સંચાલિત ગર્લ્સ હોસ્ટેલ, સેક્ટર-૨૩, ગાંધીનગરની ૧૫૦૦ વિદ્યાર્થીનીઓએ કેમ્પસના તમામ રોડ, હોસ્ટેલ ધાબા, ચોક વગેરેની સફાઈ કરી તેમજ પૂજ્ય દાસકાકાની પ્રતિમાને ફૂલહાર ચઢાવીને તેમના પ્રત્યેની કૃતજ્ઞતા દર્શાવી હતી.

● શેઠ સી. એમ. હાઈસ્કૂલ એન્ડ હાયર સેકન્ડરીમાં આચાર્ય ડૉ. ચેતનાબહેનના માર્ગદર્શન હેઠળ સ્વચ્છતા અભિયાન તેમ જ સર્વધર્મ પ્રાર્થના તેમજ ગાંધીજીના વિચારોનું પઠન અને ગાંધીગીતોનું ગાન યોજવામાં આવ્યું હતું.

● ગાંધીજયંતીની ઉજવણી નિમિત્તે ૧૪-૦૯-૨૦૧૮ના રોજ માઉન્ટ કાર્મેલ સ્કૂલ ખાતે નાટ્યસ્પર્ધાનું આયોજન કરવામાં આવતાં જિલ્લાની ૧૧ શાળાઓએ ભાગ લીધો હતો, જેમાં શ્રીમતી આર. જી. પટેલ કન્યા મા. શાળા અને શ્રીમતી એસ. બી. પટેલ ઉ.મા. શાળાએ રજૂ કરેલ ‘ગાંધીજીનું સ્વચ્છતાનું સ્વપ્ન’ નાટક તૃતીય ક્રમે વિજેતા થયું. વિદ્યાર્થીનીઓને શ્રી નંદાબહેન ગઢવી તથા શ્રી મંજુલાબહેન ડોડિયાએ માર્ગદર્શન આપ્યું હતું.

ગ્રંથાલય મુલાકાત

● શ્રીમતી આર. એન. પટેલ પ્રાથમિક શાળાના ધોરણ ૮ના વિદ્યાર્થીઓને સેક્ટર-૧૭માં સ્થિત રાજ્ય મધ્યસ્થ ગ્રંથાલયની મુલાકાતે તા. ૨૩ ઓગસ્ટના રોજ લઈ જવામાં આવ્યાં હતાં. ગ્રંથાલય વ્યવસાયિક શ્રી ચંપાબહેને વિદ્યાર્થીઓને રાજ્ય મધ્યસ્થ ગ્રંથાલય, તેમજ વિદ્યાર્થીજીવનમાં ગ્રંથ અને ગ્રંથાલયના મહત્ત્વ વિશે સરસ રીતે સમજાવ્યું હતું. વિદ્યાર્થીઓની સાથે શિક્ષિકાબહેનો શ્રી અર્ચનાબહેન અને શ્રી નિમિલાબહેન પણ જોડાયાં હતાં.

જન્માષ્ટમી

● શ્રી વી. એમ. પટેલ કુમાર અને શ્રીમતી એચ. વી. પટેલ કન્યા બાલમંદિર, એસ. જી. અને એસ. વી. અંગ્રેજી માધ્યમ પ્રાયમરી શાળા, શ્રીમતી એમ. બી. પટેલ પ્રાયમરી ગર્લ્સ સ્કૂલ તથા શ્રીમતી આર. એન. પટેલ પ્રાથમિક શાળા, ગાંધીનગરમાં જન્માષ્ટમીની ઉજવણી કરવામાં આવી હતી. આ બધી શાળાઓ દ્વારા વ્યક્તિગત રીતે રાસ-ગરબા, મટકી ફોડ કાર્યક્રમ, નૃત્ય નાટિકા વગેરેનું આયોજન કરવામાં આવ્યું હતું.

● સર્વ વિદ્યાલય કેળવણી મંડળ સંચાલિત, સેક્ટર-૨૩માં સ્થિત કન્યા છાત્રાલયો દ્વારા સંયુક્ત રીતે કૃષ્ણજન્મની ઉજવણી કરવામાં આવતાં મથુરામાં કૃષ્ણ જન્મના પ્રાગટ્યથી શરૂ કરી વાસુદેવ દ્વારા બાલકૃષ્ણને ગોકુળમાં લાવી પારણે ઝુલાવવા સુધીની પ્રવૃત્તિઓ આવરી લેવામાં આવી હતી. આ બધાં દશ્યોની સજાવટ લોદરિયા પરિવાર વિભાગ-૧ દ્વારા, બી. જી. પટેલ ગર્લ્સ હોસ્ટેલ અને આર. એન. મહિલા હોસ્ટેલ દ્વારા રાસલીલાનું તથા લોદરિયા પરિવાર વિભાગ-૨ દ્વારા – ‘મટકી-ફોડ’ કાર્યક્રમનું આયોજન કરવામાં આવ્યું હતું. આ કાર્યક્રમને પ્રોત્સાહિત કરવા સુપ્રિન્ટેન્ડેન્ટશ્રી કૌશલ્યાબહેન પટેલ, ડૉ. વીણાબહેન પટેલ, ગૃહમાતાઓ વગેરે ઉપસ્થિત રહ્યાં હતાં.

ટ્રિવેસ્ટ એન્ડ ટર્ન-૨૦૧૮

● સર્વ વિદ્યાલય કેળવણી મંડળ, ગાંધીનગર દ્વારા ‘ટ્રિવેસ્ટ એન્ડ ટર્ન-૨૦૧૮’ નામક રુબિક્સ ક્યુબ કોમ્પિટિશનનું આયોજન કરવામાં આવતા કડી-ગાંધીનગર સંચાલિત વિવિધ શાળાઓના ધો. ૬થી ૮ના ૫૦૦૦થી વધુ વિદ્યાર્થીઓએ ભાગ લીધો હતો, ૧૨૦ વિદ્યાર્થીઓ રાઉન્ડ ૧ અને ૨ના અંતે ટ્રિવેસ્ટ એન્ડ ટર્ન ગ્રાન્ડ ફિનાલે સુધી પહોંચ્યા હતા. આ કાર્યક્રમના સંચાલક અને આયોજક તરીકે વૈદિક મેથસનાં તજજ્ઞ પરિષિ ત્રિવેદી – પરીખે ભૂમિકા ભજવી હતી. આ પ્રસંગે કેમ્પસ ડાયરેક્ટર ડૉ. સોમભાઈ પટેલ તથા વિવિધ શાળા / કોલેજોના આચાર્યો સર્વશ્રી ડૉ. અમૃતા પટેલ, શ્રીમતી મીલી સિંઘ, ડૉ. ચેતના બુચ, શ્રી અર્પિત કિશ્વિઅન અને શ્રીમતી સુધાબહેન પટેલની ઉપસ્થિતિ રહી હતી. વિજેતા

વિદ્યાર્થીઓને સ્મૃતિભેટ અને મેડલ આપી સન્માનિત કરવામાં આવ્યાં હતાં.

તેજસ્વી વિદ્યાર્થી સન્માન

● અર્થશાસ્ત્ર અભ્યાસ વર્તુળ દ્વારા સ્કાઉટ ભવન, પાલડી, અમદાવાદમાં વિશ્વસાક્ષરતા દિનની ઉજવણી તા. ૮ સપ્ટેમ્બરના રોજ કરવામાં આવી હતી, જેમાં જી.ડી.પી., જી.એસ.ટી. અને ડોલરની સરખામણીમાં રૂપિયાનું ઘટતું જતું મૂલ્ય વગેરે વિષયો પર વિચાર વિમર્શ કરવા ઉપરાંત માર્ચ ૨૦૧૮ની ધો. ૧૨ની બોર્ડની પરીક્ષામાં અર્થશાસ્ત્ર વિષયમાં ૯૬ કે તેથી વધુ ગુણ લાવનાર ૬૮ વિદ્યાર્થીઓ અને ૫૬ જેટલા શિક્ષકોનું સન્માન કરવામાં આવ્યું હતું. આ અંતર્ગત શ્રીમતી આર. જી. કન્યા શાળાની ધો. ૧૨ની બે વિદ્યાર્થીનીઓ રાહોડ કનીષા અને સુધાર વિધિએ અનુક્રમે ૯૭ અને ૯૬ માર્ક્સ મેળવતાં તેમને રૂ. ૨૦૦ રોકડ પુરસ્કાર, શિલ્ડ અને પ્રમાણપત્ર એનાયત કરવામાં આવ્યા હતા. આ સાથે વિષય શિક્ષિકા શ્રીમતી રશ્મિબહેન પટેલનું પણ સન્માન કરવામાં આવ્યું હતું. આ ઉપરાંત શ્રી પી. કે. ચૌધરી કોલેજમાં ત્રિદલ સંસ્થા દ્વારા ધો. ૧૦-૧૨માં ગુજરાતી વિષયમાં સૌથી વધુ ગુણ મેળવનાર વિદ્યાર્થીનીઓનું સન્માન કરવામાં આવ્યું હતું, જેમાં શાળાની ધોરણ ૧૦ની વિદ્યાર્થીની વિડજા વિધિ એમ. અને પટેલ સિમરને ૯૧ ગુણ સાથે તૃતીય નંબર અને ધોરણ-૧૨મા પટેલ ભૂમિએ ૮૫ માર્ક્સ સાથે તૃતીય નંબર પ્રાપ્ત કરતાં પ્રમાણપત્ર, પુસ્તક અને રોકડ પુરસ્કાર આપી સન્માનિત કરવામાં આવ્યાં, તેમ જ ધોરણ ૧૦માં ૧૫ જેટલી વિદ્યાર્થીનીઓ કે જેમણે ૮૫થી વધુ ગુણ મેળવ્યા હતા તેમને પણ પુરસ્કૃત કરવામાં આવી હતી. આ ઉપરાંત ધોરણ ૧૦-૧૨મા ગુજરાતી વિષય ભણાવતા વિવિધ શાળાઓના શિક્ષકો તેમજ આચાર્યોનું સન્માન કરવામાં આવ્યું હતું.

દાદા-દાદી પૂજન મહોત્સવ

● શ્રીમતી એમ. બી. પટેલ ગર્લ્સ પ્રાયમરી સ્કૂલમાં તા. ૮-૯-૧૮ના રોજ વિદ્યાર્થીનીઓનાં દાદા-દાદીનાં પૂજન મહોત્સવનો કાર્યક્રમ શેઠ ખીમજી વિસરામ હોલમાં ઊજવવામાં આવતાં આશરે ૮૦૦ જેટલાં વડીલશ્રીઓ ઉપસ્થિત રહ્યાં હતાં. કાર્યક્રમના અધ્યક્ષસ્થાને શ્રી જાગૃતિબહેન પંડ્યા (ચેરપર્સન ગુજરાત રાજ્ય બાળ સંરક્ષણ આયોગ) તેમ જ મહેમાનશ્રીઓમાં ડૉ. આરતીબહેન, ડૉ. વિનુભાઈ પટેલ, કેમ્પસ ડાયરેક્ટર ડૉ. સોમભાઈ પટેલ તથા વોઈસ ઓફ કેપિટલના તંત્રી શ્રી રાજેશભાઈ ઠક્કર હતાં. મહેમાનશ્રીઓએ વડીલશ્રીઓનું તથા સાંપ્રત સમયમાં દિન પ્રતિદિન ઘટતા જતા સંયુક્ત કુટુંબોનાં કારણો અને તેની સમસ્યાના ઉકેલ માટે વડીલશ્રીઓ કેવી રીતે મદદરૂપ થઈ શકે તેની છણાવટ તથા સંતાનોની પરિવાર પ્રત્યેની જવાબદારી શું છે તે વિશે વાત કરી હતી. શિક્ષિકાઓ શ્રી સેજલબહેન તથા શ્રી

મિત્તલબહેને પ્રસંગને અનુરૂપ ગીત રજૂ કર્યું હતું. ડૉ. વિનુભાઈએ મહેમાનશ્રીઓને પુસ્તકો ભેટમાં આપ્યાં હતાં.

નાટક સ્પર્ધા

● તા. ૩૦-૮-૧૮ના રોજ નેશનલ કાઉન્સિલ ઓફ સાયન્સ મ્યુઝિયમ, (મુંબઈ), ગુજકોસ્ટ અને નિસર્ગ સાયન્સ સેન્ટર દ્વારા સ્વચ્છતા, આરોગ્ય અને તંદુરસ્તી વિષય સંદર્ભે જિલ્લા કક્ષાએ વિજ્ઞાન વિશેનાં નાટકોની સ્પર્ધાનું આયોજન કરતાં શ્રીમતી એમ. બી. પટેલ ગર્લ્સ પ્રાયમરી સ્કૂલ સતત ત્રીજા વર્ષે પ્રથમ સ્થાન પ્રાપ્ત કરી રાજ્ય કક્ષાએ પસંદગી પામેલ છે. વિદ્યાર્થીનીઓ દ્વારા ‘પહેલું સુખ તે જાતે નર્યા’ નાટક રજૂ કરવામાં આવ્યું હતું, જેનું માર્ગદર્શન શિક્ષિકાશ્રી પ્રવીણાબહેન પટેલે પૂરું પાડ્યું હતું અને તેનું લેખનકાર્ય સુપરવાઈઝર શ્રી ભગવતીબહેન કર્યું હતું. આ સ્પર્ધામાં એસ. જી. અંગ્રેજી માધ્યમ પ્રાથમિક શાળાના વિદ્યાર્થીઓએ શ્રી નિખિલભાઈના માર્ગદર્શન હેઠળ ડિજિટલ ઇન્ડિયા વિષય પર નાટક રજૂ કરી બીજો નંબર મેળવ્યો હતો.

નિબંધ લેખન

● શ્રી નટુભાઈ ઠક્કર ફાઉન્ડેશન, મગોડી દ્વારા તા. ૨૭-૮-૧૮ના રોજ ‘નિજ સર્જન’ નિબંધ સ્પર્ધાનું આયોજન કરવામાં આવ્યું હતું. જેમાં શ્રી જે. બી. પ્રાથમિક શાળાના પ્રજાપતિ પ્રવર મનુભાઈએ પ્રથમ નંબર મેળવી રૂ. ૫૦૦ અને પટેલ રૂતુલ પલકેશભાઈએ દ્વિતીય નંબર મેળવી રૂ. ૩૦૦ રોકડ ઇનામ પ્રાપ્ત કર્યું.

પર્યાવરણ

● તા. ૧૬-૯-૨૦૧૮ના રોજ નિસર્ગ સાયન્સ સેન્ટર ખાતે વર્લ્ડ ઓઝોન ડેના દિવસે પર્યાવરણ અને વિશ્વઓઝોન ડે નિમિત્તે ક્વિલ્ડ સ્પર્ધાનું આયોજન કરવામાં આવ્યું હતું, જેમાં શ્રી જે. બી. પ્રાથમિક શાળાની બે ટીમોએ તૃતીય અને ચતુર્થ સ્થાન પ્રાપ્ત કરી અનુક્રમે ૩૦૦/- રૂ. અને ૨૦૦/- રૂ. રોકડ પુરસ્કાર પ્રાપ્ત કર્યો.

● એસ. જી. અંગ્રેજી માધ્યમ પ્રાથમિક શાળાના ચિત્ર શિક્ષક શ્રી પંકજભાઈના માર્ગદર્શન હેઠળ વિદ્યાર્થીઓએ પ્રદૂષણ મુક્ત પર્યાવરણ જાળવી રાખવાના હેતુથી ઈકો ફ્રેન્ડલી મૂર્તિઓ બનાવી હતી, જેનું વિતરણ વિદ્યાર્થીઓમાં કરવામાં આવ્યું હતું, તેમજ તેમને ‘પ્લાસ્ટર ઓફ પેરિસ’ની મૂર્તિઓનો ઉપયોગ ન કરવા અને તેના સ્થાને માટીની મૂર્તિઓનો ઉપયોગ કરવા પ્રતિજ્ઞા લેવડાવવામાં આવી હતી.

● પેટ્રોલિયમ કન્ઝર્વેશન રિસર્ચ એસોસિએશનના ઉપક્રમે તા. ૨૪-૯-૨૦૧૮ના રોજ ‘ઉત્તમ પર્યાવરણ માટે તેલ બચત’ એ વિષય અંતર્ગત શાળા કક્ષાએ નિબંધ લેખન તથા ચિત્રસ્પર્ધાનું આયોજન કરવામાં આવ્યું હતું, જેમાં શ્રી જે. બી. પ્રાથમિક શાળાના પનારા પ્રિયાંશુ ભાવેશકુમાર નિબંધ લેખન તથા પટેલ તૃષ સંજયભાઈ અને ચૌધરી મિહિર અશ્વિનકુમાર ચિત્ર સ્પર્ધામાં

અગ્રતાક્રમે વિજેતા થયા. જ્યારે શ્રીમતી એમ. બી. પટેલ કન્યા પ્રાયમરી સ્કૂલમાં તા. ૩/૧૦/૧૯૮૫ના રોજ આયોજિત ચિત્રસ્પર્ધામાં વિભાગ-એ જુનીયર (ધો. ૫થી ૭)માં પ્રથમ સ્થાને પટેલ વૈશ્વી એચ. (ધો. ૭/૯) બીજા સ્થાને રોહિત દિપ્તિ જી. (ધો. ૭/બી) અને ત્રીજા સ્થાને વાઘેલા રાજવી એન. (ધો. ૫/બી) અને વિભાગ-બી સિનિયર (ધો. ૮)માં પ્રથમ સ્થાને જાંગીડ પાયલ આર. (ધો. ૮/એ) બીજા સ્થાને મોતી વારસ હેન્સી ડી. (ધો. ૮/એ) બીજા સ્થાને મોતી વારસ હેન્સી ડી. (ધો. ૮/સી) અને ત્રીજા સ્થાને તબિયાર દિયા એન. (ધો. ૮/ડી) પસંદગી પામ્યાં.

પ્રેસ રિપોર્ટર

● એસ. જી. અંગ્રેજી માધ્યમ પ્રાયમરી શાળામાં ધોરણ ૫થી ૮ના વિદ્યાર્થીઓ માટે તા. ૧૪-૮-૧૯૮૫ના રોજ બેસ્ટ પ્રેસ રિપોર્ટર સ્પર્ધાનું આયોજન કરવામાં આવ્યું હતું. આ સ્પર્ધામાં વિદ્યાર્થીઓએ નોટ બંધી, ક્રિકેટ મેચ, ચંદ્રગ્રહણ, ભારે વરસાદ, નવરાત્રિની રજાઓ વગેરે વિષય પર રિપોર્ટર્સ રજૂ કર્યા હતા.

બાળપ્રતિભા શોધ સ્પર્ધા

● શ્રીમતી એમ. બી. પટેલ કન્યા પ્રાયમરી સ્કૂલની વિદ્યાર્થીનીઓએ જિલ્લા રમતગમત અને મહાનગરપાલિકા આયોજિત બાળપ્રતિભા શોધ સ્પર્ધાઓ પૈકી ચિત્ર સ્પર્ધા : પ્રથમ સ્થાને - અમીન દેવલ પી. (ધો. ૮/એ), બીજા સ્થાને જાંગીડ પાયલ આર. (ધો. ૮/એ), એકપાત્રીય અભિનય : બીજા સ્થાને બોદર અક્ષિતા એ. (ધો. ૮/૯), નિબંધ સ્પર્ધા : બીજા સ્થાને પટેલ નૈયા બી. (ધો. ૭/એ) અને વક્તૃત્વ સ્પર્ધા : પ્રથમ સ્થાને ચૌધરી હાર્દિ બી. (ધો. ૮/સી) વિજેતા થયાં.

મહિલા આયોગ

● વુમન ડેવલપમેન્ટ સેલના ઉપક્રમે તા. ૧૩-૮-૧૯૮૫ના રોજ શ્રીમતી આર. જી. પટેલ કન્યા મા. શાળા અને શ્રીમતી એસ. બી. પટેલ ઉ. મા. શાળામાં મહિલા આયોગનાં શ્રી રીકુબહેન, શ્રી સવિતાબહેન અને શ્રી શ્રુતિબહેન દ્વારા સ્વચ્છતા તથા જાગૃતિ અંગે માહિતી પૂરી પાડવામાં આવી હતી.

માર્ગ સલામતી

● એસ. જી. અંગ્રેજી માધ્યમ પ્રાયમરી શાળા દ્વારા તા. ૨૨-૮-૨૦૧૮ના રોજ નાથીબા હોલમાં માર્ગ સલામતી વિશે ગાંધીનગર જિલ્લાના ટ્રાફિક પોલીસ સ્ટેશનના મુખ્ય પી. એસ. આઈ. શ્રી ભાગવ વ્યાસના વ્યાખ્યાનનું આયોજન કરવામાં આવ્યું હતું. તેમણે ટ્રાફિકના નિયમોની વિગતે જાણકારી આપીને આ વિષય અંગે મૂંઝવતા પ્રશ્નોનું નિરાકરણ કર્યું હતું.

રક્ષાબંધન પર્વ

● શ્રી જે. બી. પ્રાથમિક શાળા, શ્રી વી. એમ. પટેલ કુમાર અને શ્રીમતી એચ. વી. પટેલ કન્યા બાલમંદિર અને એસ. જી.

અંગ્રેજી માધ્યમ પ્રાથમિક શાળામાં રક્ષાબંધન પર્વની ઊજવણી અંતર્ગત પ્રસંગે બહેનો દ્વારા વિદ્યાર્થીભાઈઓને રક્ષાબંધન કરવા ઉપરાંત ભાઈ-બહેનના અતૂટ પ્રેમની પ્રતીતિ કરાવતાં ગીતોનું સંબંધિત શાળાઓમાં આયોજન કરવામાં આવ્યું હતું.

રમતગમત

● એસ. જી. અંગ્રેજી માધ્યમ પ્રાથમિક શાળાની વિદ્યાર્થીની ફ્લોરા એન્જિનિયર (ધો. ૮/૯) એ અમદાવાદ ખાતે યોજાયેલ ત્રીજી વિક્ટર બેડમિન્ટન ઓમ્પિયનશિપ-૨૦૧૮ સ્પર્ધામાં અંડર-૧૩ ગર્લ્સ સિંગલમાં પ્રથમ સ્થાન સાથે પ્રમાણપત્ર અને રૂ. ૧૦,૦૦૦ રોકડ ઇનામ તથા અંડર-૧૭ ગર્લ્સ સિંગલમાં તૃતીય સ્થાન સાથે પ્રમાણપત્ર અને રૂ. ૩૦૦૦ રોકડ ઇનામ પ્રાપ્ત કર્યું. આ ઉપરાંત તા. ૨૪-૮-૨૦૧૮ના રોજ યોજાયેલ અંડર-૧૪ કબડ્ડી સ્પર્ધામાં આ શાળાના વિદ્યાર્થી-વિદ્યાર્થિનીઓની ટીમે પ્રથમ નંબર પ્રાપ્ત કર્યો. તા. ૨૬-૮-૧૯૮૫ના રોજ ખેલ મહાકુંભ અંતર્ગત તાલુકા કક્ષાએ અંડર-૧૪ બો-બોની સ્પર્ધામાં વિદ્યાર્થી/વિદ્યાર્થિનીઓની ટીમે પ્રથમ નંબર તથા સમર્થ પટેલ (ધો. ૮) અંડર-૧૪ની ચેસની સ્પર્ધામાં પ્રથમ નંબર અને વિદ્યાર્થિની તુષ્ટિ સુથાર (ધો. ૭/૯)એ બીજો નંબર પ્રાપ્ત કર્યો.

● રોલબોલ ફેડરેશન ઓફ ઈન્ડિયા દ્વારા રાજ્યકક્ષાની રોલબોલ સ્કેટિંગ સ્પર્ધા નડિયાદ ખાતે યોજવામાં આવી હતી, જેમાં શ્રી જે. બી. પ્રાથમિક શાળાના વિદ્યાર્થી ચંડીસરા કિષ્ના પરબતસિંહ અને રાણા પૃથ્વીરાજ દીપકસિંહે ભાગ લીધો હતો. આ પૈકી ચંડીસરા કિષ્ના પરબતસિંહે તા. ૧૪-૧૬ સપ્ટેમ્બર દરમિયાન પૂના ખાતે યોજાયેલ રાષ્ટ્રીય કક્ષાની સ્પર્ધામાં બ્રોન્ઝ મેડલ પ્રાપ્ત કર્યો. અભિનંદન.

● તાલુકા કક્ષાની ખેલ મહાકુંભ અંતર્ગત અંડર-૧૪ વોલીબોલની સ્પર્ધામાં એસ. જી. અંગ્રેજી માધ્યમ પ્રાથમિક શાળાના વિદ્યાર્થીઓની ટીમે પ્રથમ નંબર પ્રાપ્ત કર્યો. આ ઉપરાંત પટેલ ઝીલ, પૂજા, જિગ્નેશે ૧૦૦ મીટર દોડ, દેવાંગ ૫૦ મીટર દોડ (બોડ જમ્પ), કુંદર, રોશની ૨૦૦ મીટર દોડ, એન્જલ ૪૦૦ મીટર દોડ, વૈષ્ણવી, ઉર્વશી, હરિઓમ ૬૦૦ મીટર દોડ અને અનમોલે ગોળા ફેંક સ્પર્ધામાં પ્રથમ નંબર પ્રાપ્ત કર્યો.

● બો-બો તથા કબડ્ડીની ખેલ મહાકુંભ સ્પર્ધામાં શ્રીમતી આર. જી. પટેલ કન્યા મા. શાળા અને શ્રીમતી એસ. બી. પટેલ ઉ. મા. શાળાએ ઓપનએજ ગ્રૂપ સ્પર્ધામાં પ્રથમ નંબર મેળવેલ છે. તેમજ U-૧૭ ગ્રૂપ કબડ્ડીમાં તથા રસ્સાખેંચમાં પ્રથમ નંબર મેળવેલ છે. આ બધી વિદ્યાર્થીનીઓ જિલ્લા કક્ષાની સ્પર્ધા માટે પસંદગી પામેલ છે.

● ખેલ મહાકુંભ અંતર્ગત શ્રી જે. બી. પ્રાથમિક શાળાના વિદ્યાર્થીઓએ ૨૦૦ મીટર દોડ : હઠિલા સાહિલ પાર્શ્વભાઈ, ૪૦૦

મીટર દોડ : સોલંકી હર્ષ સુરપશભાઈ, ચેસ : પટેલ ઋતુલ પલ્કેશભાઈ અને કબડી ટીમ દ્વિતીય સ્થાને વિજેતા થતાં તે ટીમ પૈકી ખાબડ લવ રમણભાઈ અને દરજી આર્યન શૈલેષભાઈ જિલ્લા કક્ષાની સ્પર્ધા માટે પસંદગી પામ્યા.

● શ્રીમતી એમ. બી. પટેલ કન્યા પ્રાયમરી સ્કૂલની ટીમે તાલુકા કક્ષાની ખેલ મહાકુંભમાં કબડી સ્પર્ધામાં બીજો નંબર તથા તા. ૩ ઓક્ટોબરના રોજ યોજાયેલ જિલ્લા કક્ષાની સ્પર્ધામાં બીજો નંબર પ્રાપ્ત કર્યો.

● ખેલમહાકુંભની સ્પર્ધાઓમાં શ્રીમતી આર. એન. પટેલ પ્રાથમિક શાળાની કબડીની ટીમ દ્વિતીય ક્રમે વિજેતા રહી. જેમાં ૬ વિદ્યાર્થીઓની જિલ્લા કક્ષાની ટીમમાં પસંદગી થઈ. ચેસ U-૧૧ વિભાગમાં કુંજ યોગી તેમજ U-૧૪ વિભાગમાં રોશન પટેલ તથા એથ્લેટિક્સની વિવિધ રમતો જેવી કે દોડ, ફૂટ, ગોળા ફેંકમાં સુલોચના દેસાઈ, રોશની ચૌધરી, પૃથ્વા પટેલ, તૃષિક કટારા, મંથન ત્રિવેદી, વિરેન્દ્રસિંહ વાઘેલા અચિતા બામણ્યા, કૃપાલીલા ઝાલા, પ્રથમ / દ્વિતીય ક્રમે વિજેતા થતાં જિલ્લા કક્ષાએ ભાગ લેશે.

રાષ્ટ્રીય સમૂહગાન સ્પર્ધા

● તા. ૯-૯-૧૮ના રોજ નાથીબા કોલેજના હોલમાં ભારત વિકાસ પરિષદ દ્વારા યોજાયેલ રાષ્ટ્રીય સમૂહગાન સ્પર્ધાના 'અ' વિભાગમાં ૨૭ શાળાઓએ ભાગ લીધો હતો, જેમાં એસ. જી. અંગ્રેજી માધ્યમ પ્રાથમિક શાળાએ પ્રથમ નંબર મેળવ્યો. આ સ્પર્ધા માટે શિક્ષિકા ધૃતિબહેને બાળકોને તૈયારી કરાવી હતી.

લોકનૃત્ય

● એસ. જી. એસ. વી. ઈંગ્લિશ મીડિયમ પ્રાયમરી સ્કૂલમાં ભારત દેશના વિવિધ રાજ્યોના ફોક ડાન્સની સ્પર્ધાનું આયોજન કરવામાં આવ્યું હતું.

વાલીસભા

● શ્રીમતી એમ. બી. પટેલ કન્યા પ્રાથમિક શાળામાં તા. ૨૨-૯-૧૮ના રોજ ધોરણ ૧ અને ૨ની વાલીસભા યોજવામાં આવી હતી, જેમાં મદદનીશ શિક્ષિકાબહેનો શ્રી કિરણબહેન, શ્રી માયાબહેન અને શ્રી હિનલબહેને વિવિધ વિષયોના અભ્યાસની માહિતી વાલીશ્રીઓને આપી હતી. આચાર્યાશ્રી નીરૂબહેન પટેલે પ્રાસંગિક ઉદ્બોધન કરતાં વાલીશ્રીઓના સહકાર બદલ આભાર વ્યક્ત કર્યો હતો. આ પ્રસંગે સાંસ્કૃતિક કાર્યક્રમનું પણ આયોજન કરવામાં આવ્યું હતું.

વિજ્ઞાન-ગણિત પ્રદર્શન

● પી. આર. ઠક્કર વિદ્યાલય, મગોડીમાં તાલુકા કક્ષાનું 'ગણિત - વિજ્ઞાન પ્રદર્શન'નું આયોજન તા. ૭-૯-૧૮ના રોજ કરવામાં આવ્યું હતું, જેમાં વિદ્યાર્થીઓએ જુદા-જુદા વિષય પર

પ્રોજેક્ટ રજૂ કર્યા હતા. આ પ્રદર્શનમાં શ્રીમતી આર. જી. પટેલ કન્યા માધ્યમિક અને શ્રીમતી એસ. બી. પટેલ કન્યા ઉ. માધ્યમિક શાળા દ્વારા રજૂ કરવામાં આવેલ ૮ કૃતિઓ પૈકી સૌર અને બાયોગેસ ઊર્જા (માર્ગદર્શક : શ્રી પંકજભાઈ પી. પટેલ), રિક્ષાઈનર મેનેજમેન્ટ (માર્ગદર્શક : શ્રી ગણેશભાઈ પટેલ) અને સોલિડ વેસ્ટ મેનેજમેન્ટ (માર્ગદર્શક : શ્રી વિમલભાઈ પટેલ) કૃતિઓ જિલ્લા કક્ષાના વિજ્ઞાન પ્રદર્શન માટે પસંદગી પામેલ છે.

વીજળી બચત

● શ્રીમતી આર. જી. પટેલ કન્યા મા. શાળા અને શ્રીમતી એસ. બી. પટેલ ઉ. મા. શાળામાં પી. સી. આર. એ.નાં ફેકલ્ટી શ્રીમતી રાજેશ્રીબહેન વાર્ષેવ દ્વારા તા. ૨૭-૯-૧૮ના રોજ વીજળી અને ગેસની બચત અંગે વિગતવાર માહિતી આપવામાં આવી. એક ડોક્યુમેન્ટરી ફિલ્મ આવી. તેમજ ઊર્જાબચત આધારિત 'કિવઝ'નું પણ આયોજન કરવામાં આવ્યું હતું.

શિક્ષકદિન

● ભારતના પૂર્વ રાષ્ટ્રપતિ અને વિશ્વવિખ્યાત તત્ત્વજ્ઞાની ડૉ. એસ. રાધાકૃષ્ણનનો જન્મદિન ૫ સપ્ટેમ્બર સમગ્ર ભારતમાં શિક્ષકદિન તરીકે ઊજવવામાં આવે છે. આ અન્વયે -

● શ્રીમતી એમ. બી. પટેલ કન્યા પ્રાથમિક સ્કૂલમાં શિક્ષકદિનની ઉજવણી નિમિત્તે ૮૨ વિદ્યાર્થીનીઓએ શાળા સંચાલન કર્યું હતું. શિક્ષકદિનમાં ભાગ લેનાર તમામ વિદ્યાર્થીનીઓને શ્રી બાબુભાઈ ચૌધરી (માધવ બુક સ્ટોર્સ) તરફથી પુસ્તકો ભેટ આપવામાં આવ્યાં હતાં. શિક્ષકો તરીકે પ્રથમ સ્થાને શ્રેયાબા મહિપતસિંહ અને પટેલ હેલી અશ્વિનભાઈ, બીજા ક્રમે રાવલ હની તથા ત્રીજા સ્થાને મિત્તલ દિશા રહ્યાં હતાં. શિક્ષક શ્રી રાજેન્દ્રભાઈએ શિક્ષકદિનનું મહત્ત્વ સમજાવ્યું હતું.

● શ્રી જે. બી. પ્રાથમિક શાળામાં શિક્ષકદિનની ઉજવણી નિમિત્તે ૧૧૬ વિદ્યાર્થીઓએ વિવિધ જવાબદારી સંભાળી શિક્ષણકાર્ય સાથે શાળાનું સંચાલન કર્યું હતું. વિદ્યાર્થીઓએ પણ સ્વયં શિસ્ત જાળવી સહકાર આપ્યો હતો. આ અન્વયે આયોજિત સમારંભમાં આચાર્યશ્રીની જવાબદારી સંભાળનાર પનારા પ્રિયાંશુ તેમ જ શ્રેષ્ઠ શિક્ષણ કાર્ય કરનાર વિદ્યાર્થી પટેલ ધુવલને આચાર્યા શ્રીમતી નીવાબહેન પટેલે અભિનંદન પાઠવી કર્મનિષ્ઠ શિક્ષક બને તેવી શુભેચ્છાઓ વ્યક્ત કરી હતી.

● એસ. જી. અને એસ. વી. અંગ્રેજી માધ્યમ પ્રાયમરી શાળામાં શિક્ષકદિનની ઉજવણી નિમિત્તે વિદ્યાર્થીઓએ શિક્ષણ કાર્ય કર્યું હતું. તેમજ પ્રાર્થના કાર્યક્રમ શાળાના શિક્ષકો દ્વારા રજૂ કરવામાં આવ્યો હતો.

● શ્રીમતી આર. એન. પટેલ પ્રાથમિક શાળામાં

શિક્ષકદિનની ઉજવણી અંતર્ગત ૭૫ વિદ્યાર્થીઓ દ્વારા શાળાનું સંચાલન કરવામાં આવ્યું. સમગ્ર કાર્યનું શિક્ષકો દ્વારા અવલોકન કરીને બેસ્ટ શિક્ષક તરીકે ગામેતી મનસ્વીની પસંદગી કરાઈ હતી. શિક્ષિકા શ્રી આશાબહેને ડૉ. સર્વપલ્લી રાધાકૃષ્ણનના જીવનપ્રસંગો તથા પ્રેરણાદાયી પ્રસંગો વિશે ઉદ્બોધન કર્યું હતું. આ પ્રસંગને અનુલક્ષીને વિદ્યાર્થી શિક્ષક, સેવકભાઈ, કલાર્ક તથા બે વિદ્યાર્થીઓએ પણ પોતે અનુભવેલ તકલીફોથી માહિતગાર કર્યાં હતાં.

● શ્રીમતી આર. જી. પટેલ કન્યા માધ્યમિક અને શ્રીમતી એસ. બી. પટેલ કન્યા ઉ. માધ્યમિક શાળામાં તા. ૬-૯-૧૮ના રોજ શિક્ષકદિનની ઉજવણી કરવામાં આવી હતી. જેમાં ૧૫૯ વિદ્યાર્થીનીઓએ ભાગ લીધો હતો. પટેલ દીશા (ધો. ૧૨/જી) એ આચાર્યા તરીકેની ભૂમિકા નિભાવી હતી. શિક્ષક બનેલ વિદ્યાર્થીનીઓએ લેપટોપ, પ્રોજેક્ટર, ચાર્ટસ, કમ્પ્યુટર, નાટ્યપદ્ધતિ વગેરે દ્વારા શૈક્ષણિક કાર્ય કર્યું હતું. ઉ. મા. વિજ્ઞાનપ્રવાહમાં દેસાઈ નિકિતા, ઉ. મા. સામાન્ય પ્રવાહમાં ભાવસાર ઝરણા અને પટેલ આયુષી તથા માધ્યમિક વિભાગમાં ઝાલા જાહનવીએ પ્રથમ ક્રમ મેળવ્યો.

શૈક્ષણિક પ્રવાસ / મુલાકાત

● શ્રી જે. બી. પ્રાથમિક શાળાના ધોરણ ૪-૫ના વિદ્યાર્થીઓ માટે બહુચરાજી, મોઢેરા સૂર્યમંદિર, પાટણ, સિદ્ધપુર, ઊંઝા અને ઐઠોરના પ્રવાસનું આયોજન કરવામાં આવતાં ૧૧૩ જેટલા વિદ્યાર્થીઓ જોડાયા હતા.

● શ્રીમતી આર. એન. પટેલ પ્રાથમિક શાળાના ધોરણ-૨નાં બાળકોને તા. ૨૮-૮-૧૮ના રોજ અક્ષરધામ તથા 'વનચેતના' કેન્દ્રની મુલાકાતે લઈ જતાં વિવિધ ફૂલો તેમજ વનસ્પતિની ઓળખ પ્રાપ્ત કરી હતી. તા. ૫-૧૦-૧૮નારોજ ધોરણ-૪ના વિદ્યાર્થીઓને ઈન્દ્રોડાપાર્કની મુલાકાતે લઈ જતાં ઈન્ચાર્જ બહેનશ્રી કુસુમબહેન દ્વારા પર્યાવરણ સ્વચ્છતા, પક્ષી અને પ્રાણીઓની જાળવણી વિશેનું માર્ગદર્શન આપવામાં આવ્યું હતું.

● એસ. જી. અંગ્રેજી માધ્યમ પ્રાથમિક શાળાનાં ધોરણ-

૬ના વિદ્યાર્થીઓને ભાસ્કરાચાર્ય ઈન્સ્ટિટ્યૂટ ફોર સ્પેસ એપ્લિકેશન એન્ડ જેઈઓ-ઈન્ફોર્મેટિક્સ (Bisag)ની મુલાકાતે લઈ જતાં તેમને અવકાશમાં રહેલા ઉપગ્રહનું વીડિયોના માધ્યમથી માર્ગદર્શન અને વંદેમાતરમ ચેનલ દ્વારા પ્રસારિત થતા દૂરવર્તી શિક્ષણની માહિતી આપવામાં આવી. આ ઉપરાંત ત્રણ ઉપગ્રહ ડિસ્ક બતાવવામાં આવી હતી. ધોરણ-૮ના ૩૦૦ વિદ્યાર્થીઓને અમદાવાદમાં મોટેરામાં ડીકેથલોન સેન્ટરની મુલાકાતે લઈ જવામાં આવતાં અલગ-અલગ પ્રકારના સ્પોર્ટ્સના સાધનોનું નિદર્શન કર્યું હતું તેમજ તેના વિશે માહિતી મેળવી હતી.

● શ્રીમતી એમ. બી. પટેલ કન્યા પ્રાથમિક સ્કૂલની ધોરણ-૭ વિદ્યાર્થીનીઓએ સેક્ટર-૨૧ ખાતે આવેલ પોલીસ સ્ટેશનની મુલાકાતે લઈ પોલીસ કર્મચારીઓની વિવિધ કામગીરી, જેલ, કાનૂન વગેરે સંબંધી માહિતી મેળવી હતી.

● શ્રી જે. બી. પ્રાથમિક શાળાનાં ધોરણ-૭ના વિદ્યાર્થીઓને તા. ૨૪-૮-૨૦૧૮ના રોજ ઠાંડી કુટિરની મુલાકાતે લઈ જતાં વિદ્યાર્થીઓએ ગાંધીજી વિશે રસપ્રદ માહિતી મેળવી, તેમ જ ગાંધીજીનાં જીવનમૂલ્યોને મહત્વ આપી ઉચ્ચ જીવન જીવવાની શીખ મેળવી હતી.

● શ્રીમતી આર. જી. પટેલ માધ્યમિક અને શ્રીમતી એસ. બી. પટેલ ઉ. મા. કન્યા શાળાની વિજ્ઞાનપ્રવાહ ઉચ્ચતર માધ્યમિક વિભાગની વિદ્યાર્થીનીઓને તા. ૨૪-૮-૧૮ના રોજ ઈન્દ્રોડા પાર્કની મુલાકાતે લઈ જતાં ડાયનાસોર પાર્ક, સર્પગૃહ, બોટનિકલ ગાર્ડન, વિવિધ પક્ષી તથા પ્રાણીઓ વિશે માહિતી મેળવી હતી.

સ્વચ્છતા અભિયાન

● શ્રીમતી આર. જી. પટેલ કન્યા મા. શાળા અને શ્રીમતી એસ. બી. પટેલ ઉ. મા. શાળામાં તા. ૧૫ - ૩૦/૯/૧૮ દરમિયાન સ્વચ્છતા પંખવાડિયાને અનુલક્ષીને NSSની સ્વયંસેવિકાઓ દ્વારા બુલેટીન બોર્ડ ઉપર સ્વચ્છતા સંબંધી સૂત્રો લખવામાં આવ્યાં તેમજ શાળાના મેદાન, સ્ટાફરૂમ, વર્ગખંડો, ઓફિસ વગેરેની સફાઈ કરવા ઉપરાંત સ્વચ્છતા અભિયાનની રેલી કાઢવામાં આવી હતી. આ અભિયાનનું સંચાલન NSS વિભાગના કન્વીનર શ્રી રમેશભાઈ પટેલે કર્યું.

સર્વ વિશ્વવિદ્યાલય વૃત્ત : કડી સર્વ વિશ્વવિદ્યાલય, ગાંધીનગરનું દ્વિમાસિક વૃત્તપત્ર

વર્ષ : ૮, અંક : ૫, સાપ્ટેમ્બર-ઓક્ટોબર, ૨૦૧૮, સર્ળગ અંક : ૪૭

સંપાદક : મણિભાઈ પ્રજાપતિ

પ્રકાશક : કુલસચિવ, કડી સર્વ વિશ્વવિદ્યાલય, સેક્ટર-૧૫, ગાંધીનગર-૩૮૨૦૧૬ ફોન : ૨૩૨૪ ૪૬૯૦

ટાઈપસેટિંગ અને મુદ્રક : શારદા મુદ્રણાલય, ૨૦૧, તિલકરાજ, પંચવટી પહેલી લેન, આંબાવાડી,

અમદાવાદ-૩૮૦૦૦૬ ફોન : ૨૬૫૬ ૪૨૭૯



ફેકલ્ટી ઓફ એજ્યુકેશનના વિદ્યાર્થીઓ સાયન્સ સિટિની મુલાકાતે...



'સર્વ નેતૃત્વ'ના વિદ્યાર્થીઓએ બી.એસ.એફ. ના જવાનો સાથે રક્ષાબંધન પર્વની ઉજવણી કરી તેનું દ્રશ્ય.



શ્રીમતી એમ. બી. પટેલ કન્યા પ્રાયમરી સ્કૂલ દ્વારા 'ગ્રીન ડે'ની ઉજવણી કરવામાં આવી તે પ્રસંગનું દ્રશ્ય.



કન્યા છાત્રાલયની વિદ્યાર્થીનીઓએ 'ગાંધીજયંતી'ની ઉજવણી અંતર્ગત કેમ્પસ સ્વચ્છતા અભિયાન હાથ ધર્યું તે પ્રસંગની તસવીર.



શ્રી વી. એમ. પટેલ કુમાર અને શ્રીમતી એચ. વી. પટેલ કન્યા બાલમંદિર દ્વારા આયોજિત જન્માષ્ટમી ઉજવણીનું દ્રશ્ય.



નાર્કોટિક્સ કંટ્રોલ બ્યૂરો દ્વારા કડી સર્વ વિશ્વવિદ્યાલયને 'સ્ટાર પર્ફોર્મર અવોર્ડ' માટે પસંદગી કરવામાં આવતાં વિશ્વવિદ્યાલય વતી ડૉ. ધર્મેન્દ્ર પટેલ અવોર્ડ સ્વીકારી રહ્યા છે તે પ્રસંગની તસવીર.



પી.એસ.આઈ. શ્રી ભાર્ગવ વ્યાસ ટ્રાફિકના નિયમો વિશે વિદ્યાર્થીઓને ઉદ્દબોધન કરી રહ્યા છે...



એસ. જી. અંગ્રેજી માધ્યમ પ્રાથમિક શાળાની વિદ્યાર્થીની ફલોરા એન્જિનિયર (ધો.૮/ઈ) એ ત્રીજી વિકટર બેડમિન્ટન ચેમ્પિયનશિપ - ૨૦૧૮ માં વિજેતા થતાં રૂ. ૧૦,૦૦૦ તથા રૂ. ૩,૦૦૦નું ઇનામ પ્રાપ્ત કર્યું તે પ્રસંગની તસવીર.

Sarva Vishwavidyalaya Vṛtta : Bimonthly News Letter of Kadi Sarva Vishwavidyalaya, Gandhinagar

Year 8, Issue No. 4 September-October 2018

Editor : Manibhai Prajapati

Published by Registrar, Kadi Sarva Vishwavidyalaya, Sector-15,

L.D.R.P. Engineering College Campus, Gandhinagar-382016

Printed by : Sharda Mudranalay, 201, Tilakraj, Panchwati 1st lane, Ambawadi, Ahmedabad-6



શ્રી જે. બી. પ્રાથમિક શાળાના વિદ્યાર્થીઓ સૂર્યમંદિર (મોઢેરા)ના શૈક્ષણિક પ્રવાસે...

