

વર્ષ : 9 ♦ અંક : 6  
નવેમ્બર-ડિસેમ્બર 2019  
સળંગ અંક : 54



कर भला होगा भला  
- छगनभा



# સર્વ વિશ્વવિદ્યાલય-વૃત્ત

## કડી સર્વ વિશ્વવિદ્યાલય, ગાંધીનગરનું વૃત્તપત્ર

સંપાદક : મણિભાઈ પ્રજાપતિ

માત્ર સંસ્થાકીય  
પ્રસાર માટે



માહિતી અંતે જ્ઞાનનાં પગથિયાં બને છે. સમ્યક્ જ્ઞાનના શિખરને પામવા હજારો પગથિયાં દ્વારા પ્રજ્ઞા પ્રાગટ્યનો પુરુષાર્થ થાય છે. જૈન વિશ્વકોશ એટલે હજારો માહિતીનાં પગથિયાં દ્વારા પ્રજ્ઞાનાં શિખરો સર કરવાનો મહાપ્રયાસ. જૈન વિશ્વકોશના સર્જનનો હેતુ અનેક વિષયોને એક સરખા ગ્રંથરત્નોમાં સમાવીને સમ્યક્ માહિતીઓ પૂરી પાડવી.

શ્રી નમ્ર મુનિજી મહારાજસાહેબ

\*

કોઈપણ પ્રજાની પ્રગતિ, સંસ્કૃતિ અને સમૃદ્ધિનું માપ તેની જ્ઞાનસજ્જતા અને જ્ઞાનસાધનાની વિપુલતા પરથી નીકળે છે. જ્ઞાનની વિવિધ શાખા - પ્રજ્ઞાઓને લગતા વિષયોની માહિતી સંક્ષિપ્ત પણ અધિકૃત સ્વરૂપમાં મળે તે આવશ્યક છે. જૈન વિશ્વકોશ એટલે જૈન ધર્મની તમામ બાબતોને આવરી લેતો કોશ. આમાં પ્રત્યેક સંપ્રદાયનો સમાવેશ કરવામાં આવે છે, પરંતુ વિશ્વકોશની આગવી દૃષ્ટિ મુજબ વિવાદો, સંકુચિત સાંપ્રદાયિકતા કે ટીકા-ટિપ્પણથી અળગા રહેવામાં આવે છે. એક પ્રાચીન અને વિરાટ ધર્મની અનેક શાખાઓની સર્વાંગીણ માહિતી સંક્ષિપ્ત અને અધિકૃત સ્વરૂપમાં પિરસાય એવો આનો આશય છે. કોઈપણ ધર્મ, સભ્યતા કે સંસ્કૃતિના વિકાસ માટે આવી વિશ્વકોશ આવશ્યક છે.

કુમારપાળ દેસાઈ અને ગુણવંત બરવાળિયા

\*

પ્રજાની કલ્પનાશીલતાને, સંવેદનશીલતાને, વિચારશીલતાને પોતાની પકડમાં રાખવાનું વલણ ગમે તે નામે હોય, ગમે તે એને 'માય બર્ડન' ગણતું હોય, પણ એ વલણ પ્રજાની અને રાષ્ટ્રની, સમાજની અને રાજ્યની પાયમાલી તરફ જ દોરી જાય ભારતીય સંસ્કૃતિ 'વાદે વાદે જાયતે તત્ત્વ બોધઃ' એમ માને છે. છ દર્શનોને, ઉપરાંત ત્રણ એથી અલગ દર્શનોને પોષનારી ભારતીય સંસ્કૃતિમાં કોલોનિયન કલ્ચર ઘુસી ન જાય, એકવીસમી સદીમાં, એની તાકીદ સહુ કોઈ વિચારવંત રાખે... સર્વગ્રાહી થવા જતી રાજ્યસત્તા અને કેવળ એવી સત્તાના જ પ્રતિનિધિ બનવાનું સ્વીકારતા વહીવટદારો સાથે સાહિત્યનો સંબંધ શો હોય, એની મૂલગામી મીમાંસા ભારતીય સાહિત્યના બે આદિ ગ્રંથોથી આરંભાઈ છે. સાહિત્યની રચના કરનાર જ નહીં, પ્રજા સમક્ષ એની પ્રસ્તુતિ કરનાર પણ સાહિત્યની સ્વાયત્તતા અને ગરિમા કઈ રીતે જાળવે, એનાં આદિ-કલ્પનો 'રામાયણ' અને 'મહાભારત'-માં જોવા મળે છે. ત્યકતા સીતાના બે પુત્રોએ રાજા રામ સામે જેને પ્રસ્તુત કર્યું, એવા મહાકાવ્ય 'રામાયણ'થી સત્તા અને સાહિત્ય વચ્ચેના સંબંધની સઘન મીમાંસાની શરૂઆત થઈ. લવ કુશ કે વાલ્મીકિ ત્રણેમાંથી એકે રાજા રામની શેહમાં નથી આવતા. 'મહાભારત'-તો એવી મીમાંસાથી સભર છે, અનેક પુરાણો પણ.

સિતાંશુ યશશ્વંદ



રાષ્ટ્રપિતા મહાત્મા ગાંધીની ૧૫૦મી જન્મજયંતીની ઉજવણીના ઉપલક્ષ્યમાં 'વિશ્વગ્રામ' દ્વારા આયોજિત પદયાત્રાનું સર્વ વિદ્યાલય, કડીમાં આગમન થતાં તેના સન્માનમાં આયોજિત કાર્યક્રમોનાં ત્રણ દ્રશ્યો.



પદ્મશ્રી ડૉ. કુમારપાળ દેસાઈ, શ્રી સંજયભાઈ વગેરે પ્રદર્શની નિહાળી રહ્યા છે...



મંડળના ચેરમેન શ્રી વલ્લભભાઈ પટેલ એડિશનલ ડી.જી.પી. શ્રી વિનોદ મલ, I.P.S. ને સન્માનિત કરી રહ્યા છે...



આર. એન. લલિતકળા એકેડેમી દ્વારા કુ. એશા પટેલનું આરંગેત્રમ યોજવામાં આવતાં ગાંધીનગર મહાનગરપાલિકાનાં મેયર શ્રી રીટાબહેન પટેલ કુ. એશાને પ્રમાણપત્ર એનાયત કરી રહ્યાં છે. તેમની બાજુમાં મંડળના ચેરમેન શ્રી વલ્લભભાઈ પટેલ દ્રશ્યમાન થાય છે...

કડી સર્વ વિશ્વવિદ્યાલય દ્વારા આયોજિત 'સર્વ નેતૃત્વ' ની ૫૦મી નેતૃત્વ શિબિરના તાલીમાર્થીઓ...



કર મલા હોગા મલા

— છગનભા



સર્વ વિશ્વવિદ્યાલય-વૃત

કડી સર્વ વિશ્વવિદ્યાલય, ગાંધીનગરનું વૃતપત્ર

વર્ષ : ૯, અંક : ૬, નવેમ્બર-ડિસેમ્બર, ૨૦૧૯; સર્ણગ અંક : ૫૪

સંપાદક : મણિભાઈ પ્રજાપતિ



અનુક્રમ

- સંપાદકીય : ગુજરાતનાં પ્રાચ્યવિદ્યા સંશોધન મંદિરો  
શિખરથી અસ્તાચલ ભણી મણિભાઈ પ્રજાપતિ ૧
- ૧. સર્વ વિદ્યાલય કેળવણી મંડળ : ઇતિહાસની અટારીએથી  
સર્વ વિદ્યાલય પરિવાર સંમેલન  
ડૉ. રણજિતભાઈ (અનામી) ૬
- ૨. આનર્તની શિલ્પ-સમૃદ્ધિ મોહનલાલ પટેલ ૯
- ૩. શિષ્યો માટેની નિરુબત કુલીનચંદ્ર યાજ્ઞિક ૧૬
- ૪. ગણિત શિક્ષકનાં સંસ્મરણો વિહ્વલભાઈ અં. પટેલ ૧૯
- ૫. નાપાસ કોણ : વિદ્યાર્થી કે શિક્ષક ?  
તુલસીભાઈ પટેલ ૨૫
- ૬. કલનગણિત (Calculus) છે શું ?  
વિહ્વલભાઈ અં. પટેલ ૨૭
- ૭. ગ્રંથસૌરભ મણિભાઈ પ્રજાપતિ ૩૩
  - જૈન વિશ્વકોશ, ખંડ-૫ : 'દે'થી 'નૌ' /  
સંપાદકો : કુમારપાળ દેસાઈ અને ગુણવંત બરવાળિયા.
  - કવિવર પ્રેમાનંદ ગૌરવગ્રંથ... : પ્રેમાનંદ સાહિત્ય  
સભા (વડોદરા) - ના શતાબ્દી વર્ષ નિમિત્તે /  
સંપાદક : સિતાંશુ યશચંદ્ર.
  - અમારું રક્તરંજિત વતન... / રાહુલ પંડિતા;  
ગુજરાતી અનુવાદ : જેલમ વ્હોરા.
- ૮. સંસ્થા સમાચાર  
યુનિવર્સિટી / કોલેજ વિભાગ ૪૪  
શાળા વિભાગ ૪૬

સંપાદકીય

ગુજરાતનાં પ્રાચ્યવિદ્યા સંશોધન મંદિરો  
શિખરથી અસ્તાચલ ભણી

આપણાં પ્રાચ્યવિદ્યા સંશોધન મંદિરો તો ભારતીય વિદ્યા - Indologyનાં અધ્યયન - અધ્યાપન - સંશોધન - પ્રકાશનનાં ઊર્જાશીલ કેન્દ્રો છે. આપણાં ફેફસાં પણ છે, આપણું મસ્તિક પણ છે અને આપણું હૃદય પણ છે. એક જમાનો હતો કે સમગ્ર દેશમાં ગુજરાત સહિત દેશનાં વિવિધ રાજ્યોમાં પ્રાચ્યવિદ્યા મંદિરો - Oriental Research Institutes / Manuscript Librariesની સ્થાપના અને સંવર્ધનમાં રાષ્ટ્રનું ગૌરવ ગણીને તત્કાલીન દષ્ટિપૂત શાસકો અને પ્રજ્ઞાવાન શ્રેષ્ઠીઓ / જૈનમુનિ ભગવંતો દ્વારા ભારે મોટો રસ લેવામાં આવતો હતો. પરિણામસ્વરૂપે, આજે સમગ્ર દેશમાં અર્ધ-શતાધિક ક્રિયાશીલ - Vibrant સંસ્થાઓ અસ્તિત્વમાં છે, જેમ કે એશિયાટિક સોસાયટી (કોલકતા), ભાંડારકર ઓરિએન્ટલ રિસર્ચ ઇન્સ્ટિટ્યૂટ (પૂના), અડયાર લાઇબ્રેરી એન્ડ રિસર્ચ સેન્ટર, (અડયાર, ચેન્નઈ), ઓરિએન્ટલ રિસર્ચ ઇન્સ્ટિટ્યૂટ (મૈસૂર), ઓરિએન્ટલ રિસર્ચ ઇન્સ્ટિટ્યૂટ એન્ડ મેન્યુસ્ક્રિપ્ટ્સ લાઇબ્રેરી (ત્રિવેન્દ્રમ), વિશ્વેશ્વરાનંદ વૈદિક રિસર્ચ ઇન્સ્ટિટ્યૂટ, (હોશિયારપુર, પંજાબ), ખુદાબક્ષ ઓરિએન્ટલ પબ્લિક લાઇબ્રેરી એન્ડ રિસર્ચ ઇન્સ્ટિટ્યૂટ, પટણા વગેરે. આ બધી સંસ્થાઓ આજે પણ પ્રાચ્યવિદ્યા ક્ષેત્રે રાષ્ટ્રનાં ગૌરવશિખરો બની રહી ભારતીયવિદ્યાના દેશ-વિદેશના જિજ્ઞાસુઓને પોતાની સેવાઓ આપી રહી છે.

આ સાથે જ ગર્વપૂર્વક નોંધવું રહ્યું કે ગુજરાત પણ પ્રાચ્યવિદ્યાનાં સંસ્થાનો ક્ષેત્રે એક સમયે અગ્રણી રાજ્ય રહ્યું હતું. આ અંતર્ગત ૧. પ્રાચ્યવિદ્યા મંદિર =

પત્રવ્યવહારનું સરનામું :

મણિભાઈ પ્રજાપતિ : ડાયરેક્ટર ઓફ પબ્લિકેશન્સ,

કડી સર્વ વિશ્વવિદ્યાલય,

એલ.ડી.આર.પી. એન્જિનિયરિંગ કોલેજ કેમ્પસ,

સેક્ટર-૧૫, ગાંધીનગર-૩૮૨૦૧૬

e-mail : manibhaiprajapati@gmail.com

ફોન : મો. ૯૬૦૧૨૭૩૮૩૬

ઓરિએન્ટલ ઇન્સ્ટિટ્યૂટ, વડોદરા (૧૯૨૭) અને ૨. લાલભાઈ દલપતભાઈ ભારતીય સંસ્કૃતિ વિદ્યામંદિર = એલ. ડી. ઇન્સ્ટિટ્યૂટ ઓફ ઇન્ડોલોજી, અમદાવાદ (૧૯૫૬) જેવી વિશ્વવિખ્યાત સંસ્થાઓએ પોતાની બહુઆયામી મૂઠીઊંચેરી વિદ્યાકીય પ્રવૃત્તિઓ થકી પોતાની આગવી ઓળખ પ્રસ્થાપિત કરી છે. આ બંને અનુદાનિત સંસ્થાઓ ઉપરાંત ૩. ગુજરાત વિદ્યાસભા હવે, ભો. જે. અધ્યયન - સંશોધન વિદ્યાભવન (અમદાવાદ), ૪. દ્વારકાધીશ સંસ્કૃત એકેડમી એન્ડ ઇન્ડોલોજિક રિસર્ચ ઇન્સ્ટિટ્યૂટ (દ્વારકા) અને ૫. મહર્ષિ વેદ-વિજ્ઞાન અકાદેમી પણ અનુદાનિત સંસ્થાઓ તરીકે કાર્યરત છે. આ સાથે ઉલ્લેખ કરવો રહ્યો કે આચાર્યશ્રી પદ્મસાગરસૂરિ મહારાજસાહેબ અને આચાર્યશ્રી વિજય શીલચંદ્રસૂરિજી મહારાજસાહેબની પ્રેરણાથી અનુક્રમે ‘આચાર્ય કૈલાસસાગરસૂરિ જ્ઞાનમંદિર’ (કોબા-ગાંધીનગર) અને ‘આચાર્ય વિજય નેમિસાગરસૂરિ ગ્રંથાલય’ (હઠીસિંહ જિનાલય, અમદાવાદ) રાજ્યની સહાય વગર સમૃદ્ધ સંગ્રહ થકી ઉદાહરણસ્વરૂપ સેવાઓ પૂરી પાડી રહ્યાં છે, જે માત્ર ગુજરાતનું જ નહીં પણ રાષ્ટ્રનું ગૌરવ છે. આ બધી સંસ્થાઓનું રાષ્ટ્રના - વિદ્યાજગતના વિકાસમાં મહિમાવંતુ પ્રદાન રહ્યું છે. આગળ ઉપર ઉલ્લેખિત ગુજરાતની પ્રથમ ત્રણ સંસ્થાઓ સંસ્કૃત, પ્રાકૃત, ગુજરાતી વગેરે ભાષાઓની આશરે સવા લાખથી અધિક અલભ્ય અને બહુમૂલ્ય હસ્તપ્રતો, જૈનચિત્રકળાના ઉત્તમોત્તમ નમૂનાઓ પૂરા પાડતી સચિત્ર હસ્તપ્રતો ઉપરાંત મોટી સંખ્યામાં અલભ્ય મુદ્રિત પુસ્તકો, દસ્તાવેજો, શિલ્પકૃતિઓ વગેરેનો સમૃદ્ધ ખજાનો ધરાવે છે. લા. દ. ભારતીય સંસ્કૃતિ વિદ્યામંદિરનો ગ્રંથસંગ્રહ તો રાષ્ટ્રીય જૈનસાહિત્યના ગ્રંથાલયનું બિરુદ પામે તેવો સમૃદ્ધ છે, જ્યારે ભો. જે.ના ગ્રંથાલયમાં ગુજરાતી-સાહિત્યના અલભ્ય એવાં પુસ્તકો અને પત્ર-પત્રિકા ઉપરાંત ભારતીયવિદ્યાનાં અણમોલ પુસ્તકો સંગૃહીત છે.

પ્રકાશન પ્રવૃત્તિ : આ સંસ્થાઓ દ્વારા પ્રકાશિત કરવામાં આવેલ વિદ્વત્પ્રકાશનોએ તો વિશ્વભરના વિદ્વાનોનું ધ્યાન ખેંચ્યું છે, જેના પરિણામે વિશ્વભરનાં ગ્રંથાલયોમાં સ્થાન પણ પામ્યાં છે. ‘પ્રાચ્યવિદ્યા મંદિર’ દ્વારા ‘Gaekwad’s Oriental Series’ હેઠળ આજદિન સુધી ૧૯૦ + તથા અન્ય ગ્રંથમાળાઓ હેઠળ ઘણાં પુસ્તકો પ્રકાશિત કરવામાં આવ્યાં છે. આ ગ્રંથમાળાનાં બહુમૂલ્ય

પ્રકાશનોને ધ્યાને લઈને Prof. Sylvain Leviએ “Standing at the head of the many collections now published in India.”, The Asiatic Review, Londonએ “It is one of the best series issued in the East” વગેરેએ ભૂરિ ભૂરિ પ્રશંસા કરીને તેની નોંધ લીધી છે. આ અંતર્ગત ‘રામાયણ’ની ચિકિત્સક આવૃત્તિ ઉપરાંત, શાંતરક્ષિત કૃત ‘તત્ત્વસંગ્રહ : કમલશીલની ટીકા પંજિકા સહિત’, ‘સાધનમાલા’, ‘સાબરભાષ્ય’, ‘સમરાંગણસૂત્રધાર’, ‘અપરાજિતપૃચ્છા’, ‘નાટ્યશાસ્ત્ર : અભિનવ ગુપ્તની ટીકા સહિત’, ‘સંગીતયૂગમણિ’, ‘બૃહસ્પતિસ્મૃતિ’, ‘કૃત્યકલ્પતરુ’, વિવિધ હસ્તપ્રત ભંડારોનાં સૂચિપત્રો વગેરે સમાવિષ્ટ છે. આ પૈકી ઘણી કૃતિઓ સૌ પ્રથમ વખત પ્રકાશિત છે. આવાં જ વિદ્વત્ પુસ્તકો L. D. Series હેઠળ ૧૫૧ + તથા અન્ય ગ્રંથમાળાઓ હેઠળ કેટલાંક પ્રકાશિત છે. જેમાં ‘તત્ત્વાર્થસૂત્ર ઉપર પંડિત સુખલાલજીની ટીકાનો અંગ્રેજી અનુવાદ’, મુનિ પુણ્યવિજયજી સંપાદિત પુસ્તકો અને હસ્તપ્રત સૂચિપત્રો, ઉમાકાંત શાહ સંપાદિત ‘Treasures of Jain Bhandaras’, નગીનભાઈ શાહ કૃત ‘Akalank’s Criticism of Dharmakrti’s Philosophy : A Study’ તથા સંપાદિત ગ્રંથ ‘ન્યાયમંજરી’, તપસ્વી નાન્દી કૃત ‘સહદયાલોક’, ‘જૈન રામાયણ’, વિખ્યાત કલાવિવેચક રતન પરિમૂ કૃત ગ્રંથો, ‘Treasures from the Lalbhai Dalpatbhai Museum’ વગેરે સમાવિષ્ટ છે. પૂર્વ રાષ્ટ્રપતિ ડૉ. એ. પી. જે. અબ્દુલ કલામે આ સંસ્થાની મુલાકાત લઈ રાજીપો વ્યક્ત કરતાં નોંધેલ શબ્દો : ‘Delighted to Visit L. D. Institute of Indology and Museum, inspire to see rich jaina history’ ધ્યાનાર્હ બની રહે છે. ભો. જે. દ્વારા ‘શ્રીમદ ભાગવતપુરાણ’ની ચિકિત્સક આવૃત્તિ, એસ્તર સોલોમન કૃત ‘ઇન્ડિયન ડાયલેક્ટિક્સ’ (૨ ભાગ), ‘ગુજરાતનો રાજકીય અને સાંસ્કૃતિક ઇતિહાસ’ (૯ ભાગ), હસ્તપ્રતોનાં વિવરણાત્મક સૂચિપત્રો વગેરે શતાધિક પુસ્તકો પ્રકાશિત છે. યુનિલાલ ગાંધી વિદ્યાભવન, સુરત દ્વારા પણ ‘નવલ ગ્રંથાવલિ’ સહિત ૩૮ પુસ્તકોનું પ્રકાશન કરવામાં આવ્યું છે. આ ઉપરાંત આ બધી સંસ્થાઓ દ્વારા વિશુદ્ધ સંશોધનાત્મક અભિગમ સાથે અંગ્રેજી અને ગુજરાતી ભાષામાં નિયમિત રીતે પ્રકાશિત કરવામાં આવતાં જર્નલ્સ જેમ કે ‘Journal of Oriental Institute’, ‘સ્વાધ્યાય’,

‘સંબોધિ’, ‘સામીપ્ય’ અને ‘શારદાપીઠપ્રદીપ’ પણ ભારતીય વિદ્યાજગતમાં ખ્યાતિપ્રાપ્ત રહ્યાં છે.

આ બધી સંસ્થાઓના ઘડતર અને વિકાસમાં તેના આર્ષદ્રષ્ટા નિયામકોનો અસાધારણ ફાળો રહ્યો છે. જેમાં ડૉ. ભોગીલાલ સાંડેસરા, ડૉ. અરુણોદય જાની, ડૉ. આર. ટી. વ્યાસ, ડૉ. રાજેન્દ્ર નાણાવટી (પ્રાચ્યવિદ્યા મંદિર); શ્રી દલસુખ માલવણિયા અને શ્રી નગીનભાઈ શાહ (એલ. ડી.); શ્રી રસિકલાલ પરીખ, ડૉ. હરિપ્રસાદ શાસ્ત્રી, ડૉ. ભારતી શેલત (ભો. જે.); ડૉ. પ્રતાપરાય મોદી, ડૉ. જેટલી, ડૉ. રમેશ બેટાઈ, ડૉ. મણિભાઈ આઈ. પ્રજાપતિ અને ડૉ. જયપ્રકાશ દ્વિવેદી (શ્રી દ્વારકાધીશ. આ એકેડેમીના બધા જ નિયામકો રાષ્ટ્રપતિ દ્વારા પુરસ્કૃત વિદ્વાનો છે) વગેરે વિશેષ ઉલ્લેખનીય છે. આ બધી સંસ્થાઓના સ્થાપનાકાળથી પ્રાયઃ બે દશક પૂર્વે સુધી નિયામકો ઉપરાંત રીડર, વ્યાખ્યાતા, સંશોધન અધિકારી, ગ્રંથપાલ, સૂચિકાર, પ્રૂફવાચક વગેરે અને શ્રેણીબંધ સહાયક કર્મચારીઓની નિયમિત રીતે નિયુક્તિ કરવામાં આવતી હતી. પરિણામસ્વરૂપે આ બધી સંસ્થાઓએ પોતાના નિર્ધારિત લક્ષ્યોને વળોટી જઈને સવાઈ કાર્ય સિદ્ધિ હાંસલ કરતાં પોતાના અસ્તિત્વની આગવી ઓળખ રાષ્ટ્રીય અને વૈશ્વિકસ્તરે ઊભી કરી હતી. દુઃખ તો એ છે કે આજે, આ બધી સંસ્થાઓમાં ક્યાંક પટાવાળા, કારકુન, ગ્રંથપાલ, સંશોધન અધિકારી જેવી એકલ-દોકલ જગ્યાઓ ઉપર કાયમી કર્મચારીઓ કાર્યરત છે. પરિણામે, અર્જિત કરેલ અધીતનાં ઓજસ દિનપ્રતિદિન ઓસરતાં જાય છે. વધુમાં, આઘાત લાગે એવી બાબત એ કે થોડાક માસ પૂર્વે ‘ગુજરાત સમાચાર’ની વડોદરા આવૃત્તિમાં એવા મતલબના સમાચાર પ્રગટ થયા હતા કે પ્રાચ્યવિદ્યા મંદિરને સરકારે સંભવતઃ સંસ્કૃત મહાવિદ્યાલય સાથે મર્જ કરી દઈ તેમાં ક્યુરેટર મુકવાનું સૂચન એમ. એસ. યુનિવર્સિટીને કર્યું છે. જો આ સૂચનનો અમલ થશે તો સંશોધન પ્રવૃત્તિ બંધ થઈ જશે, અને કમશઃ આ વિશ્વવિખ્યાત સંસ્થાને નામશેષ થઈ જતાં ઝાઝી વાર લાગશે નહીં. અહીં યુનિવર્સિટીની સ્વાયત્તતા પણ ક્યાં રહી? આર્ષદ્રષ્ટા સંસ્થાપક મહારાજા સયાજીરાવ ગાયકવાડનું સ્વપ્ન રોડાતું જતું જોઈને સંસ્કૃતશોનો આત્મા દ્રવી રહ્યો છે. આ માટે જરૂર છે સંવેદનશીલ કાન અને દ્રષ્ટિની.

આ બધી સંસ્થાઓ પૈકી ‘લાલભાઈ દલપતભાઈ ભારતીય સંસ્કૃતિ વિદ્યામંદિર’નું વિશાળ પરિસર કેટલું

ભવ્ય અને રણિયામણું દીસી રહ્યું છે ! આ લખનાર દ્વારા ત્રણ દશક પૂર્વે ભારતનાં પ્રાયઃ મોટા ભાગનાં પ્રાચ્યવિદ્યા સંશોધન મંદિરોની રૂબરૂ મુલાકાત લેતાં ‘એલ. ડી.’નું પરિસર બહુવિધ રીતે શ્રેષ્ઠ જોવા મળ્યું હતું અને આજે પણ શ્રેષ્ઠ જ છે. શતાધિક મયૂરોનાં નૃત્યગાન અને પક્ષીઓના કલરવથી સતત ગુંજતું રહેતું, વિવિધ જાતનાં વૃક્ષો અને ફૂલછોડ – પુષ્પોથી સદાય આચ્છાદિત અને હર્થું ભર્થું રહેતું નંદનવન સમ, શિલ્પ – સ્થાપત્યની દૃષ્ટિએ બેનમૂન ભવન, આસ્થાનું કેન્દ્ર એવું શિલ્પ-સ્થાપત્યથી ખચિત નવનિર્મિત જિનાલય અને તેનું જીવાતુભૂત તત્ત્વ એવો સમૃદ્ધ જ્ઞાનસંગ્રહનો પવિત્ર સંગમ આ જ્ઞાનમંદિરને ગુજરાતના જ નહીં પણ દેશના ગૌરવશિખરે પ્રસ્થાપિત કરે છે. આ સાથે આ જ્ઞાનમંદિરના સંસ્થાપક અને વર્તમાન કર્ણધારોની દૂરંદેશિતાશીલ ઉદાત્ત સેવાભાવના, પ્રતિબદ્ધતા અને સમર્પિતતા આપણાં વંદનની અધિકારી બની રહે છે. આજે દુઃખ તો એ છે કે આ સંસ્થાના પ્રેરણાદાતા આગમપ્રભાકર મુનિ પુણ્યવિજયજી, સંસ્થાપક આર્ષદ્રષ્ટા શ્રેષ્ઠી શ્રી કસ્તૂરભાઈ અને સંવર્ધક શ્રેષ્ઠી શ્રી શ્રેણિકભાઈનો આત્મા એક સમયે વિદ્યાકીય પ્રવૃત્તિઓથી સતત ધમધમતી આ સંસ્થાને આજે વિલાતી જતી જોઈને શું વિચારતો હશે ?

આ સાથે હકીકત એ છે કે છેલ્લાં કેટલાક વર્ષોથી માધ્યમિક શાળાઓમાં ત્રિભાષા ફોર્મ્યુલા અમલીકૃત કરવાથી શાળાઓમાં સંસ્કૃત ભણવાવાળા વિદ્યાર્થીઓની સંખ્યા દિનપ્રતિદિન ઘટતી જાય છે. આ સ્થિતિના કારણે કોલેજો અને યુનિવર્સિટીઓના અનુસ્નાતક ભવનોમાં પણ હવે જૂજ વિદ્યાર્થીઓ સંસ્કૃત પસંદ કરે છે. સંસ્કૃતના વિદ્યાર્થીઓના અભાવે સંસ્કૃત શિક્ષકો / અધ્યાપકોની ભરતીમાં પણ ઓટ આવતી જાય છે અર્થાત્ વ્યવસાયિક તકો પણ ઘટતી ગઈ. હવે, સંસ્કૃત ભણનાર વર્ગ નથી રહ્યો – કોલેજો / યુનિવર્સિટીઓમાં સંસ્કૃતના વિદ્યાર્થીઓની નહિવત સંખ્યા રહે છે ત્યારે પ્રાચ્યવિદ્યા મંદિરોનો નિભાવ શા માટે કરવો ? આ સંસ્થાઓ કેટલી પ્રસ્તુત ? તેની શી ઉપયોગિતા ? આવા મનઘડંત ખ્યાલો સાથે પ્રાચ્યવિદ્યા મંદિરોને આવશ્યક સ્ટાફની ભરતીની અનુમતિ પ્રદાન ન કરવી, સંશોધન / પ્રકાશન માટે પર્યાપ્ત અનુદાન ન આપવું કે અન્ય જરૂરી સહાય ન કરવાનું વલણ કેટલા અંશે ઔચિત્યપૂર્ણ ગણાય ? ધ્યાને રહે કે આ વિદ્વત સંસ્થાઓ માત્ર સંસ્કૃત ભાષા-સાહિત્ય તથા ધર્મ-દર્શનના અધ્યયન

- અધ્યાપન - સંશોધન માટેની નથી જ. આ વિદ્વત્સંસ્થાઓ દ્વારા હસ્તપ્રતવિદ્યા (manuscriptology), લિપિવિદ્યા (paleography), અભિલેખવિદ્યા (epigraphy), સિક્કાશાસ્ત્ર (numismatics), ઇતિહાસ, પ્રાચીન ભારતીય વિજ્ઞાન અને ટેકનોલોજી વગેરે જેવા વિષયક્ષેત્રોમાં નોંધપાત્ર પ્રદાન કરવામાં આવ્યું છે. ભો. જે. વિદ્યાભવન દ્વારા અભિલેખો, સિક્કાઓ અને અન્ય ઐતિહાસિક સંસાધનોના આધારે ગુજરાતના રાજકીય અને સાંસ્કૃતિક ઇતિહાસને ઉજાગર કરવામાં ઘણું મૂલ્યવાન પ્રદાન કરવામાં આવ્યું છે. સંસ્કૃત તો એક માધ્યમ છે. આપણી પ્રાચીન સાંસ્કૃતિક ધરોહર હસ્તપ્રતોમાં ધરબાયેલી છે કે જેમાં આપણાં ધર્મ, દર્શન, સાહિત્ય, વિજ્ઞાન, ટેકનોલોજી, રસાયણશાસ્ત્ર ગણિત, જ્યોતિષ, વૈદક, શિલ્પસ્થાપત્ય વગેરે અનેકાનેક વિષયોનો સમાવેશ થાય છે. આ બધા વિષયોની હસ્તપ્રતો સંસ્કૃત, પાલિ, પ્રાકૃત અને આધુનિક ભારતીય ભાષાઓમાં અને વિવિધ લિપિઓમાં લખાયેલી છે અને એ પૈકીની અસંખ્ય મૂલ્યવાન કૃતિઓ આજે એકવીસમી સદીના બીજા દશકમાં પણ અપ્રકાશિત છે. બધુવિધ વિષયોની અનેક સંસ્કૃત કૃતિઓ ગુજરાતીમાં અનુવાદિત પણ થઈ નથી. આપણો આ જ્ઞાનવારસો ક્યાં સુધી ધરબાયેલો રાખીશું ? જો આપણે આપણી પ્રાચીન ભાષાઓ અને લિપિઓનો અભ્યાસ ચાલુ નહીં રાખીએ તો એક દિવસ એવો આવશે કે આપણી લિપિઓ વાંચવા માટે વિદેશોમાંથી ભારતીય લિપિવેત્તાઓને આમંત્રિત કરવા પડશે. હાલ પૂરતી દેશની વાત બાજુએ રાખીને ગુજરાતની જ વાત કરીએ તો લક્ષમણભાઈ ભોજક અને ભારતીબહેન શેલતના અવસાન બાદ ગુજરાતમાં આજે એકમાત્ર ડૉ. પ્રીતિબહેન પંચોલી (કાર્યકારી નિયામક, ભો. જે. વિદ્યાભવન) છે કે જેઓ નાગરી વગેરે લિપિઓનું આધિકારિક રીતે અધ્યાપન કરવાની ક્ષમતા ધરાવે છે. આ સાથે એક અન્ય હકીકત છે કે નવી પેઢીના સંસ્કૃત અને ગુજરાતીના અધ્યાપકો પૈકી સંભવતઃ ૧૦-૧૫ જેટલા અધ્યાપકો પણ દેવનાગરી અને ગુજરાતી લિપિની હસ્તપ્રતો સરળતાથી ઉકેલી શકવાની ક્ષમતા ધરાવતા હશે કે કેમ ? જો આ પ્રચલિત લિપિઓ ઉકેલવાની સામર્થ્ય ધરાવતા ન હોય તો શારદા, ગ્રંથ વગેરે લિપિઓના ઉકેલની અપેક્ષા જ અસ્થાને બની રહે છે. આ સ્થિતિ આપણા માટે કેટલી ભયાવહ બની રહેશે તે વિશે આપણે સૌએ ગંભીરતાથી ચિંતા અને ચિંતન કરવાની ઘડી

આવી ગઈ છે.

સંસ્કૃત હસ્તપ્રતોની લિપિઓ વાંચી / સમજી શકવાની દિનપ્રતિદિન ઘટતી જતી ક્ષમતા સંદર્ભે અત્રે સ્મૃતિ અપાવવી રહી કે દિલ્હીના સુલ્તાન ફિરોઝશાહ તુઘલક (૧૩૫૬) દ્વારા ટોપરા અને મેરઠ સ્થિત અશોકના અભિલેખોનું લખાણ જાણવાની જિજ્ઞાસાથી આ અભિલેખોને મહામુસીબતે દિલ્હીમાં તાણી લાવવામાં આવ્યા હતા, પરંતુ ત્યારે કોઈ વાંચી શક્યું નહોતું. આ જ અભિલેખોનું લખાણ જાણવાની ઇચ્છા મહાન મોગલ સમ્રાટ અકબર પણ ધરાવતો હતો, છતાં તેના સમયના પંડિતોએ પણ આ વાંચવાની લાચારી દર્શાવી હતી. - આ બંને ઘટનાઓની નોંધ પંડિત ગૌરીશંકર ઓઝાએ પોતાના ગ્રંથ 'પ્રાચીન ભારતીય લિપિમાલા' (૧૯૧૮)માં કરી છે. આ બંને ઘટનાઓ સ્પષ્ટ ઇશારો કરે છે કે મધ્યકાળમાં આપણે આપણી પ્રાચીન લિપિઓના વાચનની ક્ષમતા ગુમાવી દીધી હતી. આશ્ચર્ય તો એ છે કે અશોકના અભિલેખો (ઈ. સ. પૂર્વ ૨૭૩ - ૨૩૦)નું સૌ પ્રથમ વખત આધુનિકકાળમાં વાચન કોઈ ભારતીય લિપિવેત્તા દ્વારા નહીં, પરંતુ પાશ્ચાત્ય વિદ્વાન જેમ્સ પ્રિન્સેપ (૧૭૯૯-૧૮૪૦) દ્વારા ઈ. સ. ૧૮૩૬માં કરવામાં આવ્યું હતું. ધ્યાને રહે કે આજે પણ આપણે સિંધુલિપિ ઉકેલવામાં ઝાઝી સફળતા હાંસલ કરી શક્યા નથી.

પ્રવર્તમાન સમયમાં પ્રાયઃ સંસ્કૃતના વિદ્યાર્થીઓની ઘટતી જતી સંખ્યાને ધ્યાને લઈને આપણે પૌર્વાત્ય વિદ્યામંદિરો પ્રતિ ઉપેક્ષા સેવી રહ્યા છીએ, જ્યારે આજે પણ પશ્ચિમના દેશોની ઘણી યુનિવર્સિટીઓમાં સંસ્કૃત ઉપરાંત આધુનિક ભારતીય ભાષાઓ, ધર્મ-દર્શન, ઇતિહાસ વગેરેનાં અનુસ્નાતક ભવનો કાર્યરત છે. ઉદા., તરીકે ઇંગ્લેન્ડની ૪ અને જર્મનીની ૧૪ યુનિવર્સિટીઓમાં સંસ્કૃત અને ભારતીય વિદ્યાના વિષયોનું અધ્યાપન કરાવવામાં આવે છે. આ વિષયો ભણનારાઓની સંખ્યા નહિવત હોવા છતાં આ બધી યુનિવર્સિટીઓએ / વિવિધ દેશોએ આ વિભાગો ચાલુ રાખવાનું મુનાસિબ ગણ્યું છે. ધ્યાને રહે કે વિશ્વવિખ્યાત ફિલસૂફ ડૉ. રાધાકૃષ્ણનને ઓક્સફર્ડ યુનિવર્સિટી દ્વારા Visiting Professor તરીકે ખાસ આમંત્રિત કરવામાં આવતા હતા ત્યારે ભારતીયવિદ્યા ભણનારાઓની કેટલી સંખ્યા હશે ? સભાખંડો ઊભરાતા હશે, પરંતુ વર્ગખંડોમાં વિદ્યાર્થીઓની સંખ્યા ગણતરીની જ હશે. અત્રે આત્મશ્લાઘાનો દોષ વહોરીને પણ નોંધું છું

કે આ લખનારે ભારતીય હસ્તપ્રતોનાં સૂચિપત્રો - cataloguesના સર્વેક્ષણ અર્થે ઇંગ્લેન્ડના ઓક્સફર્ડ યુનિવર્સિટીના ઇન્ડિયન ઇન્સ્ટિટ્યૂટ, કેમ્બ્રિજ યુનિવર્સિટી લાઇબ્રેરી, ઇન્ડિયા ઓફિસ લાઇબ્રેરી, બ્રિટિશ મ્યુઝિયમ લાઇબ્રેરી વગેરેમાં વર્ષ ૧૯૮૯-૯૦માં સતત કેટલાક દિવસો સુધી કાર્ય કરતાં તત્કાલીન સમયે આ સંસ્થાઓમાં ભારતીયવિદ્યાના ગણતરીના સંશોધકો / વિદ્યાર્થીઓને જોયા હતા. આમ છતાં, આ બધી સંસ્થાઓ ભારતીયવિદ્યાનો સમૃદ્ધ ગ્રંથસંગ્રહ ધરાવે છે અને તેને સતત સંવર્ધિત રાખવામાં ભારે નિસબત ધરાવે છે. માત્ર અને માત્ર વિદ્યાપ્રીતિના કારણે આ પાછળ ભારે ખર્ચ વહન કરવામાં આવે છે. એક બાજુ આપણી સરકારો દ્વારા સંસ્કૃત અને સંસ્કૃતિના સંવર્ધન માટે દુહાઈ દેવામાં આવે છે અને બીજી બાજુ દ્વિતીય રાષ્ટ્રીય સંસ્કૃત આયોગ'ને સમેટી લઈ તેના અહેવાલને અભરાઈએ ચઢાવી દેવાના વલણને શું સમજવું ? સંસ્કૃત તો આપણી પોતાની ભાષા છે, કે જેમાં આપણો જ્ઞાનવારસો, સંસ્કારવારસો સચવાયેલો છે. સંસ્કૃત વાક્યમય તો ભારતનો આત્મા છે - ભારતની અને ભારતીય અસ્મિતાની આગવી ઓળખ છે. ભારતને પામવા - જાણવા માટેનો એક પ્રમુખ આધાર સ્ત્રોત છે. જો તેની બાદબાકી કરી નાખીશું તો આપણી પાસે બચશે શું ? સંસ્કૃતની જ્યોત જલતી રાખવા માટે પ્રાચ્યવિદ્યા સંશોધન મંદિરોનું ક્રિયાશીલ અસ્તિત્વ અનિવાર્ય બની રહે છે. તેનો કોઈ વિકલ્પ નથી. આજે પ્રાચીન ભારતીય વિજ્ઞાન અને ટેકનોલોજીની જાણકારી હેતુ વૈજ્ઞાનિકો સંસ્કૃતનો અભ્યાસ કરી રહ્યા છે ત્યારે આપણી પ્રત્યેક વિદ્યાશાખાની સ્નાતક સુધીની કોલેજોમાં સંસ્કૃત ફરજિયાત વિષય તરીકે દાખલ કરવો જરૂરી બની રહે છે.

આ સંદર્ભે અત્રે નોંધવું રહ્યું કે લોર્ડ મેકોલેની શિક્ષણનીતિને ધ્યાને લઈ કોલકતાની વિખ્યાત સંસ્કૃત કોલેજ બંધ કરવાનાં ચક્રો ગતિમાન થયાં હતાં ત્યારે કોલકતાના પં. પ્રેમચન્દ્ર તર્કવાગિશે આ કોલેજને બચાવવા માટે ઇંગ્લેન્ડ સ્થિત પ્રાચ્યવિદ્યાવિદ્ એચ. એચ. વિલ્સનને અપીલ કરતાં વિલ્સને (૧૮૩૫) આપેલ ધ્વન્યાત્મક પ્રતિભાવ દ્રષ્ટવ્ય બની રહે છે : ‘નિષ્પિષ્ટાપિ પરં પદાહતિશતૈઃ શશ્વદ્ બહુપ્રાણિનાં સંતપ્તાપિ કૈરૈઃ સહસ્રકિરણેનાગ્રિસ્ફુલિંગોપમૈઃ । છાગાદૈશ્ચ વિચરવિતાપિ સતતં મૃષ્ટાપિ કુદલકૈર્દૂર્વા ન મિચતે કૃષાપિ નિતરાં

ધાતુર્દયા દુર્બલે ॥’ (અનેક પ્રાણીઓ દ્વારા ઘાસને સતત ખૂંદવામાં આવતું હોય, સહસ્ર સૂર્યકિરણો દ્વારા અગનજ્વાળાઓ ફેંકવામાં આવતી હોય, ઘેટાં-બકરાં દ્વારા સતત ચર્વણ કરવામાં આવતું હોય કે તેને કોદાળી / પાવડાથી કાપી નાખવામાં આવતું હોવા છતાં પણ ઘાસ કદાપિ નાશ પામતું નથી. અશક્તો પ્રતિ સર્જક દયાળુ છે.) આ શબ્દોનો અર્થ એ જ સમજવાનો છે કે ભારત અને ભારતીય વાક્યમયમાં સંસ્કૃત શાશ્વત છે અને તે કદાપિ નાશ પામે નહીં.

આ બધી વાસ્તવિકતાઓ અને પ્રાચ્યવિદ્યા સંશોધક મંદિરોની અનિવાર્ય ઉપયોગિતાને ધ્યાને લઈને રાજ્ય સરકાર દ્વારા પ્રાચ્યવિદ્યા મંદિર (વડોદરા), એલ. ડી. ઇન્સ્ટિટ્યૂટ ઓફ ઇન્ડોલોજી (અમદાવાદ), ભો. જે. અધ્યયન - સંશોધન વિદ્યાભવન (અમદાવાદ), શ્રી દ્વારકાધીશ સંસ્કૃત એકેડેમી એન્ડ ઇન્ડોલોજિકલ રિસર્ચ ઇન્સ્ટિટ્યૂટ (દ્વારકા) તથા શક્તિપીઠ અંબાજીમાં આદિવાસી સાહિત્ય - સંસ્કૃતિ - કળા વગેરેના સમાવેશ સાથેની એક નવી જ પ્રાચ્યવિદ્યા સંશોધન સંસ્થાની સ્થાપના કરીને આ બધી સંસ્થાઓને Institutes of State Importanceનો ખાસ દરજ્જો આપવો જોઈએ અને તે પણ કેન્દ્ર સરકાર દ્વારા એશિયાટિક સોસાયટી (કોલકતા), ખુદાબક્ષ ઓરિએન્ટલ પબ્લિક લાઇબ્રેરી એન્ડ રિસર્ચ ઇન્સ્ટિટ્યૂટ (પટના) વગેરે સંસ્થાઓને Institute of National Importanceનો દરજ્જો પાર્લામેન્ટમાં ઠરાવ પસાર કરીને આપવામાં આવ્યો છે તે ધોરણે ગુજરાત વિદ્યાનસભામાં ઠરાવ પસાર કરીને તેની સ્વાયત્તતાની શતપ્રતિશત જાળવણી સાથે આપવામાં આવે તે આજના સમયની અનિવાર્ય આવશ્યકતા છે. આ સાથે ધ્યાને રાખવું રહ્યું કે જે તે સંસ્થા માટે નિયુક્ત કરવામાં આવનાર નિયામક માત્ર લઘુત્તમ લાયકાત ધરાવનાર નહીં, પરંતુ ભારતીય વિદ્યા ક્ષેત્રનો ખરા અર્થમાં પ્રતિબદ્ધ અને સમર્પિત વિદ્યાપુરુષ હોવો જ જોઈએ. આ સૂચિત પગલું રાષ્ટ્રની સાંસ્કૃતિક ધરોહરના સંરક્ષણ અને સંવર્ધન માટે સીમાચિહ્નરૂપ બની રહેવાની સાથે સાથે ગુજરાત સરકાર અને તેના કર્ણધારોની દષ્ટિપૂત દીપસ્તંભ સમાન - milestone સમાન દૂરંદેશિતાનું ઘોતક બની રહેશે અને ‘આપણું ગુજરાત, આગવું ગુજરાત’ના સૂત્રને યથાર્થમાં સાર્થક પણ કરશે.

મણિભાઈ પ્રજાપતિ

સર્વ વિદ્યાલય કેળવણી મંડળ : ઇતિહાસની અટારીએથી

## સર્વ વિદ્યાલય પરિવાર સંમેલન

ડૉ. રણજિતભાઈ (અનામી)

‘સર્વ વિદ્યાલય કેળવણી મંડળ’ના અર્ધશતાબ્દી મહોત્સવના આ ઐતિહાસિક પ્રસંગે, સંસ્થાના ભૂતપૂર્વ વિદ્યાર્થી અને શિક્ષક તરીકે, ‘સર્વ વિદ્યાલય પરિવાર સંમેલન’નું મંગળ પ્રવચન કરવાનું શુભ કાર્ય મને સોંપવામાં આવ્યું તે બદલ પ્રથમ તો હું સંચાલકોનો અત્યંત ઋણી છું.

ભિન્ન-ભિન્ન રસરુચિવૃત્તિસંસ્કારસજ્જતા અનુસાર પૃથક-પૃથક વ્યવસાયમાં પરોવાયેલા – જોતરાયેલા, મોટા મઝિયારા સંયુક્ત કુટુંબના સભ્યો જેવા આપણે સૌ આજે આપણી આ માતૃસંસ્થાના ઉદાર, શીળા ને હુંફાળા ઉછંગે ભેગા થયા છીએ એ ઘટના જ જાતે કેવી સુખદ ને રોમાંચક છે ! માનવહૃદયના આગવા ગુરુત્વાકર્ષણના નિયમ-આંતર : કોહપિ હેતુ: સિવાય – આવો બહુમખી સમુચ્ચય ને વિનિયોગ અશક્ય ગણાય. માતૃસંસ્થાનો નિર્વ્યાજ, સ્નેહ, પૂ. ભા જેવા અગત્યવૃત્તિ ધરાવનાર આજીવન સેવકોનું ઉગ્ર તપ, નિત્ય જાગ્રત સંચાલકોની દુર્લભ યોજનાશક્તિ અને પ્રેમના કાર્યા સુતરને તાંતણે બંધાવાની ને તણાવવાની આપણી લવચીકવૃત્તિ – આ બધાં કારણોને લીધે આ પરિવાર સંમેલનનું આયોજન શક્ય બન્યું છે એમ હું સમજું છું; બાકી આવો ધૂમ તાપ, ગાડીમોટરની અસહ્ય ગીર્દી, વિધવાના એક માત્ર છોકરા જેવી મોંઘી ફુરસદ અને વ્યવહારની અનેકવિધ પ્રવૃત્તિઓમાંથી આટલો સમય ચોરીને અહીં આવવાનું અશક્ય બને.

અર્વાચીન ગુજરાતને ઘડનારી દસેક વ્યક્તિઓનાં નામ જો કોઈ મને પૂછે તો તેમાં હું પ્રથમ પાંચ નામ આ પ્રમાણે ગણાવું. (૧) ગાંધીજી (૨) દયાનંદ સરસ્વતી (૩) ગોવર્ધનરામ (૪) શ્રીમંત મહારાજા સયાજીરાવ ગાયકવાડ અને (૫)

રણછોડભાઈ રેંટિયાવાળા. આપણી સંસ્થાનું એ સદ્ભાગ્ય છે કે આમાંના બે વિશ્વખ્યાત ગુજરાતીઓએ આ સંસ્થાની મુલાકાતે આવી એની કામગીરીને યોગ્ય અંજલિ આપી છે. આજથી ૪૪ વર્ષ પહેલાં – તા. ૪-૧-૨૬ના રોજ સ્વ. મહારાજા સયાજીરાવ ગાયકવાડે આ સંસ્થામાં પધારી, દીવાનસાહેબ ને રસાલાની હાજરીમાં જે અંજલિ આપી એને હું એક મહત્ત્વનો ઐતિહાસિક દસ્તાવેજ લેખું છું. “મારા અમલદારોએ આ સંસ્થા બંડખોર છે એવી માહિતી મને આપી અને તેથી મારી આ સંસ્થાની મુલાકાત મેં રદ કરી હતી. પણ સ્ટેશન ઉપર ફરતાં મારા દિલને થયું કે આ સંસ્થા કેવી બંડખોર છે તે જોઉં અને આવ્યો. સંસ્થાની બધી પ્રવૃત્તિઓ જોઈ અને આને મારા અમલદારો બંડખોર પ્રવૃત્તિ કહેતા હોય તો હું ઇચ્છું છું કે મારા રાજ્યના ખૂણેખૂણામાં આવી બંડખોર પ્રવૃત્તિઓ થાય. ઇંગ્લાંડની સ્કૂલો ઉપરથી એવી સ્કૂલ સ્થાપવા મેં પ્રયત્ન કરેલ પણ એમાં સફળ થયો નહીં પણ અહીં મારું સ્વપ્ન સિદ્ધ થતું મને લાગે છે.”

યાદ રહે કે જ્યારે રાજાશાહીનો મધ્યાહ્ન તપતો હતો તે સમયે કેવળ ગ્રીસની લોકશાહીમાં ઉચ્ચારી શકાય એવી આ વીર્યવંતી વાણી છે. મહારાજાની અંજલિમાં ધ્રુવપદ જેવો શબ્દ ‘બંડખોર’ છે એ આપના ખ્યાલમાં હશે જ. રાજાશાહી ડિક્ષનેરીના એ શબ્દનો અર્થ લોકશાહી શબ્દકોષમાં પ્રગતિશીલ, ઉદામવાદી એવો થાય છે એ કહેવાની ભાગ્યે જ જરૂર હોય.

એ પછી ત્રીજે જ વર્ષે તા. ૨૩-૭-૧૯૨૯ના રોજ વિશ્વવંદ્ય પૂ. ગાંધીજી આ સંસ્થામાં એમના ક્રિયાશીલ જીવનના ખાસ્સા સાડા ચાર કલાક ગાળી ગયા એને હું આપણી સંસ્થાનું પરમ સદ્ભાગ્ય ગણું છું. એકત્રિત થયેલી બહુરંગી જનતાને ઉદ્બોધતા એમણે કહેલું :



“આ સંસ્થામાં તમારાં બાળકોને દાખલ કરી સારું શિક્ષણ અપાવી શકો છો. સંસ્થા પાસે સિલિક નથી એ એક સારી વસ્તુ છે. હરિજનોને તમારાં ભાઈબહેન જ ગણો અને એમને અપનાવો. સંસ્થાના મંત્રીએ નિખાલસતાથી ત્રુટિઓ દર્શાવી છે એ નિખાલસતા માટે તેમને અભિનંદન ઘટે છે. છગનભાએ જે આ કાર્ય કર્યું છે તે સુંદર કાર્ય છે. તેમની પાસેથી સેવાના પાઠ શીખજો અને એમના જેવા થવા પ્રયત્ન કરજો. આવી સંસ્થાને સમાજ જરૂર પોષશે.” માણસ મરે નહીં ત્યાં સુધી સર્ટિફિકેટ નહીં આપનાર ગાંધીજીનું આ સર્ટિફિકેટ છે. ‘સંસ્થા પાસે સિલિક નથી એ એક સારી વસ્તુ છે.’ અને ‘આવી સંસ્થાને સમાજ જરૂર પોષશે.’ મહાત્માજીનાં આ બે વાક્યો વેદવાક્યો જેવાં મને લાગ્યાં છે. ‘આવી’ શબ્દ આપણે માટે ગર્વનો વિષય હોઈ શકે. મહારાજાના ‘બંડખોર સંસ્થા’ અને મહાત્માજીના ‘આવી સંસ્થા’ના શબ્દના ઉપયોગમાં એક આદર્શને પ્રગતિશીલ સંસ્થાનું શબ્દચિત્ર હું વાંચી શકું છું. “આવી સંસ્થામાં,” છેલ્લી અર્ધશતાબ્દીમાં ભણી ગયેલા, લગભગ દસ હજાર જેટલા વિદ્યાર્થીઓએ પોતાની જાતને ધન્ય સમજવી જોઈએ એમ આ મંચ ઉપરથી હું રોશન કરું તો કોઈ વિઘ્નસંતોષીએ આત્મશ્લાઘા કે સંસ્થા પ્રશસ્તિનો દોષ દેવો ઘટે નહીં.

વીસમી સદીના બીજા દાયકામાં જ્યારે હાઈસ્કૂલો ને કોલેજો ‘કેળવણીની દુકાનો’ જેવી અને છાત્રાલયો – વીશીઓ અને ‘સમાજની સાવકી સંસ્થાઓ’ જેવી નામની સંસ્થાઓ હતી ત્યારે આપણી આ સંસ્થા તેના સાચા અર્થમાં ‘રાષ્ટ્રીય સંસ્થા’ હતી અને છાત્રાલય આદર્શ છાત્રાલય હતું – એમ આજે ય તે ઐતિહાસિક તેમ જ કેવળ નિરપેક્ષ દષ્ટિએ પણ લાગશે. આપણું સામાજિક, આર્થિક, રાજકીય ને સાંસ્કારિક અસ્તિત્વ મોટા ભાગે આ સંસ્થાને આભારી છે એમ કબૂલ કરવામાં કેવળ અક્ષરજ્ઞાન કરતાં આચારવિચારની શુદ્ધિની સાચી કેળવણી આ સંસ્થામાં પ્રાપ્ત થશે એમ આજથી ચાર દાયકા પહેલાં રાષ્ટ્રપિતા ગાંધીજીએ અમસ્તું નહોતું ભાખ્યું. ગાંધીજીની એ આર્ષવાણી આપણી પ્રેરણા બની રહી અને આજે આપણે જોઈએ છીએ કે આ વિસ્તારની લગભગ બસો હાઈસ્કૂલો અને

અઢારેક કોલેજો એ આદ્યવૃક્ષનાં ફળફૂલ છે.

કોઈ પણ વ્યક્તિ, સંસ્થા કે રાષ્ટ્રને પોતાનું આગવું ‘જીનિયસ અને સ્વતંત્ર’ મિશન હોવું જોઈએ ત્યાં સુધી જ તેને ટકાવાનો અધિકાર છે. કાળેકાળે ઉપસ્થિત થતા યક્ષપ્રશ્નોને હલ કરવામાં એણે અગ્રવૃત્તિ રાખવાની હોય છે. પ્રવાહ પતિતોનો આરો કે ઉગારો નથી. છેલ્લા પાંચ દાયકામાં આપણી આ સંસ્થાએ એના વિશિષ્ટ વ્યક્તિત્વ ધરાવતા પ્રામાણિક કાર્યકર્તાઓ દ્વારા કાળેકાળે ઉપસ્થિત થતા સંકુલ પ્રશ્નોને હલ કરવામાં ઐતિહાસિક ને રોમહર્ષણ કામગીરી બજાવી છે, એમ એનો કડીબદ્ધ ને સિલસિલા ઇતિહાસ વાંચતાં અચૂક લાગશે ઢાલની બીજી બાજુ પણ એટલી જ સાચી છે કે કોઈ પણ સંસ્થા કે કોઈ પણ રાષ્ટ્ર-કેવળ એની ભૂતકાલીન મૂડી ઉપર ઝાઝું ઝઝૂમી કે ટકી શકે નહીં.

વિશ્વના સમર્થ ઇતિહાસકાર ટૅન્બીનું કહેવું છે કે સંસ્કૃતિઓનો વિકાસ ‘ચેલેન્જ એન્ડ રિસ્પોન્સ’ના નિયમને આધારે થાય છે. દરેક જમાનાને પોતાની ‘ચેલેન્જ’ હોય છે. આપણી સમક્ષ આજે એવી અનેક ‘ચેલેન્જો’ આવી પડી છે. જમાનાની તેજ રફતારમાં, કાળના કડછા નીચે અનેક પ્રસ્થાપિત મૂલ્યો ઉપરતળે થઈ રહ્યાં છે. હજાર વર્ષનું ઇતિહાસનું નાટક છેલ્લા સો વર્ષમાં ભજવાઈ ગયું છે અને છેલ્લા સૈકાનું નાટક છેલ્લાં દાયકામાં ભજવાઈ રહ્યું છે. આપણા પ્ર-રક્ષક રૂઢિતંત્રો અને રુચિતંત્રોમાં આમૂલ પરિવર્તન આવતું જાય છે. ક્ષિતિજો દિનપ્રતિદિન વિસ્તરતી જાય છે. હ્રસ્વમાંથી ભૂમા બન્યા સિવાય કોઈનેય ચાલવાનું નથી. જીવવના કોઈ પણ ક્ષેત્રમાં શાહમૃગનીતિ ફાવવાની નથી. નક્કર વાસ્તવિકતાઓનો મર્દ પ્રતિકાર કર્યા વિના આપણો આરો કે ઉગારો જ નથી. આપણા આત્મરત આદર્શવાદની ભીંતો દોદળી બને તે પહેલાં પરલક્ષી, જગલક્ષી, વિશ્વલક્ષી વાસ્તવિકતાનો ઉઘાડો મુકાબલો કર્યા સિવાય સનાતન (!) મૂલ્યોની રક્ષા અને નવીન મૂલ્યોની પ્રસ્થાપના શક્ય નથી. વિકસતા વિશ્વ સાથે આપણે વિકસવું જ પડશે, અતંદ્ર જાગૃતિપૂર્વક અને દિશાદોર ચૂક્યા વિના.

વિજ્ઞાન અને ટેકનોલોજીના વિકાસ સાથે વિશ્વ નાનું બનતું જાય છે. આજે લોકોને લોકસંઘમાં જ શ્રેય

દેખાય છે. પ્રકૃતિથી, વિકૃત શિક્ષણથી ને સમાજના વિકૃત વલણથી આપણે સુખ-દુઃખના ખોટા ખ્યાલો ગાંઠે બાંધી, પ્રવાહપતિત જીવન જીવીએ છીએ. સાંકડો ધર્મ ને સાંકડો સમાજ, તરલ રાજકીય વિચારસરણી અને જટિલ લાગણી તંત્ર - કશાકનું અવલંબન સ્વીકાર્યા વિના આપણા જીવને ચેન પડતું નથી અને જીવનને ચાલના પ્રાપ્ત થતી નથી. આપણે દેવળની ઉપાસના કરીએ છીએ ને સત્ત્વને છાંડીએ છીએ ને સત્યને ત્યજીએ છીએ. પહેલાં ધર્મના વિતંડાવાદ હતા, હવે રાજકીય વિચારસરણીઓના. પહેલા ધર્મની હાક લાગતી, હવે સત્તાના ધર્મની. સત્યનું મુખ આજે તો અનેક ઢાંકણોથી ઢંકાઈ ગયું છે.

આવી મૂઠ ને સંભ્રમવાળી લાચાર પરિસ્થિતિમાં જીવનના નાના-મોટા કોઈ પણ ક્ષેત્રમાં પડેલો આ સંસ્થાનો વિદ્યાર્થી સત્યનો સાચો સૈનિક બની રહે એ પણ એક મોટામાં મોટી દેશસેવા ને પ્રભુસેવા જ છે. આપણે ત્યાં રાજકીય અપરિપકવતા છે. આર્થિક પછાતપણું છે, આપણું સાંધિક જીવન દોદળું છે, આચાર-વિચારની અસ્પૃશ્યતા છે, પણ આ સર્વથીય જો મોટામાં મોટી કોઈ રાષ્ટ્રીય કટોકટી કે આપત્તિ હોય તો તે રાષ્ટ્રીય ચારિત્ર્યના અભાવની છે. પેસિફિકના ઊંડાણ જેટલી ગરીબાઈ અને માઉન્ટ એવરેસ્ટ જેટલું ઊંચું અજ્ઞાન આપણી લોકશાહીના ઉપહાસરૂપ છે. આપણે ઘણેઘણે મોરચે ઝઝૂમવાનું છે. આપણા સંસારચનું એક ચક્ર દોદળું ને આડું છે. વિદ્યાપ્રાપ્તિ અને વ્યવસાય અંગે વિદેશગમનનું ફલક વિસ્તૃત થતાં આપણા સામાજિક જીવનને નૂતન પરિમાણ લાધ્યું છે. હજી જૂના પ્રશ્નો પ્રમાણમાં હલ થયા નથી અને નવા પ્રશ્નો જન્મી ચૂક્યા છે. નવી સંપત્તિએ સંસ્કાર સંક્રમણના ઉષ્કાળે કેટલાક સામાજિક પ્રશ્નોને નવી ધાર આપી છે. શિક્ષણના વ્યાપ સાથે નૂતન અપેક્ષાઓ અને બેકારીનો જન્મ થયો છે તો બીજી બાજુ અનેક ક્ષેત્રોમાં યોગ્ય વ્યક્તિઓની અસ્સલ ઊણપ વરતાય છે. સુસંગતના અભાવથી એક પણ ક્ષેત્ર મુક્ત કે બાકાત નથી. આપણે આ બધાનો વિચાર કરવાનો છે.

કેળવણી કે સંસ્કારનું વિતરણ કરતી કોઈ પણ નાનીમોટી સંસ્થાનું ગાડું સરકારી ગ્રાન્ટ વિના આગળ

ચાલતું નથી એ દેશની દુર્દશા છે; કેમ કે સરકારી ગ્રાન્ટ એ કોઈ સંન્યાસીની નિઃસ્પૃહતા નથી. એની પાછળ અનેક ગૂંચો અને ઘાંચો હોય છે. વિચાર અને કાર્યનું સ્વાતંત્ર્ય જ્યાં જોખમાય ત્યાં તેજસ્વિતા પ્રગટે નહીં. અમેરિકા જેવા દેશમાં તો ફોર્ડ ફાઉન્ડેશન દ્વારા આવા પ્રશ્નો સહજ રીતે હલ થતા હોય છે. આપણે ત્યાં આ અશક્ય નથી જ. એ ન બને ત્યાં સુધી સંસ્થાનો આર્થિક-ગોવર્ધન એના હજારો ગોવાળિયાઓએ ધારણ કરવો જોઈએ. દા. ત., આ સંસ્થામાં આશરે દસહજાર વિદ્યાર્થીઓ ભણી ગયા - એમાંના કેવળ દસ ટકા - એટલે કે હજાર વિદ્યાર્થીઓ વરસ દહાડે સો રૂપિયા જેવી નજીવી રકમ સંસ્થાને ચરણે ધરે તોય સહેજે એક લાખ રૂપિયા જેવી માતબર રકમ એકઠી થાય.

આપણા આ પરિવારમાં પાર્લામેન્ટના અને ધારાસભાના પીઠ-પ્રૌઠ સભ્યો છે, તો ધારદાર દલીલોથી ન્યાયાલય ગજવતા અને સંતુલિત બુદ્ધિથી ન્યાય તોળતા વકીલો - ન્યાયાધીશો પણ સમાજની શરીર-સંપત્તિ સાચવતા - સંવર્ધતા ડોક્ટરો છે, તો ચીપી ચીપીને ઝીણી વાત સમજાવતા શિક્ષકો-અધ્યાપકો અને પ્રોફેસરો પણ છે. ઘાટઘાટના પાણી પીધેલા અનુભવડાહ્યા વેપારીઓ છે. તો જંગલમાં મંગલ કરનાર ઇજનેરો પણ છે. મોટી-મોટી સંસ્થાઓ-પેઢીઓનો વહીવટ કરનાર દક્ષ વહીવટકર્તાઓ છે, તો લીલી હરિયાળી કાંતિ પણ છે. અહીં ભૂતકાળને વાગોળનાર, વર્તમાનને પ્રવૃત્તિથી ભરી દેનાર અને ભવ્ય ભાવિના જન્મની પ્રતીક્ષા કરનાર બધા જ પ્રકારના આત્મા છે. એમાં કોઈ ઊંચ નથી, નીચ નથી. શેઠ નથી, સેવક નથી. સૌ પોતપોતાના ઇલાકાના 'હાકેમ છે' પણ અહીં આ માતૃસંસ્થાને ખોળે તો સૌ સમાન જ છે. એ સમાનતાને નાતે આજની ચર્ચા-વિચારણા માટે મને જે કંઈ સૂઝ્યું તે, આ મંગલ પ્રવચનમાં દર્શાવ્યું.

(સૌજન્ય : સુવર્ણ જયંતી :

સર્વ વિદ્યાલય કેળવણી મંડળની સુવર્ણ જયંતી નિમિત્તે પ્રગટ થતું સાપ્તાહિક.

વર્ષ : ૧, અંક નં. ૩૧, તા. ૭-૫-૭૦, પૃ. ૩થી ૭)

# આનર્તની શિલ્પ-સમૃદ્ધિ

મોહનલાલ પટેલ

શિલ્પ અને સ્થાપત્યનાં બે મુખ્ય અંગો છે. એક નાગરિક સ્થાપત્ય અને બીજું દેવાલયો અને તેમને સંલગ્ન રચનાઓ. બંનેમાં શિલ્પનો સમાવેશ થઈ જાય છે.

નાગરિક સ્થાપત્યમાં પુર, નગર, ગ્રામ, ખેટક, ફૂટ, ખર્વક, પ્રાસાદ, દુર્ગ, જલાશય (સરોવર, વાવ, કૂવા) વગેરેનો સમાવેશ થાય છે અને દેવાલયમાં વિવિધ પ્રકારનાં મંદિરો અને કુંડનો સમાવેશ થાય છે. દેવાલયોમાં ગર્ભગૃહની સંખ્યા પ્રમાણે એકાયતન, દ્વાયતન, ત્રયાતન અને પંચાયતન મંદિરો હોય. વળી ભૌત્યતળિયાના વિભાગો અને રચના પ્રમાણે એ મંદિરો એકાંગી, દ્વયંગી, ત્ર્યંગી, ચતુરંગી, પંચાંગી અને ષડંગીમાં વર્ગીકૃત થયેલાં હોય છે. આ અંગો તે ગર્ભગૃહ, ખુલ્લો મંડપ, અંતરાલ, ગૂઢમંડપ, પ્રદક્ષિણા પથ, ત્રિકમંડપ, સભામંડપ અને શૃંગાર ચોકી.

એકાંગી - માત્ર ગર્ભગૃહ

દ્વયંગી - ગર્ભગૃહ અને શૃંગાર ચોકી

ત્ર્યંગી - ગર્ભગૃહ, ખુલ્લો મંડપ, શૃંગાર ચોકી

ચતુરંગી - ગર્ભગૃહ, અંતરાલ, ગૂઢમંડપ, શૃંગાર ચોકી

પંચાંગી - ગર્ભગૃહ, ગૂઢમંડપ, ત્રિકમંડપ,

સભામંડપ, શૃંગાર ચોકી

ષડંગી - ગર્ભગૃહ, અંતરાલ, પ્રદક્ષિણા પથ, ગૂઢમંડપ, શૃંગારચોક, અલગ સભામંડપ.

આપણે અત્યારે આનર્ત પ્રદેશમાં રચાયેલા શિલ્પસ્થાપત્ય વિશે વાત કરવાના છીએ. મહાભારત, 'વિષ્ણુપુરાણ' અને 'મત્સ્યપુરાણ'ના સંદર્ભે વાત કરીએ તો સારોયે ગુજરાત આનર્તપ્રદેશ કહેવાતો. એની રાજધાની કુશસ્થલી હતી. પાછળથી ઉત્તર ગુજરાતનો પ્રદેશ આનર્તપ્રદેશ તરીકે ઓળખાવા લાગ્યો. 'સ્કંદપુરાણ' અને વલ્લભીનાં તામ્રપત્રોના આધારે

કહીએ તો વડનગરની આસપાસનો પ્રદેશ આનર્તપ્રદેશ તરીકે ઓળખાતો હતો. આપણે માત્ર વડનગર વિસ્તાર નહીં પણ પાટણ અને મહેસાણા જિલ્લાના વિસ્તારોને દૃષ્ટિ સમક્ષ રાખીશું, કારણ કે સોલંકીકાળમાં સૌથી વધારે અને ઉત્કૃષ્ટ પ્રકારની શિલ્પસ્થાપત્યની રચનાઓ આ વિસ્તારમાં થઈ હતી.

આ વિસ્તારોમાં શિલ્પસ્થાપત્યનું જે નિર્માણ થયું એમાં મુખ્યત્વે બે ગ્રંથોનો આધાર લેવાયો જણાય છે. એક માળવાના રાજા ભોજદેવના નામે ચડેલો 'સમરાંગણ સૂત્રધાર' (ઈ. સ. ૧૦૧૮-૧૦૬૦) અને બીજો ગ્રંથ 'અપરાજિત પુરુષા' જે 'સમરાંગણ સૂત્રધાર' પછી બે સૈકા બાદ રચાયો જણાય છે. આ ઉપરાંત સોલંકીકાળ પછીના સૈકાઓમાં જેનો ઠીક-ઠીક આધાર લેવાયો છે તે 'રાજવલ્લભ' ગ્રંથ. મેવાડના રાજા કુંભકર્ણના સમયમાં મંડન સૂત્રધારે એની રચના કરી છે.

વાસ્તુશાસ્ત્રના ગ્રંથોમાં ક્યાંક-ક્યાંક સિદ્ધાંતોની ભિન્નતા રહી હોય છે આના કારણે બાંધકામમાં અનુકૂળતા પ્રમાણે જુદા-જુદા ગ્રંથોનો આધાર લેવાતો હોય છે. જેમ કે, 'વાસ્તુમંજરી'માં કિલ્લાના છ પ્રકાર કહ્યા છે જ્યારે 'રાજવલ્લભ'માં એના ચાર પ્રકાર છે. 'વાસ્તુમંડન' અને 'વાસ્તુસાર'નો કર્તા એક જ હોવા છતાં ગવાક્ષની લુંબીની સંખ્યામાં ફેર છે અને ગવાક્ષનાં નામોમાં પણ ભિન્નતા છે.

જુદાજુદા સમયને અંતરે સ્થાપત્ય અને શિલ્પની રચનાશૈલીમાં પણ ફેરફાર થતો રહેલો જોવા મળે છે. ખાસ કરીને સોલંકીકાળમાં આ ફેરફાર વિશેષ ધ્યાન ખેંચે એવા છે. એને કારણે જ એ સમયની શૈલી ચૌલુક્ય શૈલી અથવા સોલંકી શૈલી તરીકે ઓળખાય છે. શ્રી ઉમાકાંત પ્રેમાનંદ શાહ આ અંગે લખે છે : "સામાન્ય રીતે સોલંકીકાળ અને સારા પશ્ચિમ ભારતની મધ્યકાલીન શૈલીમાં લાંબી અણિયાળી આંખો કીકી સહિત

કોતરવામાં આવે છે. બીજું અગિયારમા સૈકાનાં આ શિલ્પોમાં સજીવતા – ચેતન ધબકે છે. અંગપ્રત્યંગો જડ ઠરેલા માપનાં, ક્વચિત્ બેડોળ નથી. કલામાં હજુ પ્રાણ છે. શરીરનો બાંધો તંદુરસ્ત હોવા છતાં એ એક પ્રકારની કોમળતા-માર્દવનું તત્ત્વ ધરાવે છે.

કાવ્યો, પ્રબંધો, રાસાઓ વગેરે મધ્યકાલીન સાહિત્યના આધારે આપણે એટલું અવશ્ય કહી શકીશું કે આનર્તનો આખોયે પ્રદેશ શિલ્પસ્થાપત્યની રચનાઓથી ભરપૂર હતો. એકલા પાટણની આ સમૃદ્ધિ વિશે ‘દ્વયાશ્રય’, ‘કીર્તિકૌમુદી’, ‘પ્રબંધચિંતામણિ’, ‘મોહરાજ પરાજય નાટક’, ‘વસંતવિલાસ’, ‘પ્રભાવક ચરિત્ર’, ‘સુકૃત કીર્તિ કલ્લોલિની’, ‘સુકૃતસંકીર્તન’ ‘કુમારપાળ ચરિત’, ‘કુમાર વિહારશતક’ વગેરે ગ્રંથોમાં ખૂબ વર્ણવાઈ છે. ‘સરસ્વતીપુરાણ’માં સહસ્રલિંગ સરોવરનું જે વર્ણન છે એ જ પ્રમાણેની રચના સ્થળ પર થયેલા ઉત્ખનન પછી જોવા મળી છે.

અફસોસની વાત એ છે કે આનર્તપ્રદેશની આ અઢળક શિલ્પ-સ્થાપત્યની સમૃદ્ધિમાં જે ઉત્કૃષ્ટ હતું એ લગભગ સઘળું નાશ પામ્યું છે. હવે તો એમના જે અવશેષો જોવા મળે છે એ જોઈને રાચવું રહ્યું. શું નાશ પામ્યું એની વાત કરવા જઈએ તો એકલા પાટણમાં જ ઋષભદેવનો પ્રાસાદ, શાંતિનાથનું મંદિર, મહાવીર ભવન, અરિષ્ટનેમી ભગવાનનું મંદિર, સહસ્રલિંગ સરોવર પરનાં સઘળાં શિવમંદિરો, ૧૦૮ મંદિરની દેવીપીઠ, વિષ્ણુના દશાવતાર મંદિરો, કંટકેશ્વરી પ્રાસાદ, અણહિલેશ્વર નિકેતન, યોગેશ્વરીનું મંદિર, ત્રિપુરુષપ્રાસાદ, કર્ણભેરુપ્રાસાદ, કુમારપાળેશ્વર વગેરે નમૂનેદાર સ્થાપત્યની રચનાઓ નામશેષ થઈ ગઈ છે.

આકમણકારોના ધર્મઝનૂનને કારણે આ બધી રચનાઓનો ધ્વંસ થયો અને કેટલીકને પોતાના ધર્મને અનુરૂપ પરિવર્તિત કરી નાખી. સ્વ. કનૈયાલાલ દવે નોંધે છે : “(સરસ્વતી) નદીના પટમાં આવેલી બાબાહાજી અને શેખફરીદની દરગાહો તેના શિલ્પસ્થાપત્યના આધારે પ્રાચીન હિન્દુમંદિરો હોવાનું જણાય છે. શેખ ફરીદની દરગાહ તે વિષ્ણુવાનનું વિષ્ણુમંદિર અને બાબા હાજીની દરગાહ તે રુદ્રવાનનું શિવમંદિર છે. ડૉ. બર્જેસે પણ આવું જ અનુમાન કર્યું છે.

સિદ્ધપુરના રુદ્રમહાલયની ચોતરફ ૧૧ દેવકુલિકાઓનાં સ્થાન હતાં. આ દેવકુલિકાઓની પાછળની હરોળમાં રહેલા વિશાળ સભામંડપ સાથેની ત્રણ દેવકુલિકાઓ તથા દક્ષિણ બાજુની એક એમ કુલ ચાર દેવકુલિકાઓનું જુમા મસ્જિદમાં રૂપાંતર થઈ ગયેલું છે.

કુદરતી આફતોના કારણે અથવા આક્રમણકારોના ધર્મઝનૂનને લીધે નષ્ટપ્રાય થતાં અવશેષરૂપે બચેલાં સ્થાપત્યોમાં મોઢેરાનું સૂર્યમંદિર, રુદ્રમહાલય, રાણી ઉદયમતિની વાવ, સહસ્રલિંગ સરોવર અને રામકુંડ મુખ્ય છે.

### મોઢેરાનું સૂર્યમંદિર

ભીમદેવ પહેલાના રાજ્યકાળ દરમિયાન સં. ૧૦૮૩માં બંધાયું હોય અથવા નવસંસ્કરણ પામ્યું હોય એવું એક શિલા ઉપર કોતરેલી આ સંવતના આધારે માની શકાય.

ગર્ભગૃહ, એની ચારેબાજુએ પ્રદક્ષિણાપથ, ગર્ભગૃહની આગળ અંતરાલ, ગૂઢમંડપ અને પ્રવેશચોકી વગેરે અંગોનો મૂળ પ્રાસાદ બની રહે છે. આ મૂળપ્રાસાદની આગળ સભામંડપ, કીર્તિતોરણ અને સૂર્યકુંડ (રામકુંડ) આવેલા છે.

ગર્ભગૃહ અને ગૃહમંડપ (ગૂઢમંડપ)ની દીવાલની બહારની બાજુની પીઠના અને મંડોવર તથા મંડપની વેદિકાના બધા જ ભાગ શિલ્પોથી ભરચક છે.

ગર્ભગૃહ સમચોરસ છે. લગભગ દસેક ફૂટની ઊંડાઈએ ગર્ભગૃહની અસલ પીઠિકા કે જેના પર એક વખતે મંદિરની પ્રતિમા હશે તે જોવા મળે છે.

મંદિરના સભામંડપમાં પ્રવેશ માટે સ્થંભો સાથેની શૃંગારચોકીઓ આવેલી છે. પૂર્વ તરફની શૃંગાર ચોકીની આગળ કીર્તિતોરણના બે સ્થંભ તૂટેલી હાલતમાં છે. ત્યાંથી કુંડમાં ઊતરવા માટેનો વિશાળ પડથાર છે.

મંડોવરની જંઘામાંના ગવાક્ષોમાં સૂર્યની બાર મૂર્તિઓ છે. અષ્ટદિક્પાલ-દિક્પાલિકાઓના મોટા કદના શિલ્પો છે. અંદરની બાજુએ સૂર્યની નાના કદની બાર મૂર્તિઓ છે.

સભામંડપના કક્ષાસનની બહારની બાજુએ ભોગાસનો કંડારેલાં છે.

મંદિરમાં ઠેરઠેર દર્પણકન્યાઓ, નર્તકીઓ, તાપસો અને પૌરાણિક ઘટનાઓનાં મનોહર શિલ્પ કંડારેલાં છે.

### રુદ્રમહાલય

રુદ્રમહાલયની ઊંચાઈ વિશે વિવિધ પ્રકારની દંતકથાઓ પ્રચલિત છે પણ એની ઊંચાઈ બેમાળની હોવાનો સંભવ છે. એ પૂર્વાભિમુખ હતો. એના ગર્ભગૃહ, અંતરાલ અને ગૂઢમંડપ સાથે એને ત્રણ શૃંગાર ચોકીઓ હતી. મુખ્ય પ્રાસાદની સામે વિશાળ મંડપ હશે. એ મંડપની ચારે તરફ ૧૧ દેવકુલિકાઓ હોવાનું અનુમાન કરી શકાય એમ છે.

પૂર્વ તરફની મુખ્ય શૃંગાર ચોકીની બંને બાજુએ – ઉત્તર દક્ષિણે બે કીર્તિતોરણ હતાં.

આ મહાલયના અવશેષરૂપે જળવાઈ રહેલા ચાર સ્થંભો પરથી મૂળ મહાલયની ભવ્યતા કલ્પવી રહી.

હાલ આ મહાલયના અવશેષો દર્શનાર્થીઓ માટે ચુસ્ત પ્રતિબંધિત સ્થળ બની રહ્યા છે.

### રાણી ઉદયમતિની વાવ

ભીમદેવ પહેલાના અવસાન પછી એની રાણી ઉદયમતિએ પતિની સ્મૃતિમાં આ વાવ બંધાવેલી. આ વાવનો પ્રકાર કયો હતો એ સ્પષ્ટ કહી શકાય એમ નથી. વાસ્તુશાસ્ત્રમાં નંદા, ભદ્રા, જ્યા અને વિજયા એવા ચાર પ્રકાર કહ્યા છે. એક મુખ અને ત્રણ કૂટવાળી વાવ નંદા, બે મુખ અને છ કૂટવાળી વાવ ભદ્રા, ત્રણ મુખ અને નવ કૂટવાળી વાવ જ્યા અને ચાર મુખ અને બાર કૂટવાળી વાવ વિજયા કહેવાય છે. રાજવલ્લભના ટીકાકાર નારાયણ ભારતીએ કૂટની સમજૂતી આપતાં કહ્યું છે, “વાવમાં ખંડો આવે છે તેના ઉપર સ્તંભાઓ મૂકી શિખરબંધ દેરીઓ કરવામાં આવે તેને કૂટ કહે છે.”

રાણીની વાવના ઉપલા બે માળનો નાશ થયો હોઈ એ વાવમાં કૂટની સંખ્યા કેટલી હતી એ કહી શકાય નહીં. જોકે મુખની બાબતમાં અનુમાન કહી શકાય એવી સ્થિતિ છે. જમીન લેવલે જ્યાં તોરણ હતું ત્યાં મુખ્ય પ્રવેશદ્વાર હોય. આ થયું એક મુખ. પ્રવેશદ્વારથી લગભગ ૫૫ મીટરને અંતરે જમણી દીવાલને સંલગ્ન કેટલાંક પગથિયાં નીકળ્યાં છે એ ઉપરથી એક અનુમાન થઈ શકે કે ત્યાં એક બીજું પ્રવેશદ્વાર એટલે કે મુખ હશે. એ જ પ્રમાણે

એટલા અંતરે ડાબી દીવાલને સંલગ્ન પગથિયાં હોવાનો પૂરો સંભવ છે. એટલે ત્યાં બીજું મુખ હોય. તોરણના સ્થળથી કૂવાના સ્થાન સુધી ઉત્તર અને દક્ષિણ દિશાઓમાં સળંગ દીવાલો છે એટલે વચ્ચેના ભાગમાં કોઈ મુખ હોવાનો સંભવ નથી. અગ્નિ અને ઈશાન ખૂણાઓમાં મુખ હોય તો કુલ પાંચ મુખ થાય જે વાસ્તુશાસ્ત્રના સિદ્ધાંતને ઉલ્લંઘન આપી એક સ્પષ્ટ અનુમાન થઈ શકે કે રાણીની વાવને ત્રણ મુખ હતાં તેથી એ જ્યા પ્રકારની વાવ હતી.

અત્યારે આપણે જે અવશેષ જોઈએ છીએ એ ઉપરથી વાવની લંબાઈ, પહોળાઈ અને ઊંડાઈ સમજી શકાય છે. સાત માળવાળી આ વાવ કૂવા સાથે લગભગ ૬૫ મીટર લાંબી, ૨૦ મીટર પહોળી અને ૨૫ મીટર ઊંડી હતી. જમીન લેવલની નીચે આટલું મોટું સ્ટ્રક્ચર એ કોઈ નાની-સૂની રચના ન કહેવાય.

તોરણથી શરૂ થયેલાં પગથિયાંથી નીચે ઊતરીએ એટલે જમણી અને ડાબી (ઉત્તર અને દક્ષિણ) દીવાલો ભરચક શિલ્પથી ખચિત છે. દરેક માળની દીવાલોમાં અંતરે અંતરે મૂકેલા ગવાક્ષોમાં વિવિધ દેવો કે દેવીઓની મોટી મૂર્તિઓ છે અને એ ગવાક્ષોની બંને બાજુએ એટલા જ કદની અપ્સરાઓ, નાગકન્યાઓ, યોગિનીઓ વગેરેની મૂર્તિઓ છે. વાવની અત્યારની સ્થિતિમાં આવી મોટા કદની લગભગ ૪૦૦ મૂર્તિઓ છે. વાવ અખંડ હશે ત્યારે આવી મૂર્તિઓની સંખ્યા ઘણી મોટી હશે.

વાવના કૂવામાં બીજા, ત્રીજા અને ચોથા માળની બરાબર સામે શેષશાયી વિષ્ણુની મૂર્તિઓ એવી રીતે સ્થાપિત કરવામાં આવી છે કે વસંતસંપાત (માર્ચ) અને શરદ સંપાત (૨૩ સપ્ટેમ્બર)ના દિવસોએ વાવના ૩૦૦ જેટલા સ્થંભોના વનને પાર કરીને સૂર્યનાં કિરણ કોઈ પણ અવરોધ વગર સીધાં એ મૂર્તિઓ ઉપર પડે.

આ વાવમાં સૌથી વધારે મૂર્તિઓ વિષ્ણુ, વિષ્ણુના અવતારો અને વિષ્ણુનાં ૨૪ સ્વરૂપોમાંથી ૧૫ સ્વરૂપોની છે. એ પછી પાર્વતીની મૂર્તિઓની સંખ્યાનું બાહુલ્ય છે. ૧૫ ગવાક્ષોમાં પાર્વતીની મૂર્તિઓ છે. દેવ-દેવીઓની અન્ય મૂર્તિઓમાં બાર ગૌરીઓ, ગણેશ, અગ્નિ, વાયુ, સૂર્ય, ભૈરવ, મહિષાસુરમર્દિની, ચામુંડા, બ્રહ્મા, બ્રહ્માણી, ઇન્દ્ર, ઇન્દ્રાણી, વૈષ્ણવી, વારાહી, ભૈરવી, મહાલક્ષ્મી,

કુબેર, દિક્ષપાલિકા, ઈશાની વગેરે છે.

આ વાવના મૂર્તિવિધાનમાં રહેલી કેટલીક વિશિષ્ટતાઓ નોંધવા જેવી છે :

- અહીં વિષ્ણુના અવતારોમાં કૃષ્ણ નહિ પણ બલરામ છે.
- દેવોના હાથમાં કમળ પ્રફુલ્લ જ હોય એવું અહીં નથી. કમળની કળીઓ પણ દેવોના હાથમાં જોવા મળે છે.
- રામની એક મૂર્તિના ચાર હાથ પૈકી બેમાં ઢાલ અને તરવાર છે.
- બુદ્ધની મૂર્તિને ચાર હાથ છે.
- શિવની એક મૂર્તિના હાથમાં માળા છે.
- પરશુરામની મૂર્તિના મુખ પર રુક્ષ નહિ પણ મૃદુ ભાવ આલેખાયો છે.
- અહીં યુદ્ધનાં દશ્યો નથી. તેમ જ હાથીઘોડા જૂજ છે.
- સ્થંભ ઉપર એકાદ બે અપવાદ સિવાય રતિકીડા કે ભોગાસનોના શિલ્પ નથી.

આ વાવમાં તત્કાલીન ગૃહજીવન, પરંપરિત કથાઓ, માનવ અને પ્રાણીઓની વૃત્તિજન્ય ચેષ્ટાઓ વગેરેનાં શિલ્પોનો કલાવૈભવ જોવા મળે છે.

અહીં શિલ્પીઓએ અપ્સરાઓના એક વિશાળ ભાવવિશ્વનો પરિચય આપ્યો છે. આ વિશ્વમાં એ શિલ્પીઓએ એમનાં ટાંકણાંમાંથી કાવ્યની સરવાણીઓ જ વહાવી છે. એમણે અહીં અપ્સરાઓના ચિત્તનાં દલેદલ ખોલ્યાં છે. અહીં કેટલીક અપ્સરાઓ વિવિધ નાયિકાઓના સ્વાંગમાં દેખાય છે. મદાલસા, નટખટ, લજજાથી અભિભૂત, કૃત્રિમ રોષ દર્શાવનારી, વત્સલ, કરુણાસભર વગેરે અનેક ભાવો દર્શાવતી અપ્સરાઓ આ વાવમાં છે.

આ વાવમાં નાગકન્યાઓ પણ ઘણી છે. એમનાં શરીર નગ્ન છે. પણ એ શરીર ઉપર સાપ એવી રીતે વીંટાયા છે કે ગોપનીય અંગો આપોઆપ ઢંકાયેલાં રહે. ક્યારેક એક લાંબા સાપથી આ હેતુ સધાય છે. તો ક્યારેક બે સાપને એ કાર્ય માટે ઉપયોગમાં લેવાય છે. એક કટિથી ઉપરના ભાગે વીંટાયો હોય અને બીજો કટિથી નીચે જંઘાથી જાનુ સુધી હોય.

વાવમાં યોગિનીઓનાં શિલ્પ પણ નગ્ન છે. એમના હાથમાં માનવખોપરીનું પાત્ર જોવા મળે છે. એ પાત્રોમાંથી કેટલાકમાં એક નાનું મત્સ્ય પણ હોય છે. કેટલીક યોગિનીઓએ માનવખોપરીના હાર પહેરેલા છે. યોગિનીઓના હાથમાં અથવા ખભા ઉપર ટેકવાયેલી ખટ્વંગ (હાડકાનો દંડ જેના મથાળે માનવખોપરી બેસાડેલી હોય) જોવા મળે છે.

આ યોગિનીઓ સૌંદર્યની બાબતમાં અપ્સરાઓની હરીફાઈ કરે એવી જણાય છે. મત્તયૌવના જ સમજો.

રાણીની વાવ બાબતમાં માઈકેલ પોસ્ટેલે એક ચોંકાવનારું વિધાન કર્યું છે. એમણે એમ કહ્યું છે કે આ વાવ બંધાયા પછી ફક્ત એક અથવા બે દાયકા પૂરતી જ વપરાશમાં રહી હશે. એ પછી એ બિનઉપયોગી થઈ હશે અર્થાત્ એનો નાશ થયો હશે. પોસ્ટેલે આના કારણમાં એમ કહ્યું છે કે પ્લાસ્ટર અને દેવમૂર્તિઓનું રંગકામ ફક્ત ઉપરના ભાગમાં અને તે પણ થોડી મૂર્તિઓ પૂરતું જ થયું છે.

માઈકેલના વિધાનના સમર્થનમાં વધારે સબળ કારણો તો એ આપી શકાય કે આ વાવનાં પગથિયાં ઉપર એક મીલીમીટરનો પણ ઘસારો થયો જણાતો નથી. નરસમુદ્ર ગણાતા પાટણમાં રહેલી વાવનાં પગથિયાં ઉપર આટલો પણ ઘસારો ન થયો એ શું સૂચવે છે ?

વળી ‘દ્વયાશ્રય’, ‘કીર્તિકૌમુદી’, ‘વસંતવિલાસ’, ‘મોહરાજ પરાજય’, ‘મોટો કુમારપાળ રાસ’ વગેરે અનેક ગ્રંથોમાં સહસ્રલિંગ સરોવરનાં વર્ણન જોવા મળે છે, પણ મેરુતુગાચાર્યે જેને સહસ્રલિંગ સરોવર કરતાં પણ વધારે શોભાયમાન ગણાવી એ વાવ માટે એક પંક્તિ પણ જોવા કેમ મળતી નથી ? આનું કારણ એ જ હોય કે એનો નાશ થયો હોય અથવા નાશનો આરંભ થતાં એ પ્રેક્ષણીય ન રહી હોય.

એના નાશનું કારણ સરસ્વતી નદીનું પૂર માનવામાં આવે છે.

મધ્યયુગમાં ગુજરાત અને રાજસ્થાન વચ્ચે રાજકીય, સામાજિક અને વ્યાપાર નિમિત્તે ઠીકઠીક વ્યવહાર રહેતો હતો. ભાષા પણ એક હતી એટલે એ બંને પ્રદેશો વચ્ચે વિભિન્ન હેતુઓ નિમિત્તે માનવીઓની

અવરજવર ચાલુ રહેતી. આ બંને પ્રદેશોમાં વરસાદનું પ્રમાણ પણ ઓછું રહેતું. બંને પ્રદેશો વારંવાર દુષ્કાળનો ભોગ બનતા એ ઇતિહાસપ્રસિદ્ધ હકીકત છે. આ સંજોગોના કારણે ગુજરાત અને રાજસ્થાનને જોડતા માર્ગો તેમ જ એ પ્રદેશોના આંતરિક માર્ગો પર પણ સંખ્યાબંધ વાવોની રચના થઈ હતી. સમય પલટાતાં હવે વાવનું મહત્ત્વ રહ્યું નથી. જૂની વાવોનો નાશ થતો રહ્યો અને નવી વાવની જરૂરિયાત ન રહી. જે ટકી રહી છે તેની સ્થાપત્યના નમૂના તરીકે ઉપયોગિતા રહી છે.

### સહસ્રલિંગ સરોવર

અત્યારે સહસ્રલિંગ સરોવરના અવશેષ નજરે જોવાથી મૂળ સરોવરની રચનાનો ભાગ્યે જ ખ્યાલ આવે. 'દ્વયાશ્રય', 'કીર્તિકૌમુદી' વગેરે આગળ જણાવ્યા તે ગ્રંથોમાંથી એના સ્થાપત્ય અને એની ભવ્યતાની કલ્પના કરવી રહી. એ સરોવરના તસુએ તસુનું વર્ણન 'સરસ્વતી પુરાણ'માંથી મળી રહે છે. સરસ્વતી પુરાણમાંના એ વર્ણનની વિશ્વસનીયતા સિદ્ધ થઈ ચૂકી છે. 'સરસ્વતી પુરાણ'ના આધારે સ્વ. રા. ચુ. મોદીએ શ્રી રવિશંકર રાવળ અને શ્રી મણિલાલ મિસ્ત્રીની સહાયથી સહસ્રલિંગ સરોવરનો નકશો તૈયાર કરાવ્યો હતો. એ પછીનાં વર્ષોમાં જ્યારે અંશો અને નકશામાં દર્શાવેલાં સ્થળો વચ્ચે પૂરેપૂરું સામ્ય જોવા મળ્યું.

વિ. સં. ૧૧૯૨માં સિદ્ધરાજના માળવા વિજય પછી લગભગ વિ. સં. ૧૧૯૫-૯૬માં સરોવરનું કાર્ય પૂરું થયું જણાય છે. એ બે વર્ષમાંથી ગમે તે એકના અષાઢ સુદ-૮ના રોજ નહેર મારફતે સરસ્વતી નદીના જળનો પ્રવાહ સરોવરમાં વાળવામાં આવ્યો હતો.

નદીનું પાણી પ્રથમ રુદ્રકૂપમાં ઠલવાતું હતું. એ પછી કાંપકચરાથી મુક્ત થઈને ત્રણ ગરનાળાં મારફતે સરોવરમાં પ્રવેશતું હતું. સરોવરની મધ્યમાં વિન્ધ્યવાસિની દેવીનું મંદિર અને બકસ્થળ હતા. મંદિર સુધી પહોંચવા માટે પથ્થરનો પુલ હતો. જેના અવશેષ આજે જોઈ શકાય છે.

સરોવરની ચારે તરફના પગથાર ઉપર એક હજાર શિવાલય હોવાનો લગભગ બધા ગ્રંથોમાં ઉલ્લેખ છે. આ ઉપરાંત બધા ઓવારાઓ ઉપર વિવિધ દેવ-દેવીઓનાં મંદિર હતાં જે વિવિધ તીર્થના નામે ઓળખાતાં હતાં જેમ

કે દશાશ્વમેધતીર્થ, જાંગલતીર્થ, દેવીતીર્થ, દશાવતારતીર્થ, પ્રભાસતીર્થ, વિનાયકતીર્થ, સ્વામીતીર્થ, પિશાચમોચનતીર્થ, કાપાલીશતીર્થ, ભૂતતીર્થ વગેરે.

આ ઉપરાંત સરોવરને કાંઠે શિક્ષાગૃહો, સત્રશાળાઓ અને ધર્મશાળાઓ પણ હતાં.

સહસ્રલિંગ સરોવર ઈ. સ. ૧૫૬૧ પછીના કોઈ સમયમાં નાશ પામ્યું હશે, કારણ કે ઈ. સ. ૧૫૬૧માં બહેરામખાને એક મછવામાં એ સરોવરમાં સહેલગાહ કરી હતી અને તળાવના કાંઠે ઊતરતાં એક પઠાણે એનું ખૂન કર્યું હતું.

આ સરોવર ક્યારે અને કયા સંજોગોમાં ધ્વસ્ત થયું એની વિગતો જાણવા મળતી નથી પણ એનો નાશ સરસ્વતી નદીના પૂરને કારણે થયો હશે એવું મનાય છે.

### રામકુંડ (સૂર્યકુંડ)

કુંડના ભદ્ર, સુભદ્ર, નંદ અને પરિઘ એમ ચાર પ્રકાર છે. એની રચના વિશે કહેવામાં આવ્યું છે કે કુંડ ૮ હાથથી માંડીને ૧૦૦ હાથ સુધી કરવો. કુંડને ૪ દ્વાર કરવા તે દ્વારોમાં દિશાઓના ભાગમાં ગવાક્ષ કરવા તેમ જ કુંડના ખૂણાઓમાં ચોકીઓ અથવા પટ્ટશાળાઓ કરવી.

કુંડમાં રહેલી ભિક્ષુ વિશે ગંગા આદિ નદીઓની પ્રતિમાઓ ૬૨ તથા ૧૨ સૂર્યની ૧૨ પ્રતિમાઓ અને વિષ્ણુના દસે અવતારની દસ તથા ૧૧ રુદ્રની, દુર્ગાની, ભૈરવની, સોળ માતૃકાઓની, ગણપતિની, ૩ અગ્નિની, ચંડિકાની, દુર્વાસા મુનિની, નારદની, દારકાની લીલા અને બ્રહ્માદિ પાંચ લોકપાલની પ્રતિમાઓનું સ્થાપન કરવું (લોકપાલ એટલે ઇન્દ્ર, યમ, વરુણ, કુબેર અને બ્રહ્મા)

જો કુંડ અને મંડપ શાસ્ત્ર પ્રમાણે કરેલા હોય તો એના દર્શન વડે કાશીયાત્રાનું ફળ થાય અને એમાં સ્નાન કરવાથી તો ગંગાસ્નાન કરવા જેટલું ફળ મળે એવી એક માન્યતા ગ્રંથકાર મંડન સૂત્રધારે 'રાજવલ્લભ'માં જણાવી છે.

મોઢેરાનો સૂર્યકુંડ આમજનતામાં રામકુંડ તરીકે જાણીતો છે. એનો મુખ્ય ઘાટ સૂર્યમંદિરને લગતો છે. થોડાં પગથિયાં ઊતર્યા પછી પહોળો પડથાર આવે છે એ પછી થોડાં પગથિયાં અને વળી પડથાર. પહેલા પડથાર પર કેટલાંક નાનાં પણ શિખરવાળાં મંદિર છે

અને પડથારની ભિક્ષુ (દીવાલ) પર દેવદેવીઓના શિલ્પ છે. કુંડની પૂર્વમાં એક મંદિરમાં પૂરા કદની શેષશાયી વિષ્ણુની મૂર્તિ છે.

પાટણમાં હરિહરેશ્વર મહાદેવની જગ્યા (સરસ્વતી વિયરની બાજુમાં)માં સમચોરસ કુંડ છે. આ કુંડમાં દક્ષિણ બાજુએ પાણીની સપાટી નીચે રહે એ રીતે શેષશાયી વિષ્ણુની મૂર્તિ છે. કેટલાંક વર્ષો પહેલાં કોઈ કોઈ વાર શ્રાવણ મહિનામાં ખેડૂતો દ્વારા રાતભર કોશ જોડીને સવાર પહેલાં લોકોના દર્શનાર્થે વિષ્ણુની મૂર્તિ ખુલ્લી કરવામાં આવતી. પણ હવે પાણીનાં તળ ઊંડાં જતાં એ હકીકત ભૂતકાળનું એક સ્મરણ બની રહી છે.

હારીજ પાસે મુજપુર નજીક લોટેશ્વર મહાદેવના સ્થાનમાં આવેલો કુંડ એની રચના માટે જાણીતો છે. ચાર અર્ધવર્તુળાકારોને જોડીને એ કુંડ રચાયો છે. મધ્યમાં કૂવાનો ભાગ સમચોરસ છે.

પાટણ તાલુકામાં પાલડી ગામે જાળેશ્વર મહાદેવના મંદિર પાસે પુરાણા સમયનો પથ્થરબંધ કુંડ છે.

## શિલ્પશાસ્ત્ર અનુસાર સ્થાપત્યો

### ૧. તળાવ

જે તળાવ અર્ધચંદ્રાકાર હોય તેનું નામ અર્ધચંદ્ર  
જે તળાવ ચારેબાજુ બાંધેલું હોય તે મહાસર  
જે તળાવ ગોળ હોય તે વૃત્ત  
જે તળાવ ચાર ખૂણાવાળું હોય તે ચતુષ્કોણ  
જે તળાવને એક ભદ્ર હોય તે ભદ્ર તળાવ  
જેને ચારે તરફ ભદ્ર હોય તે સુભદ્ર  
(ભદ્ર એટલે તળાવના મુખ આગળ ખૂણો પડતો હોય તે ખૂણો ભદ્ર કહેવાય)

### ૨. કૂવા

૪ હાથ પહોળો કૂવો શ્રીમુખ  
૫ હાથ પહોળો કૂવો વૈજય  
૬ હાથ પહોળો કૂવો પ્રાંત  
૭ હાથ પહોળો કૂવો દુંદુભિ  
૮ હાથ પહોળો કૂવો મનોહર  
૯ હાથ પહોળો કૂવો ચૂડામણિ  
૧૦ હાથ પહોળો કૂવો દિગ્ભદ્ર

૧૧ હાથ પહોળો કૂવો જય  
૧૨ હાથ પહોળો કૂવો નંદ  
૧૩ હાથ પહોળો કૂવો શંકર  
(ચાર હાથથી ઓછો તે કૂઈ)

### ૩. ગવાક્ષ

જે ગવાક્ષને લુંબી ન હોય તે ત્રિપતાક ગવાક્ષ  
જે ગવાક્ષને બે લુંબી હોય તે ઊભય ગવાક્ષ  
જે ગવાક્ષને ચાર લુંબી હોય તે સ્વસ્તિક ગવાક્ષ  
જે ગવાક્ષને છ લુંબી હોય તે પ્રિયવક ગવાક્ષ  
જે ગવાક્ષ લંબાઈમાં વધારે હોય તે સિંહ  
જે ગવાક્ષ પહોળાઈમાં વધારે હોય તે હંસ  
જે ગવાક્ષને લંબાઈ-પહોળાઈ સરખા હોય તે મતિદ

જે ગવાક્ષ ભદ્ર સહિત હોય તે બુદ્ધયર્જીવ  
જેને ચાર તરફ દ્વારો હોય તે ગરુડ

### વાસ્તુસાર પ્રમાણે

ગવાક્ષને ૧ લુંબી ત્રિપતાક  
ગવાક્ષને ૨ લુંબી ઊભય  
ગવાક્ષને ૪ નંદાવર્ત  
ગવાક્ષને ૮ પ્રિયાનન  
ગવાક્ષને ૧૨ સન્મુખ

જે ગવાક્ષને એક છાદ તે સુવકત્ર કત્ર  
જે ગવાક્ષને બે છાદ તે પ્રિયંગ  
જે ગવાક્ષને ત્રણ છાદ તે પદ્મનાભ  
જે ગવાક્ષને ચાર છાદ તે દીપચિત્ર  
જે ગવાક્ષને પાંચ છાદ તે વૈચિત્ર

### ૪. પુર - નગર વગેરે

ચોરસ નગર - માહેન્દ્ર  
લંબચોરસ નગર - સર્વતોભદ્ર  
ગોળ નગર - સિંહવિલોકન  
લંબગોળ નગર - વારુણ  
ખાલી ખૂણાનું નગર - નંદ  
સ્વસ્તિક આકારનું નગર - નંદાવર્તક  
જવ આકારનું નગર - જયંત  
આઠ પાંખડી (કમળ જેવું) નગર - પુષ્પપુર  
પુરુષ આકારનું નગર - પૌરુષ



જે નગર પર્વત ઉપર હોય તે દિવ્યનામ  
 જે નગર પર્વતની કૂખમાં હોય તે સ્નાહ  
 જે નગર લાંબું હોય તે દંડનગર  
 જે નગર નદીથી પૂર્વમાં હોય તે શકતપુર  
 જે નગર પશ્ચિમમાં હોય તે કમળપુર  
 જે નગર દક્ષિણમાં હોય તે ધાર્મિકપુર  
 જે નગરની બંને બાજુ નદી હોય તે મહાજય  
 જે નગર નદીથી ઉત્તરમાં હોય તે સૌમ્યનગર  
 જે નગરને એક કિલ્લો હોય તે શ્રીનગર  
 જે નગરને બે કિલ્લા હોય તે રિપુદ્ધ  
 જે નગરને આઠ કોણ હોય તે સ્વસ્તિક નગર

ઉત્તમ પ્રકારના નગરમાં ૧૭ માર્ગો કરવા  
 મધ્યમ પ્રકારના નગરમાં ૮ માર્ગો કરવા  
 નગરમાં જેટલા ઊભા માર્ગ તેટલા આડા કરવા  
 જેટલા લંબાઈના માર્ગ એટલા પહોળાઈના કરવા (?)

જે માર્ગની પહોળાઈ ૨૦ ગજ તે જ્યેષ્ઠ માર્ગ  
 જે માર્ગની પહોળાઈ ૧૬ ગજ તે મધ્યમ માર્ગ  
 જે માર્ગની પહોળાઈ ૧૨ ગજ તે કનિષ્ઠ માર્ગ

નગરનું અડધું તે ગ્રામ એમાં ૮ માર્ગ કરવા  
 ગ્રામ (ગામ)નું અર્ધું તે ખેટક એમાં ૫ માર્ગ કરવા  
 ખેટકનું અડધું તે કૂટ એમાં ૩ માર્ગ કરવા  
 કૂટનું અડધું તે ખર્વટ

#### ૫. પ્રકાર (કિલ્લા)

- કિલ્લાનો ઉદય ૨૭ ગજનો કરવો તેમાંથી બે ગજ ઓછા એટલે ૨૫ કે બે ગજ વધારે એટલે કે ૨૯ ગજનો કરી શકાય.
- કિલ્લાની પહોળાઈના અડધા ભાગમાં કાંગરા (કપિશીર્ષ) આ કાંગરા એકબીજાથી આઠ આંગળ અથવા ૮ તસુને છોટે કરવા.

#### ૬. કિલ્લાના કોઠા

- કનિષ્ઠ કોઠાનો વ્યાસ (પહોળાઈ) ૧૦ ગજ
- મધ્ય કોઠાનો વ્યાસ (પહોળાઈ) ૧૨ ગજ
- જ્યેષ્ઠ કોઠાનો વ્યાસ (પહોળાઈ) ૧૪ ગજ

- બે-બે કોઠાની મધ્યમાં એક વિદ્યાધરી ચોરસ (કોઠાઓની બરાબર) વિદ્યાધરી અને કોઠાઓમાં યોધાસનો (યોદ્ધાઓને બેસવા માટેનાં આસનો) કરવાં.

- કિલ્લાનો જે ઉદય હોય એના કરતાં બમણા વિસ્તારવાળી (બમણી પહોળી) ખાઈ કિલ્લાની આસપાસ કરવી.

- બે કોઠા વચ્ચે ૩૫ બાહુનું અંતર રાખવું. (બાહુ એટલે આંગળીથી સ્કંધ સુધી અથવા પોણા બે ગજ. બાહુનું બીજું નામ કિષ્કુ, કિષ્કુ ૪૨ તસુનો થાય છે.)

કિષ્કુના પ્રમાણ માટે 'સમરાંગણ'માં લખ્યું છે -

૪૨ આંગળનો કિષ્કુ

૮૪ આંગળનું ધનુષ્ય

ધનુષ્ય પ્રમાણે પુરુષની પહોળાઈ છે (બંને હાથ પહોળા કરવાથી વામ અથવા વાંભ કહેવાય છે તે પહોળાઈ છે.)

કોઠા વચ્ચે ૫ બાહુ વધારે અથવા ૫ બાહુ ઓછું અંતર રાખી શકાય (૧ બાહુ = ૧ ગજ)

કેટલાક આચાર્યો કહે છે :

જ્યેષ્ઠ કિલ્લો ૧૯ હાથ પહોળાઈ

મધ્યમ કિલ્લો ૧૭ હાથ પહોળાઈ

કનિષ્ઠ કિલ્લો ૧૫ હાથ પહોળાઈ

- કોટમાં ક્ષુદ્ર છિદ્રો (કોશિકા) રાખવાં
- પૂરો શ્વાસ અથવા સંકટબારીઓ રાખવી
- પ્રગંડી - પ્રગંડ નગર અથવા કિલ્લાથી થોડે દૂર મેદાનમાં રાખવી. નાના આકારના બુરજો ઉપર બેસી ખ્યાલ રાખનારા પ્રગંડો
- કોટના દરવાજાની બાજુમાં બે બુરજ એવી રીતે કરવા કે નીમ ગોળાઈમાં દરવાજો હોય, કેમ કે સંગ્રામ વખતે શત્રુના હાથીની ટક્કર દરવાજાને સીધી રીતે લાગે નહિ.

મોહનલાલ પટેલ

૨૧/૫૦૧, સત્યાગ્રહ છાવણી,

સેંટેલાઈટ રોડ, ભાવનિર્ઝર પાસે, અમદાવાદ-૧૫

મો. ૯૯૦૪૪૮૦૫૨૨

# શિષ્યો માટેની નિસ્બત

કુલીનચંદ્ર યાજ્ઞિક

ડૉ. હેરલ્ડ જહોન ટેલર, ૧૯૫૨ સુધી પચીસેક વર્ષ મુંબઈની વિલ્સન કોલેજમાં ફિઝિક્સના પ્રોફેસર અને તેની હોસ્ટેલ મેકિકન હોલના ગૃહપતિ.

હું છ વરસ એ હોસ્ટેલમાં રહેલો. અને એ ૧૯૫૨માં નડિયાદ મારે ઘેર પણ આવેલા અને પિતાજી, એ પણ માજી વિલ્સોનિયન, એમને મળેલા. નિવૃત્ત થઈને પોતાના વતન ઇંગ્લેન્ડમાં રહેતા હતા. ૧૯૭૭માં એ મુંબઈ અને અમદાવાદ પણ આવવાના હતા. મુખ્યમંત્રી બાબુભાઈ પણ ૧૯૩૦માં એમના છાત્ર હતા. એમણે ડૉ. ટેલરને મળવા અમદાવાદના તમામ માજી વિલ્સોનિયનોની મીટિંગ બોલાવી હતી. કમનસીબે તે જ દિવસે મારે ગવર્નરશ્રી સાથે કેરળમાં પ્રવાસમાં રહેવાનું હતું. હું ખૂબ દુઃખી થયો. કદાચ મુંબઈમાં મળાય તેવી આશાથી વિલ્સનના આચાર્ય બોરડે – મારા સહાધ્યાયી પાસેથી ડૉ. ટેલરનો વિગતવાર પ્રોગ્રામ મંગાવ્યો. સુખદ આશ્ચર્ય થયું કે અમે એર્નાકુલમ હોઈએ તે જ દિવસે એ નજીકના એક ગામડામાં વિલ્સનના માજી પ્રોફેસર એલેકઝાન્ડરને ત્યાં આખો દિવસ ગાળવાના હતા. આ એલેકઝાન્ડર પણ મારા પાર્ટનર તરીકે હોસ્ટેલની બેડમિન્ટન ડબલ્સ હરીફાઈમાં રમેલા અને એ ઉત્તમ ખેલાડી હોવા છતાં મારી ભૂલોને લીધે અમે ચેમ્પિયનશિપ ગુમાવેલી ! એમને ઘેર જ ડૉ. ટેલરને મળવાનું નક્કી કરી તેમને કાગળ લખ્યો, અને અત્યંત આતુરતાથી તે દિવસની વાટ જોવા લાગ્યો.

ડૉ. ટેલરને મળવાની આટલી આતુરતા શાને ? એમના શિષ્યો ન હોય તે સૌ તેમની અમદાવાદની મુલાકાતની વાતોથી સમજી લેશે.

બાબુભાઈ જસભાઈએ અમદાવાદમાં રહેતા તમામ વિલ્સોનિયનોની મીટિંગ સર્કિટ હાઉસમાં બોલાવી હતી. એમણે પોતાના અનુભવ કહ્યા. “હું અને વિદ્યાપીઠના વાઈસ ચાન્સેલર ધીરુભાઈ દેસાઈ એક રૂમમાં રહેતા. ડૉ. ટેલર રાત્રે રાઉન્ડમાં આવે ત્યારે અમારી સાથે રાજકારણની ચર્ચાઓ પણ કરે. એક વાર કહેવા લાગ્યા કે કરિયર બગાડો નહિ. એક વાર ગ્રેજ્યુએટ થઈ જાઓ, પછી

ચળવળમાં પડજો. મેં કહ્યું કે સાહેબ, તમે અમારી જગાએ હો તો શું કરો ? એટલે હસતાં હસતાં ‘વારુ વારુ, તમને ઠીક લાગે તે કરો !’ કહી જતા રહ્યા.

“અમે હોસ્ટેલમાંથી સ્વરાજ ચળવળની પત્રિકાઓ કાઢતા હતા. પોલીસને બાતમી મળી એટલે અમારી રૂમ ઉપર દરોડો પાડ્યો. ડૉ. ટેલર ટોપ મજલા ઉપર રહે. એમને ખબર પડી એટલે તુરત આવ્યા પણ પોલીસને કહે, જડતી લેવી હોય તો મારી હાજરીમાં લો. પણ છોકરાને કનડશો નહિ.’

“પછી તો અમને જેલમાં લઈ ગયા. ત્યારે અવારનવાર અમને મળવા આવતા. કોઈએ કહ્યું કે તમારા રાજ્ય સામે લડે છે ને તમે કેમ મળવા જાઓ છો ? તો કહે, ‘મારી હોસ્ટેલના વિદ્યાર્થી છે, એટલે હું અહીં એમનો વાલી છું !!’ અને હમણાં કટોકટીમાં અમે જેલમાં હતા ત્યારે મિત્રો પણ મળવા આવતાં ડરતા હતા !”

ડૉ. ટેલર અને બાબુભાઈ એક બાજુ ઊભા છે, અને બધા વિદ્યાર્થીઓ વારાફરતી એમને મળવા આવે છે. દરેકને કહે, ‘તમારું નામ ન કહેશો !’ અને પછી પોતે જ કહે, ‘તમે તો દેસાઈ ને ?... તમે શાહ !... તમે અમીન, અમુક નંબરમાં રહેતા હતા. ટૅનિસ રમતા !...’

ઓછામાં ઓછા પચ્ચીસ પણ ઘણા તો ૩૦-૪૦ વર્ષ બાદ મળ્યા. દરમિયાનમાં નહિ કોઈ સંપર્ક નહિ કાગળ-પત્ર અને છતાં દરેક વિદ્યાર્થીને નામ જોગ બોલાવે એવી સદ્ગુરુની શિષ્યો માટેની નિસ્બત !

એવા ડૉ. ટેલરને બંનેની જન્મભૂમિથી અને કર્મભૂમિથી દૂર કેરળમાં મળવાનું થયું અને કેરળ મારે માટે યાત્રાનું ધામ બની ગયું !

## સ્નેહ સાથે શિસ્ત

રાજ્યપાલશ્રીના કેરળના પ્રવાસમાંથી એક દિવસની રજા લઈને હું એર્નાકુલમથી ડૉ. ટેલરને મળવા માટે છૂટો પડ્યો. ધોરી રસ્તાથી ફંટાઈને અંતરિયાળ ગ્રામ્ય વિસ્તારમાં જતાં જુદું ચિત્ર જોવા મળ્યું. નાનાં ખેતરો, નાની વસાહતો, નાનાં છૂટાંછવાયાં મકાનો અને ચારે બાજુ ગણી ગણાય

નહિ એટલી નાળિયેરીઓ ! દસેક વાગ્યે ડૉ. એલેક્ઝાન્ડરને ત્યાં પહોંચ્યો. તેમનાં પત્નીએ કહ્યું, 'પોતે ડૉ. ટેલરને તેડવા એરપોર્ટ ગયા છે. હમણાં આવશે. તમારે અહીં જ જમવાનું છે.' થોડી વારમાં કાર આવી. હું સામે ગયો. મને કહે, 'માત્ર તમારું નામ કહો', 'સર, હું યાજ્ઞિક !' 'હા, હા, તમે રૂમ નં. ૨/૩૭માં હતા કે ૩/૩૭માં ?' 'બંનેમાં, વારા ફરતી !' પરચીસ વરસ બાદ મળતા હતા, ત્યારે યાદશક્તિ આટલી તાજી હતી ! મેં તબિયતના ખબર પૂછ્યા. ૭૫-૮૦ના તો હશે જ. કહે, 'આમ તો તંદુરસ્ત છું. માત્ર જરા પીઠમાં દુખાવો થાય છે, પણ રખે મારી દયા ખાતા - આઈ વોન્ટ નો પિટી ફોમ યુ !' પોતાની પ્રવૃત્તિની વાતો કરી, આઝાદી પછી ભારતમાં જ રહેવાનું પસંદ કર્યું, મુંબઈથી કોલકાતામાં પ્રિન્સિપાલ, ત્યાંથી આસામમાં કુલપતિ. છેવટ નિવૃત્ત થઈને ઇંગ્લેન્ડ ગયા. ત્યાં હાઈસ્કૂલમાં ફિઝિક્સ શિખવાડતા. આખરે જરા દૂર ગામડામાં રહેવા ગયા. ભારતના શિષ્યો લંડન જાય ત્યારે તેમનો સંપર્ક કરતા. કોઈક તેમને ઘેર પણ મળવા જતા ત્યારે ખૂબ ખુશ થતા. મારી પ્રગતિ જાણીને ઘણાં અભિનંદન આપ્યાં. આ રીતે મળી શકાયું તેવો પુષ્કળ આનંદ વ્યક્ત કર્યો. અમદાવાદની મીટિંગમાં ઘણા મળ્યા તે કહ્યું, 'મુખ્યમંત્રી બાબુભાઈ મારા વિદ્યાર્થી, અને ચીફ જસ્ટીસ દીવાન પણ ! જાણે આખું ગુજરાત આવ્યું હતું !' મેં અમદાવાદની મીટિંગ ગુમાવી. પણ અહીં અર્ધો દિવસ તેમની સાથે એકલા મળવાનું થયું તે વધુ મોટો લાભ થયો !

હું તો આર્ટ્સનો વિદ્યાર્થી. ડૉ. ટેલર સાથે માત્ર છાત્રાલયનો સંબંધ. પણ કોઈ પ્રોફેસર પાસે શીખવા ન મળે તે આ ગુહપતિ પાસે મળ્યું. શિક્ષણમાં શિસ્ત ઉપરાંત વિદ્યાર્થી માટે કાળજીભરી નિસ્ખતની પણ એટલી જ જરૂર છે. વિદ્યાર્થીઓની કેટલા નિકટ જવું અને સાથોસાથ કેટલું આમન્યાનું અંતર રાખવું તે સાચો શિક્ષક બરાબર સમજે છે. ડૉ. ટેલરની કડક શિસ્ત કદી ખૂંચતી નહિ, ઊલટાનું સ્વયં શિસ્તમાં પરિણમતી.

હોસ્ટેલનો દરવાજો રાત્રે ૯ વાગ્યે બંધ થઈ જાય. પછી મોડા આવનાર વિદ્યાર્થીએ ખાસ અલગ રજિસ્ટરમાં સહી કરવાની અને બીજે દિવસે ડૉ. ટેલર પાસે ખુલાસો કરવા જવાનું. ત્યારે શીખ આપે, 'મોડા આવવું એ ઠીક કહેવાય ? ચા પીવા જવું હોય તો જરા વહેલા જઈએ !' કદી વઢે નહિ. પણ એમના વાંકમાં આવી ખુલાસો કરવા જવાનું ગમે જ નહિ. એટલે સૌ વખતસર જ આવી જાય. ત્રણ મજલાના બિલ્ડિંગમાં દસેક લોબીમાં બધી

સિંગલ રૂમો. રાત્રે ૯ પછી કોઈએ બીજાના રૂમમાં જવાનું નહિ. નવ વાગ્યા પછી ગમે ત્યારે ડૉ. ટેલર બધી લોબીમાં આંટો મારે. રબરના બૂટ પહેરીને આવે, જેથી કોઈને ખબર ન પડે. છતાં તેમની ચિરૂટની ગંધથી કોઈ વાર ખબર પડી જાય, ને બે મિત્રો ચૂપકીદી પકડી લે. ટેલરને ક્યારેક ખબર પડી જાય. બારણે ટકોરા મારે. ખોલવાં જ પડે ! બાજુવાળાને ડખલ ન થાય તેમ કહે, 'ઓ ! અહીં શું કરો છો ? મોડું થઈ ગયું !' કોઈક સાયન્સના વિદ્યાર્થી હોશિયારી કરે. ડૉ. ટેલરનું જ લખેલું ફિઝિક્સનું પુસ્તક ટેબલ પર ખુલ્લું મૂકી રાખે. 'સાહેબ, આ એક પ્રોબ્લેમ બેસતું નહોતું એટલે ચર્ચા કરતા હતા !' ટેલરની આંખમાં ખંધું હાસ્ય. છોકરાની ચાલાકી એ ન જાણે ! અને છોકરો પણ જાણે જ કે ટેલર સમજી ગયા છે ! પણ પછી પ્રોફેસર હસતાં-હસતાં કહે, 'એમ ? લાવો હું સમજાવું !' શાંતિથી સમજાવે. સજા નહિ પણ શિક્ષા ! પછી, ઘડિયાળ જોઈને, 'ઓહો ! ઘણું મોડું ! ટાઈમ ટુ ગો ટુ બેડ ! ગુડ નાઈટ !' આગંતુકને વિદાય કરીને પછી જ જાય.

અઠવાડિયે બે વાર રાત્રે રોલ કોલ. બાઈબલમાંથી સૌને ગમે તેવી નાની પ્રાર્થના વાંચે. સૂચનાઓ આપે. હળવી રમૂજ તો ખરી જ. બે વાર્તાવાપો આપેલા - 'કેવું અંગ્રેજી ન બોલવું' અને 'કેવું અંગ્રેજી ન લખવું' એ વિષય ! ૧૯૪૭ના સ્વાતંત્ર્ય દિને કોઈની માગણી વગર રાત્રે ૧૨ વાગ્યે હોસ્ટેલ ઉપર રાષ્ટ્રધ્વજ ફરકાવ્યો. અને ગાંધીજીની શહીદીને દિવસે એસેમ્બલી કરી, સર્વ ધર્મ પ્રાર્થના ગોઠવી.

વિદ્યાર્થીઓમાં ઓતપ્રોત, છતાં કડક થઈ શકતા. સૌથી કડક - ન મનાય તેવું - તો દરેક વિદ્યાર્થીના રૂમનું વાર્ષિક ઇન્સ્પેક્શન !

### આદર્શ ગૃહપતિ

આદર્શ ગૃહપતિ કોણ ? જે છાત્રો માટે પૂરેપૂરી નિસ્ખત ધરાવતો હોય છતાં તટસ્થપણે વિચારી શકે અને શિસ્ત બરાબર પળાવી શકે. ડૉ. ટેલરમાં આ કુશળતા હતી. આજે ઘણાને ન ગમે તેવી હાજરીની વાત ઉપરાંત બીજી વાત બધી રૂમોના વાર્ષિક ઇન્સ્પેક્શનની હતી. હોસ્ટેલમાં મળતી સગવડો ઘણી સારી હતી. એટલે સુધી કે વિદ્યાર્થીને માંકડ મારવા માટે ફ્લિટનો પંપ જ્યારે જોઈએ ત્યારે ચોકીદાર પાસેથી મળી શકતો. પછી એ પોતાનો રૂમ સ્વચ્છ અને સુઘડ રાખે તે પણ જોવું જોઈએ ને ? અગાઉથી જાહેર કરેલા પ્રોગ્રામ મુજબ રોજ સવારે ત્રણ-ચાર રૂમ તપાસવા ડૉ. ટેલર જાતે આવે. સાથે આસિસ્ટન્ટ સુપરિન્ટેન્ડન્ટ અને પટાવાળો. રૂમ પૂરેપૂરી સ્વચ્છ છે ? ચોપડીઓ, કપડાં,

પગરખાં, બધુ વ્યવસ્થિત છે ? જોતા જાય ને વાતો કરતા જાય. કાચની બારી અંદરથી તો સાફ કરી હોય, પણ બહાર ધૂળ હોય. એટલે હાથ બહાર કાઢી બહારની બાજુ ઉપર અવળા અક્ષરે લખે એટલે અંદરથી C-L-E-A-N વંચાય. પછી સૌથી કડક ચકાસણી - પથારીમાં માંકડ છે કે નહિ ? ગાદલાનો ખૂણો ઊંચો કરે. પલંગના સાંધામાં જુએ. નરી આંખે કંઈ દેખાય નહિ એટલે મોટો મેગ્નિફાઇંગ લેન્સ કાઢે. શેરલોક હોમ્સની માફક લોહીચૂસનું પગેરું શોધે. હોશિયાર વિદ્યાર્થીએ માંકડ તો રહેવા દીધા ન હોય પણ ક્યારેક ડો. ટેલરને ટીકા કરવાની તક મળે, “હા. માંકડ નથી, પણ ઈંડાં છે ખરાં !” બે બોલ શાબાશીના કે શિખામણના, અને પછી બાજુની રૂમ તરફ વળે.

આવી કડક શિસ્તને વિદ્યાર્થીઓ તાબે થતા નહોતા, પણ સ્વયં સ્વેચ્છાએ પાળતા હતા. તેનું કારણ તેમની કામગીરીનાં બીજાં પાસાં હતાં.

પહેલી ટર્મ ચાલુ થાય પછી રોજ ૫-૬ વિદ્યાર્થીને પોતાના ફ્લેટમાં રાત્રે ૯થી ૧૧ પાર્ટીમાં બોલાવે. સોએ છાત્રો પૂરા થાય ત્યાં સુધી આખી ટર્મ આ કાર્યક્રમ ચાલે. રોજ જૂના-નવા છાત્રોને પ્રમાણસર પસંદ કર્યા હોય. ફૂંડાળે વળીને બેસે ને થોડાં ચાઈનીઝ પઝલ પડ્યાં હોય તે ઉકેલવા કહે. પછી ‘પુશ ધ પેની’ની રમત રમાડે. પછી વારો આવે આંક આધારિત ‘બઝ-ફીઝ (Buzz-Fizz) હરીફાઈનો. ડો. ટેલરને એમાં કોઈ હરાવી શકે નહિ. વાયકા એવી હતી કે માત્ર ફિઝિક્સના પ્રોફેસર ડાબોલકર તેમને ૩૦૦-૪૦૦ સુધી ખેંચી જતા. પછી આવે ગીતો : ‘ઓલ્ડ મેકફરસન હેડ એ ફાર્મ. અન્ડર ધ સ્પ્રેડિંગ ચેસ નટ ટ્રી. વ. પોતે મેન્ડોલિન વગાડે ને ગાય, ને વિદ્યાર્થીઓ ઝીલે. એ મેન્ડોલિન પાછું પોતે બનાવેલું. પોતે ચિટ્ટ પીતા, તેના બોક્સની તુંબડી બનાવીને તાર જોડીને બનાવેલું. છેલ્લે આવે બિસ્કિટ અને લીંબુ-પાણી. વિશ્વયુદ્ધ દરમિયાન ખાંડનું રેશનિંગ અને કાળા બજારમાંથી લવાય નહિ, એટલે લીંબુ-પાણી થોડું ખાટું-કડુયું હોય પણ વિદ્યાર્થીઓને તો શરબતનો જ સ્વાદ આવે ! ટેલરના રાજમાં કાળા બજારની વાત કેવી ? કલબમાં પણ કોઈ કોઈ વાર જુવાર-મકાઈની રોટલી ખાવી પડતી ! ‘શરબત’ સાથે વાતોનો દોર ચાલે. વિદ્યાર્થીઓનાં વતન, તેમનાં કુટુંબ, પશ્ચાદભૂમિકા, અભ્યાસ વગેરેની બાબતમાં પૂછે. ચર્ચા કરે. પોતાની કારકિર્દી અને અનુભવો વિશે પણ વાત કરે. બધી જ વાતોમાં આત્મીયતા, હળવાશ - અને લાક્ષણિક ‘બ્રિટિશ હ્યુમર’ તો ખરો જ !

વિદ્યાર્થીઓને કામ હોય તો રાત્રે નવ વાગ્યે પોતાના

ફ્લેટમાં મળે. ક્યારેક અગાશીમાં બેસીને દૂરબીનથી તારા જોતા હોય, તો વિદ્યાર્થીને પાસે બેસાડી દે, અને આકાશ દર્શન કરાવે.

આવા ગુરુની આમન્યાનો ભંગ કોઈ પણ વિદ્યાર્થી કેવી રીતે કરી શકે ? પણ ડો. ટેલરના બે બીજા સંપર્કક્ષેત્રો પણ હતા.

### કાર્યમોજ

સરકારે અધ્યાપકો માટે ‘વર્કલોડ’ નક્કી કર્યો. પછી એક આચાર્ય પાસે આવીને તેમના અધ્યાપકોએ રજૂઆત કરી : અમારો કાર્યબોજ વધ્યો છે. આચાર્યે પૂછ્યું ‘કાર્ય’ ક્યારથી ‘બોજ’ બન્યું છે ? ડો. ટેલરને કદી કાર્યબોજ નડતો નહિ. ઉત્તમ શિક્ષક તો હતા જ. પણ તે ઉપરાંત દર અઠવાડિયે આઠેક કલાક વિદ્યાર્થીઓ માટે અથવા વિદ્યાર્થીઓ સાથે ગાળતા. ઓક્ટોબરથી ડિસેમ્બરમાં તો દસ-બાર કલાક થઈ જતા. એમને માટે આ ‘કાર્યબોજ’ નહિ, ‘કાર્યમોજ’ હતી. મોટી ઉંમરે લગ્ન કર્યાં, પણ આ કમ તૂટ્યો નહિ.

એ લગ્નની છાત્રોને પાર્ટી આપેલી. દરવાજા પાસે સજોડે ઊભા રહ્યા. દરેક વિદ્યાર્થી આવે તેમ એક-બે રમૂજી વાક્યમાં તેની ઓળખાણ મિસિસ ટેલરને આપે. વિદ્યાર્થી બિચારાને ઘણી વાર સમજ ના પડે કે શુભેચ્છાઓ કયા શબ્દોમાં આપવી !

મોકિકન હોલમાં સ્વર્ગ હતું. હોસ્ટેલના પોતાના ટેનિસ, બેડમિન્ટન અને વોલિબોલના કોર્ટ અને કોમન રૂમમાં ટેબલ-ટેનિસ, કેરમ, ચેસ. એક સાથે ૨૬ છાત્રો રમી શકે તેવી સગવડ. એમાં એક આજીવન વિદ્યાર્થી ડો. ટેલર. દિવાળી વેકેશન પછી છાત્રો પાછા આવે ત્યારે ટેનિસ કોર્ટના પટા નવેસરથી દોરી તૈયાર કર્યાં હોય, ને ખૂણામાં ૫-૧૦-૪૪ H.J.T. એમ તારીખ લખી હોય. પોતે બધી રમતો સારી રમે. થોડા દિવસ બધી રમતોમાં પ્રેક્ટિસ કરવા આવે. ઘણી ખરી ટુર્નામેન્ટમાં ભાગ લે અને ક્યારેક ફાઈનલ રાઉન્ડ સુધી પહોંચે પણ ખરા. વિદ્યાર્થી જોડે પાર્ટનર થઈને ડબલ્સમાં પણ રમે.

નાટકના પણ શોખીન. ઈંગ્લેન્ડથી શેક્સપીરિયાના કંપની આવેલી. પાછા ફરતી વખતે તેમાંના અર્ધાને ટિકિટ ન મળી તેથી પાછળ રહી ગયા. તેમને હોસ્ટેલમાં બોલાવી લાવ્યા. એસેમ્બલી હોલમાં સાવ સાદા સ્ટેજ ઉપર લગભગ સાદા પહેરવેશમાં બે નાટક કર્યાં. એક નટ બે-ત્રણ પાત્ર ભજવે. એમ થઈ શકે તેટલા સીન કર્યાં. પણ આજે પણ લેડી મેકબેથનું ‘ઓલ ધ પરફ્યૂમ્સ ઓફ એરેબિયા’ ભુલાતું નથી !

પણ ડૉ. ટેલરને ખરો શોખ જાતે નાટક કરવાનો. ડિસેમ્બરમાં હોસ્ટેલ ડે ઊજવાય તે વખતે એ પૂરબહારમાં હોય. પ્રોગ્રામમાં ગીતો, રમૂજો, કટાક્ષિકાઓ અને અંગ્રેજી એકાંકી હોય. નાટકમાં પોતે ઊતરે અને દિગ્દર્શન પણ કરે. દરેક નાટક સફળ. ‘અલી ધ કોબ્લર’ની શરૂઆતમાં અલી જોડા સીવતાં નિઃસાસા નાખે : ‘ગોડ ઇઝ ગ્રેટ, મેન ઇઝ વીક, વુમન ઇઝ ઈવિલ !’ ને ત્યાં જ એની ‘વુમન’ આવે. ઝઘડા કરે, ને ઓડિયન્સ હેરત પામે કે હોસ્ટેલમાં છોકરી તો છે નહિ તો આ ક્યાંથી આવી ? ‘સેન્ટ સાર્થમન’માં ટેલર પોતે સાર્થમન બને. એકદંડિયા થાંભલા ઉપરના ઓટલા ઉપર રહે ને તપસ્યા કરે. ત્યાં સેતાન એને લલચાવવા આવે. ટેલર છવાઈ જાય.

કોલેજ લાઇબ્રેરીના ‘ગ્લીમ્પસીઝ’ (દૃશ્યો), ઈજિપ્તના પાશાના જાદુ અને ફજેતા, રમૂજ સ્કીટ, બધી ડૉ. ટેલરની પસંદગી અને દોરવણી. પોતે અને એક મિત્ર સ્ટેજ ઉપર આવે. “તમે મારી દાદીનું ડુક્કર જોયું છે ?” “ના. મેં તમારી દાદીનું ડુક્કર જોયું નથી !” આ બે લીટીનો સંવાદ અંગ્રેજો, ફ્રેન્ચ, રશિયનો કેવી રીતે બોલે, અને પછી દક્ષિણ ભારતના નૃત્યકારો સામસામા દોડતા-દોડતા બોલે, ને તેવામાં એમના હાથમાં બેટ આવી જાય ને ક્રિકેટરો માફક રન લેવા માંડે ! અને શ્રોતાઓ લોથપોથ.

હું હોસ્ટેલમાં દાખલ થયો તેનાં કેટલાંક વર્ષ પહેલાં ડૉ. ટેલરે અંગ્રેજી નાટકમાં સ્ત્રીપાત્ર ભજવેલું અને પછી એનો ફોટો પણ કોલેજ મેગેઝિન ‘વિલ્સોનિયન’માં છાપેલો. નીચે મથાળું બાંધેલું, ‘Dr. Taylor as Mrs...’

ડૉ. ટેલરને ગતકડાં કરવાંય ગમે. હોસ્ટેલનો ગ્રૂપ ફોટો દર વર્ષે પડાવે. તે જમાનાની રીત પ્રમાણે ફોટોગ્રાફર મોટો કેમેરા લઈને આવે, અને બે વાર એક્સપોઝર કરે. ફાઈનલ પ્રિન્ટ આવે એટલે ડૉ. ટેલર તે બતાવીને અમને પૂછે, ‘બોલો આ પહેલાં એક્સપોઝરની છે કે બીજા ?’ અમે મૂંઝાઈએ. એટલે ચોખવટ કરે કે પહેલી કે બીજી. રહસ્ય કહે નહિ. પણ પાછળથી સિનિયરો કહી દે. ડૉ. ટેલર તરફ જુઓ. એમની મુઠ્ઠીમાંથી એક આંગળી ખુલ્લી છે કે બે ? તેમાં જવાબ છે !

શિક્ષણના સંચાલન-વ્યવસ્થાપનમાં છાત્રાલય ઘણું અગત્યનું છે એટલે છાત્રાલયનો વહીવટ ખૂબ કાળજી માંગી લે છે. ડૉ. ટેલરે તેને માટે એક મોડેલ ધરી દીધું. કોઈને પણ એમ જ થાય કે આવો ગુણવત્તિ હોઈ શકે ખરો ? કોઈએ જોયો છે ? ‘દાખવો, હોય જો દીઠેલો !’

(સૌજન્ય : લેખકકૃત ‘વહીવટની વાતો’માંથી સાભાર)

કુલીનચંદ યાજ્ઞિક : અચા મહેતાની ખડકી,

નાગરવાડો, નડિયાદ. ફોન : ૦૨૬૮-૨૫૬૬૬૭૮



## ગણિત શિક્ષકનાં સંસ્મરણો

વિહ્વલભાઈ અં. પટેલ

### પ્રસ્તાવના

મારી જિંદગીમાં હું જે છું તે ઘડવામાં અગત્યનો ફાળો આપનાર મારાં માતાપિતા, મારા ભાઈઓ, મારું કુટુંબ, કડીની બોર્ડિંગ અને સર્વ વિદ્યાલય હાઈસ્કૂલ, વલ્લભ વિદ્યાનગર, બે એરિયામાં આવેલાં આલ્બની અને બર્કલી અને હમ્બોલ્ટ યુનિવર્સિટી જ્યાં આવેલી છે તે આર્કેટા છે. હું જે છું તે બનાવવામાં આ દરેકનો અગત્યનો ફાળો છે. આમ છતાંયે જિંદગીની મુસાફરીમાં અગત્યના પ્રસંગો જિંદગીની દિશા નક્કી કરી આપે છે. ગણિતમાં રસ લેતો કરનારા અમારા વાસના રણછોડબાપા, મારા મોટાભાઈ ઈશ્વરભાઈ અને વિહ્વલભાઈ પટેલ મહાવિદ્યાલય, વલ્લભવિદ્યાનગર છે. આ ત્રણેયે મારી જિંદગીને મને ગમતા

રસ્તે લઈ જવામાં ખૂબ જ અગત્યનો ફાળો આપ્યો છે.

### ગણિત

મને ગણિત તરફ લઈ જનાર બે વ્યક્તિઓ : એક અમારા વાસના પૂ. રણછોડબાપા. તેમનું નામ રણછોડભાઈ ત્રિકમદાસ પટેલ અને બીજા મારા મોટાભાઈ ઈશ્વરભાઈ. લગભગ ૧૯૪૫ની સાલ હશે. રણછોડબાપાનું ઘર અમારા વાસમાં પેસતાં જ બીજું ઘર અને અમારું ઘર લગભગ વાસના છેડે. રણછોડબાપાની ઉંમર ઘણી વધારે હોઈને, ખાસ ચાલી ન શકે. આથી ખાટલામાં બેઠા હોય. ત્યાંથી નીકળું એટલે કહે, “અલ્યા વિઠા, આટલું ગણી લાય.” અને ગણિતનું સરસ મઝાનું પલાખું કે કોયડો આપે. અને મને જ્યાં સુધી ગણું નહીં, ત્યાં સુધી ચેન ન પડે. આ જેને ‘વર્ડ

પ્રોબ્લેમ (Word Problem)' કહીએ તેવા હતા. આ મારા પ્રાથમિક શાળાના ભણતર દરમિયાન ચાલ્યું. રણછોડબાપા વ્યવસાયે શિક્ષક ન હતા, પણ તેમને ગણિતમાં રસ હતો. શેરથામાં પ્રાથમિકશાળાનું ભણતર પૂરું થયું અને હાઈસ્કૂલ શેરથામાં ન હોવાના કારણે, કડી સર્વ વિદ્યાલય હાઈસ્કૂલમાં ભણવા ગયો. આથી અમારો સંપર્ક ઓછો થયો. રણછોડબાપાની યાદગીરીમાં તેમની પુત્રીએ અમારા ગામની હાઈસ્કૂલ જે.એમ.જી.ના કમ્પાઉન્ડમાં બાલમંદિરનાં બાળકો માટે સરસ મજાનું બાલકીડાંગણ બનાવી આપ્યું છે. આ રણછોડબાપાની સાચી યાદગીરી.

પ્રાથમિક શાળાના છેલ્લા વર્ષમાં હું અમારા પ્રાથમિક શાળાના આચાર્યના ત્યાં ટ્યૂશને જતો. આ જ સમય દરમિયાન બીજું ગ્રૂપ પણ તેમના ત્યાં ટ્યૂશને આવતું. કિશોરભાઈ જીવાભાઈ પટેલ, પ્રભુભાઈ પ્રજાપતિ અને પ્રહલાદભાઈ નાથાભાઈ પટેલ હતા. આ ત્રણે જણ પ્રાથમિક શાળાના શિક્ષક બનવાની પરીક્ષા આપતા હતા. આ અંકગણિતની તૈયારી કરતા હતા. આથી આમની સાથે હું પણ ગણિત ભણતો. મારા પ્રાથમિક શાળાના છેલ્લા વર્ષના છ મહિના રહ્યા અને અમારા આચાર્ય સાહેબ બદલાયા. અમારા નવા આચાર્ય તરીકે યુનીભાઈ છબાભાઈ બારોટ આવ્યા. બનતા સુધી તે કલોલથી આવ-જા કરતા. તેમના મારા ઉપર ચારે હાથ હતા. શેરથા પ્રાથમિક શાળાના છેલ્લા વર્ષમાં ઘણા બધા હોશિયાર વિદ્યાર્થીઓ હતા. તેમાંયે ખાસ તો શેરથામાં ડોક્ટર તરીકે પ્રેક્ટિસ કરતા ડૉ. વાડીલાલનાં પત્ની પણ હતાં. તે પણ ખૂબ જ હોશિયાર હતાં. અમારી વાર્ષિક પરીક્ષાનું પરિણામ જાહેર થયું અને તેમાં મારો પહેલો નંબર હતો જે કલ્પી શકાય તેમ ન હતું.

### સર્વ વિદ્યાલય હાઈસ્કૂલ, કડી

શેરથામાં હાઈસ્કૂલ ન હોઈને પ્રાથમિક શાળાનું ભણતર પૂરું થતાં ગામમાંથી ઘણા બધા સર્વ વિદ્યાલય હાઈસ્કૂલ કડીમાં ભણતા હોઈને મને પણ ત્યાં મૂકવાનું મારા પિતાએ વિચાર્યું. તે સમયે ઉનાળાની રજાઓ દરમિયાન અંગ્રેજી શિખ્યો જેથી ત્રીજા ધોરણમાં દાખલ થઈ શકું. જો જાતે રજાઓ દરમિયાન અંગ્રેજી ન ભણું તો પહેલા ધોરણમાં દાખલ થવું પડે. સને ૧૯૪૮નો બનતા સુધી જૂન માસ હતો. શેરથા ગામમાંથી તે સાલ ચાર જણ સર્વ વિદ્યાલય હાઈસ્કૂલ, કડીમાં દાખલ થનારા હતા. ચારેય જણનાં બિસ્ત્રા અને પેટી પણ કડી લઈ જવાનાં હતાં. તે સમયે રોડ ન હતો અને કલોલ જતી બસ પણ ન હતી. શેરથાથી ખોરજ રેલવે સ્ટેશને જવા માટે બસ મળતી. આથી

ચારેય જણનો સામાન ગાડામાં ભરીને કલોલ જવાનું હતું અને કલોલથી ગાડીમાં બેસીને કડી જવાનું હતું. જે દિવસે કડી જવાનું હતું તેના આગલા દિવસની સાંજના ગામમાં ભાગોળે ગયેલો અને ત્યાં ક્યાંકથી વીંછી કરડ્યો. હવે શું કરવું? જાણે કે હું હાલમાં માની ન શકું પણ વીંછી ઉતારનારે મારો વીંછી ઉતાર્યો અને દુઃખ ઓછું થયું. બીજા દિવસે સવારના ગાડામાં ચારે જણનો સામાન મૂક્યો. મારી ઉંમર પણ બાર કે તેર વર્ષની હશે. કલોલ સ્ટેશને આવી પહોંચ્યા. કલોલ સ્ટેશનથી ગાડીમાં સામાન સાથે બેઠા. ગામના ઘણા વિદ્યાર્થીઓ હતા. ઈશ્વરભાઈ મારા પહેલાં સર્વ વિદ્યાલયના વિદ્યાર્થી હતા. મને કોણ મૂકવા આવેલું તે યાદ નથી. લગભગ અગિયાર વાગે કડી સ્ટેશને પહોંચ્યા. સામાન લઈને બોર્ડિંગે પહોંચ્યા. આ જિંદગીની મુસાફરીની શરૂઆત થઈ. એ વખતે કંઈ જ ખ્યાલ ન હતો કે અભ્યાસ માટે લગભગ આખી જિંદગી મુસાફરી કરવી પડશે.

બોર્ડિંગની જિંદગી મજાની હતી. સવાર પાંચ કે સાડા પાંચ ઊઠવાનું રહેતું. ઊઠીને નાહી-ધોઈને તૈયાર થવાનું હતું. નાહવા માટે મોટા હોજમાંથી ડોલમાં પાણી કાઢીને નાહવાનું હતું. જો ખરેખર ખૂબ જ ઠંડી હોય તો જ ગરમ પાણી મળતું. છ કે સાડા છ વાગે બોર્ડિંગની પાસેના મોટા મેદાનમાં ખોખો, હુતૂતૂ કે લંગડી રમવાની રહેતી. અગાઉથી બધાની ટુકડીઓ પાડી દીધેલી. લગભગ અડધો કલાક કે પોણો કલાક રમતો રમ્યા પછી સાત વાગે નાસ્તો મળતો. આ નાસ્તામાં ભાખરી કે રોટલો અને દૂધ મળતાં. નાસ્તા પછી લગભગ સાડા નવ કે દસ સુધી ભણવાનું રહેતું. કોઈ જાતનો ઘોંઘાટ ચલાવી લેવામાં ન આવતો. દસ વાગે જમવાનું મળતું. બરાબર યાદ નથી પણ દાળ, ભાત, શાક અને રોટલી મળતાં. બપોરના સર્વ વિદ્યાલયમાં ભણવાનું રહેતું. અંગ્રેજી ત્રીજા ધોરણમાં મને મૂકવામાં આવ્યો અને મારા વર્ગશિક્ષક વાલજીભાઈ સાહેબ હતા. તેમનું ભણાવવાનું ખાસ યાદ નથી. વર્ગને હસાવવાનો પ્રયત્ન કરતા. પાંચેક વાગે છૂટીએ. છ કે સાત વાગે સાંજનું જમવાનું મળતું. જમવામાં ભાખરી કે રોટલો, દૂધ અને શાક મળતાં. કોઈ કોઈ દિવસ ખીચડી પણ મળતી. બોર્ડિંગના પાછલા ભાગમાં મોટું વિશાળ રસોડું હતું. બધા લાઈનબંધ પાટલા લઈને બેસતા. બધાને જમવાનું પીરસવામાં આવતું. આ પીરસવાનું પણ વ્યવસ્થિત હતું. આ બધામાં ખાસ સુધારો-વધારો ન થતો. મહિને મિષ્ટાન્ન મળતું. તેમાં ખાસ યાદ છે કે બકરીવાલાનું કુટુંબ બહુચરાજી જતું અને પાછા આવતાં બોર્ડિંગના વિદ્યાર્થીઓને ખાસ મિષ્ટાન્ન જમાડતા.

ખાસ શું જમાડતા તે યાદ નથી, પણ મોહનથાળ જ રહેતો. જમવાના, નસ્તાના, રમવાના, પ્રાર્થના સમયે જવા માટે ખાસ ઘંટ વગાડવામાં આવતો. આ ઘંટ સાંભળીને યોગ્ય સમયે યોગ્ય જગ્યાએ જવાનું રહેતું.

સાંજે પ્રાર્થના થતી. જો તમે ખરેખર માંદા હોય, તો રમતગમતમાં અને પ્રાર્થનામાં ન જવાની પરવાનગી મળતી. એકાદ દિવસ માંદા હોવાના કારણે પ્રાર્થનામાં ગેરહાજર હતો. રૂમમાંથી પ્રાર્થના સાંભળી છે. એટલી મધુર અને પવિત્ર લાગેલી કે ન પૂછો વાત. બધા પ્રાર્થના ગાતા હોય અને તેનો મધુર અવાજ સાંભળવો તે પણ જિંદગીનો લહાવો જ હતો. અમારા સંગીત શિક્ષક ચતુરભાઈ સાહેબ પ્રાર્થના ગવરાવતા. દિવસને યોગ્ય કોઈ-કોઈ પ્રસંગે નાથાભાઈ સાહેબ પણ ભાષણ આપતા. તેમનો અવાજ અને સ્પષ્ટ ભાષણ સાંભળવું તે તો કોઈ ભાગ્યશાળીને જ મળે. કોઈ-કોઈ વખત સ્કૂલમાં કે પ્રાર્થનામાં ઘણા બહારના વિદ્વાનો પણ આવતા અને ભાષણો આપતા. મને બે ભાષણો તો બરાબર યાદ છે. એક હતું એમ.જી.ના બોટનીના પ્રોફેસર જાનીનું (?) વનસ્પતિશાસ્ત્રને લગતું. બહુ જ સરસ હતું. બીજું યાદગાર ભાષણ એલ.ડી.ના (?) પ્રો. એસ. આર. ભટ્ટનું હતું. ગાંધીજી ઉપર. જે રીતે ભટ્ટસાહેબે ગાંધીજીના સત્યના ગુણનાં વર્ણન કરેલાં તે અદ્ભુત હતાં.

રવિવારના દિવસે સ્કૂલમાં જવાનું ન હતું. રજા રહેતી. બપોરના ગામમાંથી સાઈકલ ભાડે લાવતા. સાઈકલ ચલાવતાં - શીખતા. પડતા, પગ છોલાતા. કોઈ-કોઈ વખતે વધારે છોલાતું, વાગતું તો કડી ગામમાં ડો. મનસ્વીસાહેબનું દવાખાનું હતું. આ તંદુરસ્ત, ઊજળા અને વિવેકી ડોક્ટર પણ તમને ઘણું શીખવી જાય તેવા હતા. તેમના પાટાપાટીથી ગમે તેવું ભાગેલું ઢાડકું જોડાઈ જતું અને છોલાઈ ગયેલું સરખું થઈ જતું.

ત્રીજા ધોરણની વાર્ષિક પરીક્ષા આપીને શેરથા ઘેર રજાઓમાં આવ્યા. અમારા વડીલ બાબુભાઈએ પૂછ્યું, “કયા નંબરે પાસ થઈશ ?” મેં કહ્યું, “ચોથા કે પાંચમા નંબરે ?” રજાઓમાં ટપાલ લેવા ખાસ પોસ્ટઓફિસે જઈએ. લગભગ બાર વાગે ટપાલી કલોલથી આવે. ટપાલની કોથળીમાંથી ટપાલ કાઢીને સિક્કા મારીને ટપાલ વહેંચાય. એક દિવસ સર્વ વિદ્યાલય હાઈસ્કૂલમાંથી પરિણામનું પોસ્ટકાર્ડ આવ્યું અને તેમાં હું ત્રીજા ધોરણમાં વીસમો નંબર પાસ થયો છું તે હતું. અમારા બાબુભાઈએ કહ્યું, “તે તો ચાર અને પાંચનો બરાબર ગુણાકાર કર્યો.”

ચોથા ધોરણમાં ઘણા બધા નવા વિદ્યાર્થીઓ

આવેલા. આથી ત્રીજો નવો ક્લાસ C શરૂ કર્યો. મને કોણ જાણે મારો જૂના Class B ન ગમતો હોઈને નવા શરૂ કરેલા IV Cના ક્લાસમાં આવ્યો. રતિભાઈ સાંકળચંદ નાયક અમારા વર્ગશિક્ષક હતા. લાલભાઈ પટેલ ગણિત શીખવતા. આ બંને શિક્ષકો સરસ ભણાવતા. ઉનાળાની રજાઓમાં ઘેર ગયા. દરરોજની ટેવ પ્રમાણે ટપાલ લેવા પોસ્ટઓફિસે જતા. ચોથા ધોરણના પરિણામનું સર્વ વિદ્યાલય હાઈસ્કૂલમાંથી પોસ્ટ કાર્ડ આવ્યું. અને તેમાં હું ધોરણ ચારના C વર્ગમાં પહેલો નંબર પાસ થયો છું તે હતું.

પછીનાં વર્ષોમાં સારાં પરિણામો આવતાં જરૂરમાં પણ મારા માટે નોંધવા જેવા પ્રસંગો અને શિક્ષકો ઘણા હતા. પાંચમા ધોરણમાં હોય કે ચોથા ધોરણમાં હોય તે યાદ નથી. વાસુદેવ રાવલસાહેબ અમને ગુજરાતી શીખવતા. ખૂબ જ ઉત્સાહી શિક્ષક હતા અને એલ.ડી. આર્ટ્સ કોલેજમાં સ્ટુડન્ટ યુનિયનના પ્રમુખ કે મંત્રી હતા. દિવાળીની રજાઓ પછી શેરથાથી કડી આવ્યા. આ પછી તેમણે અમને ‘મારું સ્વપ્ન’ ઉપર નિબંધ લખવા આપ્યો. દિવાળીની રજાઓ દરમિયાન મેં મહાભારતનો થોડોક ભાગ વાંચેલો અને મને ભીષ્મપિતાનું પાત્ર ખૂબ ગમેલું. આથી મેં એ નિબંધમાં મારું સ્વપ્ન ભીષ્મપિતા જેવા બનવાનું લખેલું. કોણ જાણે આ વાંચીને રાવલસાહેબ મારા ઉપર એટલા બધા ખુશ થયેલા કે મારા ગુજરાતી ભાષાના પેપરમાં જ્યાં સુધી તે મારા શિક્ષક હતા ત્યાં સુધી વર્ગમાં વધારેમાં વધારે ગુજરાતી ભાષામાં ગુણ મળતા. અમારી સાથે કેચલના સોમભાઈ હતા. તે બધા વિષયોમાં હોશિયાર અને ખૂબ જ વિવેકી હતા. તેમના કરતાં મને વધારે માર્ક્સ મળે તે મારા માટે માનવું ખૂબ જ અઘરું હતું !! છતાં તે બનતું. પછીના વર્ષોમાં ગણિતના મને બે સરસ શિક્ષકો મળેલા. બંનેની ભણાવવાની રીત પણ સરસ હતી. અંબાલાલ પટેલ જે વડનગર હાઈસ્કૂલના આચાર્ય તરીકે કડીથી ગયેલા. ગણિત સરસ ભણાવતા. બીજા હતા સોમભાઈ પટેલ, મેડા આદરજના. અમારા સંબંધી પણ થાય. તે પણ ગણિત સરસ ભણાવતા. આવા સરસ ગણિતના બે શિક્ષકો મળ્યા તેને હું મારું સદ્ભાગ્ય ગણું છું.

શેરથા અમારા વાસમાં એક ખૂબ જ જૂની ઓરડી હતી. તેનું સમારકામ અમારી સ્કૂલની ઉનાળાની રજાઓ દરમિયાન થતું હતું. અમારા ભાઈ બાબુભાઈના ઘરની પાસે આ ઓરડી હતી. એ સમયે બાબુભાઈ સર્વ વિદ્યાલય હાઈસ્કૂલ, કડીમાં દશમા કે અગિયારમા ધોરણમાં હતા અને ઈશ્વરભાઈ આઠમા કે નવમામાં હતા. બાબુભાઈને ઈતિહાસ, ભૂગોળ વગેરે ખૂબ ગમતાં. કડિયાઓ બપોરના

જમવા જાય ત્યારે બાબુભાઈ અને ઈશ્વરભાઈ ભૂમિતિનો અભ્યાસ કરે. અમારા બીજા મોટાભાઈ નટુભાઈ સોમનાથ પટેલ સર્વ વિદ્યાલય હાઈસ્કૂલના જૂના વિદ્યાર્થી. તેમની ભૂમિતિની નોટ આ બંને જણ વાપરે. આ નોટ અસામાન્ય હતી, તેમના અક્ષરો એટલા સુંદર હતા કે ના પૂછો વાત. આજે એ નોટ ન સાચવવાનો અફસોસ થાય છે. નટુભાઈ એસ.એસ.સી.ની પરીક્ષા આપીને મુંબઈ ગયેલા. નોકરી સાથે M.A., LL.B. થયા અને મક્તલાલ ગગલદાસના ગ્રૂપની મિલના મેનેજર થયા. અમારા ભત્રીજાઓ ડૉ. જીતુભાઈ અને હસમુખભાઈના સગા મોટા બાપુજી. મારા મોટાભાઈ ઈશ્વરભાઈ અને બાબુભાઈ નટુભાઈની નોટમાંથી ભૂમિતિ શીખેલા. ઈશ્વરભાઈએ ભૂમિતિ મને શીખવેલી. ઈશ્વરભાઈને એસ.એસ.સી.ની પરીક્ષામાં ભૂમિતિમાં ૯૯ માર્ક્સ આવેલા અને મારે એલ્જિબ્રામાં ૯૯ માર્ક્સ આવેલા.

સર્વ વિદ્યાલયમાં હતો ત્યારે દશમા અને અગિયારમા ધોરણ દરમિયાન મારે સ્કૂલમાં દાખલ થતાં મોટું ચોકબોર્ડ હતું, તેમાં દરરોજના સમાચાર 'વિશ્વદર્શન'ના નામે લખવાના હતા. આ કામ કોણે સૂચવેલું તે મને યાદ નથી. ઘણી સમજ પણ ન હતી, છતાંયે વિશ્વના સમાચાર લખતો. આના કારણે ઇતિહાસ, રાજકારણ વગેરેમાં રસ પડવા માંડ્યો અને હજુયે આના કારણે આ બધામાં વધારે પડતો રસ રહ્યો છે. ચૂંટણીઓના સમાચાર માટે રાત્રે મોડા સુધી જાગવું મારા માટે સરળ છે.

બોર્ડિંગની સામે હોજ હતો. હોજની પાસે એન્જિનની ઓરડી હતી અને કૂવો પણ હતો. આ કૂવામાંથી એન્જિનની મદદથી પાણી બહાર કઢાવું. પાણી માટે તે સમયે એન્જિન હતું. અમારા સંબંધી સોમનાથ કોઠારી આ બધાની કાળજી રાખતા. જે કૂવામાંથી પાણી બહાર આવતું તે એક નાના મજાના હોજમાંથી જમીનમાં નીચે ખોદીને દાટેલી સિમેન્ટ પાઇપોમાંથી કોઈ કોઈ વખતે આજુબાજુનાં ખેતરોમાં પણ જતું. હોજમાંથી દાટેલી પાઇપોમાં જવા ખુલ્લી કૂડીમાં જતું. હોજમાંથી કૂડીમાં ઝડપથી પાણી પહોંચતું અને કૂડીમાં ગોળ-ગોળ ફર્યા કરતું. રવિવારના દિવસે રજા હોઈને અમે ઘણા બધા હોજમાં નાહવા બેસતા. અને હું બેઠોબેઠો આ ગોળ-ગોળ ફરવાનું જોયા કરતો. એ સમયે મને જરાયે ખ્યાલ ન હતો કે જિંદગીનો ઘણો ભાગ આવા પ્રવાહી અને તેમની વચ્ચે રહેલા પદાર્થોની પ્રવાહીના માર્ગ ઉપર થતી અસરોનો અભ્યાસ કરવામાં જ છે.

જ્યારે હું દસમા ધોરણમાં હતો ત્યારે દશમા અને અગિયારમા ધોરણના વિદ્યાર્થીઓની વક્તૃત્વ હરીફાઈ

હતી. ગાંધી જયંતીના દિવસે હોઈને 'ગાંધીજી' ઉપર બોલવાનું હતું. મેં મારું નામ નોંધાવ્યું. એ સમયે મારા મોટાભાઈ ઈશ્વરભાઈ અગિયારમા ધોરણમાં હતા. તેમણે પણ આ હરીફાઈમાં નામ નોંધાવ્યું. દિવસો નજીક આવતા ગયા. ઈશ્વરભાઈને ખ્યાલ આવ્યો કે મેં પણ આ હરીફાઈમાં નામ નોંધાવ્યું છે. આ ખ્યાલ આવતાં જ તેમણે તેમનું નામ પાછું ખેંચી લીધું. તેમને અમારા બંને વચ્ચે હરીફાઈ થાય તે જરાયે ગમેલું નહિ. આ કારણે હરીફાઈ અટકાવવા તેમનું નામ ખેંચી લીધેલું, અને તેમણે જે તૈયાર કરેલું તે 'ભાષણ' મને આપ્યું. મેં બંને ભાષણો એકઠાં કર્યાં અને બોલવાની બરાબર તૈયારી કરી. ઈશ્વરભાઈએ પણ હાજર રહીને મને બરાબર તૈયાર કરેલો. બંને વર્ગોના વિદ્યાર્થીઓ વચ્ચે આ હરીફાઈ યોજાઈ. મોહનભાઈ સાહેબ જજ હતા. આ હરીફાઈમાં અગિયારમા ધોરણના નારણભાઈ પહેલા નંબરે અને આપણા જાણીતા લેખક ભોળાભાઈ બીજા નંબરે હતા. ત્રીજા નંબરે દસમા ધોરણનો હું હતો. મોહનભાઈ સાહેબના હાથે મને ઇનામમાં વેબસ્ટરની અંગ્રેજી ડિક્શનેરી મળેલી. અમેરિકા ભણવા ગયો ત્યાં સુધી વાપરેલી.

તે સમયે બોર્ડિંગના વિદ્યાર્થીઓ રમતગમતમાં રાજ્યમાં નંબર લાવતા. અમારી સાથેના વીરમભાઈ 'વ્યાયામ વીર' પણ બનેલા. લાંબુ કૂદવાનું, ઊંચું કૂદવાનું, ફેંકવાનું વગેરેમાં તે પ્રથમ કે બીજા નંબરે હોય જ. હુતુતુ અને ખોખોમાં કડીના વિદ્યાર્થીઓને દરરોજની સવાર-સાંજની પ્રેક્ટિસના કારણે હરાવવા તે ખૂબ જ અઘરું કામ હતું. કડીના વિદ્યાર્થીઓ સારા ખેલાડીઓ હોઈને અમદાવાદની અને વિદ્યાનગરની કોલેજો આવા વિદ્યાર્થીઓને શોધતી હતી. વિહ્વલભાઈ પટેલ મહાવિદ્યાલયમાં ભણતા નરોત્તમભાઈ (ગુજરાત રાજ્યના પૂર્વ મંત્રીશ્રી) અને હું એમ ત્રણ જ વિહ્વલભાઈ પટેલ મહાવિદ્યાલયની ખોખોની ટીમમાં હતા. આ ત્રણે કડીના વિદ્યાર્થીઓ હતા.

સાથે સાથે હિન્દી ભાષા પણ દેશને એક કરવા માટેની અગત્યની ભાષા ગણાતી. કડીના વિદ્યાર્થીઓ હિન્દી ભાષાની પ્રારંભિક, પ્રવેશ, પરિચય, કોવિદ અને વિશારદની પરીક્ષાઓ આપતા. નાની ઉંમરે મેં પણ કોવિદની પરીક્ષા પાસ કરેલી. એમ.જી. સાયન્સ કોલેજમાં ભૌતિકશાસ્ત્રના પ્રોફેસર હતા તે પ્રહલાદભાઈ પટેલ અને કંબોઈના નરોત્તમભાઈ પટેલે વિશારદની પરીક્ષા પાસ કરેલી.

નાટક, ગરબા વગેરેનું પણ વાતાવરણ સરસ હતું. કૈયલના ચીમનભાઈ અને તેમનો નાનો ભાઈ ગરબા,



સંગીત વગેરેમાં ભાગ લેતા.

સમાજ સેવાનાં કાર્યોમાં પણ આપણા વિદ્યાર્થીઓ ભાગ લેતા. ૧૯૫૦માં ઉત્તર ગુજરાતમાં સંડેર, લણવા વગેરે જગ્યાએ ટોળાબંધ તીડો આવેલાં. બધો પાક ખાઈ જતાં અને ઈંડાં મૂકી ગયેલાં. આ તીડોને ઉડાડવા માટે અને આગળ વધતાં અટકાવવા માટે આપણી સ્કૂલના લણવાના જૂના વિદ્યાર્થી ત્રિભોવનભાઈ પટેલે આચાર્ય નાથાભાઈ પાસે વિદ્યાર્થીઓની માગણી મૂકી. નાથાભાઈ સાહેબે ત્રિભોવનભાઈને આ કામમાં મદદ કરવા માટે અમારો IV Cનો Class આપેલો. અમે બધાએ સંડેરમાં આઠ દિવસ તીડો ઉડાડવાનું અને તીડો આગળ ન વધે તે માટે ખાડાઓ કરવાનું કામ કરેલું. ત્રિભોવનભાઈ સાથે કામ કરવાનું મળ્યું. અરવિંદભાઈ અને અનિલભાઈના પિતાજી એ જ આ ત્રિભોવનભાઈ.

આંખના પલકારામાં દિવસો પૂરા થયા અને એસ.એસ.સી.ની પરીક્ષા આપવા વિસનગર ગયા. અને અમારા આનંદના, ખિલખિલાટ હસવાના, રમવાના, દોડવાના દિવસોનો અંત આવ્યો. કોલેજમાં વર્ષો દરમિયાન ઘણાં વર્ષો હોસ્ટેલમાં રહ્યો પણ કડીના દિવસો જેવા દિવસો ન હતા. ફરીથી એવા દિવસો ક્યારે આવશે ? વો સુબાહ કભી તો આયેગી...

### શેરથાનો વાડો

હાલમાં શેરથામાં અમે જ્યાં રહીએ છીએ ત્યાંથી થોડેક દૂર પાણીનો બોર છે. બોરની નજીક કૂવો છે જે અમે ઉપરથી બંધ કરી દીધો છે. એ કૂવો ખોદાયો અને તેનું ચણતર થયું તે પણ યાદ છે. કૂવો ચણાતો ત્યારે કૂવામાંથી પાણી કાઢવા ઘણા ખેડૂતો અને કુટુંબીઓ તેમના બળદ સાથે આવતા. બપોરના જમવામાં તે બધાના માટે સુખડી થતી. આ ગરમાગરમ સુખડી કૂવા ઉપર લવાતી. તેનો સ્વાજ જ જુદો હતો. પછી તો મારા મોટાભાઈ જાપાનીઝ બનાવટનું 'યાનમાર (Yanmar)' એન્જિન પણ લાવેલા. આશરે આ સમય હતો ૧૯૫૦થી ૧૯૫૫નો હતો. આ એન્જિનથી કૂવામાંથી પાણી કાઢવા માટે કૂવામાં પાણીની ઉપર પંખો (મોટર) રાખતા. આ મોટરને એન્જિન ગોળગોળ ફેરવે અને મોટર પાણીને ઉપર પાઈપમાં મોકલે. આ મોટર ઉપર પટ્ટો હોય જે એન્જિનનાં પૈડાં સાથે જોડાયેલો હોય. આ મોટરે વારંવાર જવું પડતું હોઈને ઉપરથી નીચે કૂવામાં જવા માટે એ સમયે લોખંડની પાકી ન હતી. બે મજબૂત દોરડાઓથી બનાવેલી સીડી હતી. મજબૂત એરંડાના ટુકડાઓ લઈને આ દોરડાઓ સાથે જોડીને પગથિયાં

બનાવેલાં. આવી સાદી અને સરળ સીડી કૂવામાં લટકાવેલી. જેનો ઉપયોગ કરીને કૂવામાં ઊતરતા.

ઉનાળામાં ભરવાડો ઘેટાં ચારવા આવતા. અમારા આ કૂવાથી થોડેક દૂર અવાવરો (તૂટેલી ગયેલો અને વપરાશ વગરનો) કૂવો હતો. ઘેટાં તેની આસપાસના લીલા છોડવાઓ ચરે. અને અકસ્માતે એક ઘેટું આ અવાવરા કૂવામાં પડી ગયું. મોડે મોડે ભરવાડને આનો ખ્યાલ આવ્યો. હવે શું કરવું ? ઘેટાં સાથેનો ભરવાડ તેના સાથી ભરવાડ કૂવા ઉપર આવ્યો. તે સમયે અમે બે ભાઈઓ જ કૂવા ઉપર હતા. તેણે શું બન્યું હતું તે જણાવ્યું. અવાવરા કૂવામાંથી ઘેટાને બહાર કાઢવા માટે અમારા કૂવામાંથી સીડી કાઢીને લઈ જઈને અને અવાવરા કૂવામાં લટકાવીએ. ઈશ્વરભાઈને આ સૂઝ્યું. આ સીડી અવાવરા કૂવામાં લટકાવીએ અને કોઈ આ સીડીથી નીચે ઊતરે અને આપણે બધા સીડી પકડી રાખીએ કે બાજુના ઝાડના થડે બાંધીએ. ઉપરથી દોરડું લટકાવીએ. અંદર ઊતરેલો ઘેટાના પેટે આ લટકાવેલું દોરડું બાંધી અને ઉપરથી ઘેટા સાથે દોરડાને ખેંચીએ અને આ રીતે ઘેટાને ઉપર લાવીએ. આ બધું બધાના મગજમાં બેસી જતાં અમે બધાએ સીડીને કૂવામાંથી ખેંચીને બહાર કાઢી.

અમે બધા હાથોહાથ દોરડાની બનાવેલી સીડી અને દોરડું અવાવરા કૂવાએ લઈ ગયા. પછી ઈશ્વરભાઈએ ભરવાડોમાંથી કોઈને ઊતરવા કહ્યું. કૂવામાં સીડી ઉતારી અને સીડીને બાજુના ઝાડના થડે બાંધી. કોઈ ભરવાડ ઊતરવા તૈયાર ન થતાં શું કરવું ? બધા એકબીજાની સામે જોઈ રહ્યા. કોઈ તૈયાર ન થતાં ઈશ્વરભાઈ તૈયાર થયા. ધીરે-ધીરે નીચે ઊતરતા ગયા. ઘેટાને બચાવવાનો ખ્યાલ હોઈને નીચે પહોંચ્યા. ઘેટું હેમખેમ હતું. નીચે ઉતરીને ઘેટાના પેટે લટકાવેલું દોરડું બાંધ્યું. અમે બધાએ ઉપરથી ધીરે-ધીરે ઘેટાને ઉપર ખેંચી લીધું. દોરડું છોડતાં ઘેટું દોડેલું તે યાદ રહી જાય તેવું હતું. અને ભરવાડો પણ આનંદમાં આવી ગયા. આજે વિચારું છું કે એ અવાવરા કૂવામાં સાપ હોત તો શું થાત ?

### ગુજરાત યુનિવર્સિટીની લાઇબ્રેરી

બીજો ન ભુલાય તેવો પ્રસંગ અમદાવાદમાં બનેલો. હું પ્રો. પ્ર. સુ. વૈદ્યનો Ph.D.નો વિદ્યાર્થી હતો ત્યારે બનેલો. હું ગુજરાત યુનિવર્સિટીની લાઇબ્રેરીમાં વાંચતો હતો અને અચાનક જ જૂના ઓળખીતા, સંબંધી અને ગુજરાત યુનિવર્સિટીમાં નોકરી કરનાર આવી પહોંચ્યા અને મને પૂછ્યું, “તમે ખંભાતના પ્રો. સી. એચ. પ્રજાપતિને ઓળખો છો ?” ચતુરભાઈ પ્રજાપતિ મારા ખાસ મિત્ર. અમે બંને જણ

વિકલભાઈ પટેલ મહાવિદ્યાલયમાં સાથે જ ગણિતના ટ્યુટર બનેલા અને બંને જણ યુનિવર્સિટી હોસ્ટેલમાં સાથે જ રહેતા. આથી ના કઈ રીતે પાડી શકાય ? મેં કહ્યું, “હા.”. “મારી સાથે ચાલો”, તેમ તેમણે કહ્યું. હું તો તેમની સાથે લાઈબ્રેરીમાંથી નીકળ્યો. તે સમયે મને કોઈ ખ્યાલ ન હતો કે તે શા માટે પ્રજાપતિના ત્યાં લઈ જાય છે. હું વલ્લભવિદ્યાનગરથી અમદાવાદ આવ્યો અને પ્રજાપતિ ખંભાત સાયન્સ કોલેજના આચાર્ય તરીકે ખંભાત ગયેલા. અમે બંને જણ તેમના પિતાના મિત્રની ગાડીમાં બેસીને ખંભાત ચતુરભાઈના ત્યાં જવા નીકળ્યા. તે સમયે બહુ જ ઓછા લોકો ગાડી રાખી શકતા. આથી ગાડીમાં બેસીને ખંભાત જવાની મુસાફરીમાં આનંદ હતો અને બીજો આનંદ મિત્રને મળવાનો પણ હતો. તે મિત્રે અડધે પહોંચ્યા અને ખંભાત જવાનું કારણ બતાવ્યું. તેમના પિતાના મિત્રના પુત્રે ઈન્ટર સાયન્સની પરીક્ષા આપી છે અને તેનું ગણિતનું પેપર સારું ગયું નથી અને બાકીનાં બધાં સારાં ગયાં છે. પ્રજાપતિ ગણિતના પેપરના પરીક્ષક હોઈને તેમના ત્યાં જઈએ છીએ. મને જેવો તેના આશયનો ખ્યાલ આવ્યો તેવો જ તે મિત્રની સાથે પ્રજાપતિને ત્યાં જવા માટે તૈયાર થવાનું ખૂબ જ દુઃખ થયું. પણ હવે શું કરવું ? તે મિત્ર અને સંબંધી હોઈને ના કહેવાની હિંમત ન આવી, અને આમાંથી શી રીતે બહાર નીકળવું તેનો વિચાર કરતો રહ્યો.

આખરે ખંભાત પહોંચ્યા. પ્રજાપતિ ખંભાત કોલેજના આચાર્ય હોઈને તેમનું ઘર શોધવામાં જરાયે તકલીફ ન પડી. અમારા મિત્ર આ જ પેપરો તપાસતા હતા. મારા ખાસ મિત્ર હોઈને અમને પ્રેમપૂર્વક આવકાર્યા, ચા-પાણી થયાં પછી પેલા મિત્રે પ્રજાપતિને અમારા આવવાનું કારણ જણાવ્યું. ત્યારે જ પ્રજાપતિ તે ભાઈનું પેપર તપાસવાની તૈયારીમાં હતા. હું સાથે હતો એટલે શરમના માર્યા બધી માહિતી આપતા રહ્યા અને જણાવ્યું કે વીસ માર્ક્સ આવે છે. આથી તેમનાથી કશું જ થઈ શકે તેમ નથી. પણ મારા મિત્ર આ જવાબ ચલાવી લે ખરા ? તેમણે પ્રજાપતિને જણાવ્યું કે તેઓ તે વિદ્યાર્થીને લઈને પરમ દિવસે આવશે અને તે વિદ્યાર્થી પ્રશ્નપત્રના જવાબો લખશે. આથી પ્રજાપતિ નવા સુધારેલા પ્રશ્નોના જવાબોના માર્ક્સ આપીને પાસ કરી શકશે. હું સાથે હોઈને પ્રજાપતિ કોઈ જવાબ આપી ન શક્યા. અમે તેમના ઘેરથી નીકળીને ખંભાતના બજારમાં થઈને અમદાવાદ પાછા આવવા નીકળ્યા. ખંભાતના બજારમાંથી હલવાસન ખરીદ્યો. મારા માટે એક પેકેટ લીધું અને તે બધા માટે પણ ખરાં. ખંભાતથી

અમદાવાદ ગુજરાત યુનિવર્સિટીની લાઈબ્રેરીએ મને મૂકી ગયા. ત્યાંથી મારી સાઈકલ લઈને ઘેર પહોંચ્યો.

ઘેર થોડોક મોડો પહોંચ્યો. તે જ દિવસે સવારના હોસ્ટેલની વાતો થયેલી. અને હોસ્ટેલમાં રવિવારના દિવસે થતા મિષ્ટાન્નની વાતો થયેલી. સાથે-સાથે ગુલાબજાંબુ, ઘારી, હલવાસન વગેરેની વાતો થયેલી અને સાંજે હું હલવાસનનું પેકેટ લઈને ઘેર પહોંચું છું. બધાએ આરામથી હલવાસન ખાધો. પછી મેં ઈશ્વરભાઈને શું બન્યું તે જણાવ્યું અને સાથે-સાથે મારા મનની પણ વાત કરી. ઈશ્વરભાઈ મારા મિત્ર પ્રજાપતિ અને અમારા સંબંધીને બરાબર ઓળખતા હતા. મેં ઈશ્વરભાઈને સાથે સાથે જણાવ્યું કે પ્રજાપતિ મારો મિત્ર હોઈને મારા માટે આ કામ કરશે પણ પછી કોઈ દિવસ પરીક્ષક થશે નહિ તે મારો ડર પણ જણાવ્યો. આમાંથી કઈ રીતે બહાર નીકળવું તે પણ પૂછ્યું. એ અમારા સંબંધીને સ્પષ્ટ શબ્દોમાં ના પાડી શકાય તેમ હતું નહિ. આવા પેપરોમાં થતા સુધારાના અમે બંને ભાઈઓ મોટા વિરોધી છીએ. મને ખંભાત લઈ જનાર સંબંધીને અમારી ‘ના’નો જવાબ ન પણ ગમે. ઈશ્વરભાઈએ ખૂબ જ વિચાર કરીને જણાવ્યું કે ચાલ આપણે મુખ્ય પોસ્ટઓફિસે જઈને પ્રજાપતિને ખંભાત છોડીને ત્રણ-ચાર દિવસ બહાર જતા રહેવાનો તાર કરીએ. અમે બંને જણે મુખ્ય પોસ્ટઓફિસે જઈને પ્રજાપતિને આ મતલબનો તાર કર્યો.

ત્રીજા દિવસે હું ગુજરાત યુનિવર્સિટીની લાઈબ્રેરીમાં વાંચતો હતો ત્યાં જ મારા મિત્ર પરીક્ષા લેનાર વિદ્યાર્થી સાથે આવી પહોંચ્યા. અમે ત્યાંથી આ વિદ્યાર્થીને લઈને ખંભાત પહોંચ્યા. પ્રજાપતિના ઘેર પહોંચ્યા. પ્રજાપતિના ઘેર તાળાચંદ અને સાંકળચંદ. ઘરના મુખ્ય પ્રવેશદ્વારે મોટું તાળું જોઈને મારા મિત્ર ધુંઆપુંવા થઈ ગયા. થોડોક મનનો ઉકળાટ પણ કાઢ્યો. પાડોશીઓને પૂછતા તેમને ખ્યાલ ન આવ્યો કે પ્રજાપતિ ક્યાં ગયા હશે. આથી અમે પાછા અમદાવાદ આવ્યા. લાઈબ્રેરીમાંથી મારાં પુસ્તકો લઈને મારી સાઈકલ લઈને ઘેર આવવા નીકળ્યો. શાંતિથી ઘેર આવ્યો અને ઈશ્વરભાઈને બનેલી હકીકત જણાવી. તે દિવસે અમે બંને જણ ખિલખિલાટ ખૂબ જ હસ્યા.

વિકલભાઈ અં. પટેલ

‘સ્વરાજ’, નરસિંહજી મંદિર પાસે, ઉવારસદ રોડ, મુ. પો. શેરથા, તા. જિ. ગાંધીનગર મો. ૯૪૨૮૦૧૯૦૪૨

# નાપાસ ડોળ : વિદ્યાર્થી કે શિક્ષક ?

વુલસીભાઈ પટેલ

થોડા સમય પહેલા દૂરદર્શનની એક ટીમે ગુજરાતનાં કેટલાંક મોટાં શહેરોની જાણીતી શાળાઓની મુલાકાત લીધી. શિક્ષકોના સામાન્ય જ્ઞાન (General Knowledge)નું માપ કાઢવા માટે એમણે શિક્ષકોને કેટલાક સવાલ પૂછ્યા. એના જે જવાબો મળ્યા તે જાણવામાં સુજ્ઞ વાચકોને અવશ્ય રસ પડશે.

“ગુજરાતના જિલ્લા કેટલા ?”

“પંદર ? ના. વીસ.”

“ભારતનાં રાજ્ય કેટલાં ?”

“અઢાર.”

“ગુજરાત રાજ્યની સ્થાપના ક્યારે થઈ ?”

“પંદરમી ઓગસ્ટે !”

“ભારતને સ્વતંત્રતા ક્યારે મળી ?”

“૨૬મી જાન્યુઆરીએ !”

“ગુજરાતના ગવર્નર કોણ છે ?”

“મને ખબર નથી. હું હમણાં જ દાખલ થઈ છું.”

“ભારતના રાષ્ટ્રપતિ કોણ છે ?”

“નરેન્દ્ર મોદી.”

ઉપરના સવાલ-જવાબ જે શિક્ષકો સાથે થયા તે મોટા ભાગે પ્રૌઢ અને અનુભવી હતા ! એમના સામાન્ય જ્ઞાનનું સ્તર જોઈને કોઈ પણ શિક્ષણપ્રેમીને દુઃખદ આશ્ચર્ય થાય. સારું થયું કે દૂરદર્શનની ટીમે કોલેજના અધ્યાપકોની મુલાકાત લીધી ન હતી. એમની આબરૂ બચી ગઈ !

વિદ્યાર્થીના જ્ઞાનનું માપ કાઢવા માટે શિક્ષકો એમની પરીક્ષા લેતા હોય છે, ને એમને પાસ-નાપાસ જાહેર કરતા હોય છે, પરંતુ પાયાનો સવાલ એ છે કે જે શિક્ષકો પોતે જ્ઞાનની કસોટીમાં નાપાસ થાય છે, તે વિદ્યાર્થીઓને પાસ-નાપાસ કરવા માટે કેટલા લાયક ગણાય ?

દૂરદર્શનની મુલાકાતનું દર્શ્ય જોઈને જાણીતા શિક્ષણકાર ‘દર્શક’નું એક વિધાન યાદ આવ્યું. એક વાર એમણે આવી મતલબનું કહ્યું હતું કે : “હે શિક્ષકો ! વિદ્યાર્થીઓને પાસ-નાપાસ કરતાં પહેલાં તમે પોતે એમની નજરમાં પાસ થાઓને.”

શિક્ષણની દશા વિશે હમણાં કેગનો જે અહેવાલ પ્રગટ

થયો એમાં ગુજરાતનું ચિત્ર નિરાશાજનક છે. શિક્ષણની ગુણવત્તા વધારવા માટે છેલ્લાં થોડાંક વરસોથી ભરચક પ્રયત્નો થઈ રહ્યા છે. ચિંતન શિબિરો યોજાય છે, પરિસંવાદો થાય છે, લેખો લખાય છે, વિશેષાંકો તૈયાર થાય છે, કર્મયોગી તાલીમ રાખવામાં આવે છે. આટલી બધી કસરત પછી પણ શિક્ષણની ગુણવત્તામાં વધારો થવાને બદલે દિન-બદિન ઘટાડો કેમ થઈ રહ્યો છે ? એ વિશે આપણે જાગ્રત અને સક્રિય નહીં થઈએ તો એક દિવસ શિક્ષણની અવદશા પર આંસુ સારવા વેળા આવશે.

શિક્ષણની ગુણવત્તા પર અનેક પરિબળો અસર કરે છે. જેમ કે, શિક્ષક પોતે, વિદ્યાર્થી, વાલી, શાળા, શિક્ષણ-નીતિ, સમાજ વગેરે. પરંતુ આ તમામ પરિબળો પૈકી સૌથી મહત્ત્વનું પરિબળ છે શિક્ષક પોતે. શિક્ષણ આપવાનું પ્રત્યક્ષ કામ શિક્ષક જ કરે છે ને. એટલે અહીં માત્ર શિક્ષકને જ કેન્દ્રમાં રાખીને આપણી પ્રવર્તમાન શિક્ષણદશા અને પરીક્ષા વિશે વિચાર કરીશું.

કહેવત છે કે “કૂવામાં હોય તો હવાડામાં આવે.” શિક્ષક એ કૂવો છે. આ કૂવા પાસેથી વિદ્યાર્થી જ્ઞાનામૃત પ્રાપ્ત કરે છે. માટે શિક્ષણમાં ગુણવત્તા માટેની સર્વપ્રથમ શરત એ છે કે શિક્ષક પોતે જ્ઞાનસભર હોવો જોઈએ. વળી શિક્ષકે વિદ્યાર્થીને જે પીરસવાનું છે, તે એની પાસે અધિક માત્રામાં હોવું જોઈએ. સરળ દષ્ટાંત આપીને ગુણવંત શાહ સમજાવે છે કે વિદ્યાર્થીને સો ગ્રામ પીરસવા માટે શિક્ષક પાસે એક કિલો જ્ઞાન હોવું જોઈએ. જાણીતા અધ્યાપક અને લેખક ફાધર વાલેસ લખે છે :

“શિક્ષકોને કહું છું – તમે વર્ગમાં વિદ્યાર્થીઓને ભણાવવા જાઓ ત્યારે જો વર્ગ પૂરતું જ જ્ઞાન લઈને જશો, એટલે કે ભણાવવાના છો એટલું જ ભણીને જશો તો ફફડાટ રહેશે અને વખતે ભીડ પણ આવશે. પણ જેટલું વધારે ભણીને જશો તેટલી સલામતી રહેશે, શાંતિ થશે અને આનંદ આવશે. દસ મણ જેટલું ભણાવવાનું હોય તો પંદર જેટલું તૈયાર કરો. મગજમાં વધારે જ્ઞાન લઈને વર્ગમાં જશો ત્યારે જ ખરી મજા આવશે.” [૧૦૦ ટકા ઓપ્શન. પૃ. ૩૭]

ટૂંકમાં, શિક્ષક પાસે જ્ઞાનનો જથ્થો વધુ પ્રમાણમાં હશે

તો એને ભણાવવામાં સરળતા રહેશે અને મજા પડશે. શિક્ષક જ્યારે વ્યવસાયમાં દાખલ થાય છે ત્યારે એનામાં ઉત્સાહ અને જ્ઞાન હોય છે. દિનપ્રતિદિન એમાં વૃદ્ધિ થતી રહેવી જોઈએ; તો જ એ સમય સાથે કદમ મિલાવી શકે. પોતાના કામમાં સફળતા પ્રાપ્ત કરી શકે, પરંતુ મોટા ભાગે એવું બનતું હોય છે કે સમય વીતતાં એનો ઉત્સાહ ઓસરતો જાય છે, ને એનું જ્ઞાન વાસી થતું જાય છે. સમય કયાંય આગળ નીકળી જાય છે અને પોતે હતો ત્યાંનો ત્યાં ખોડાઈ રહે છે ! અરે ! ક્યારેક એવું બને છે કે અગાઉ ભણેલું એ ભૂલી ગયો હોય છે, છતાં વરસો વીત્યાં એટલે એ ‘અનુભવી શિક્ષક’નું ગૌરવ પ્રાપ્ત કરતો હોય છે. મતલબ કે શિક્ષક જેટલો વધુ વાસી એટલો વધુ અનુભવી !!

આપણે ત્યાં સરકારી નોકરીમાં જડબેસલાક સલામતી છે. એક વાર દાખલ થઈ ગયા, પછી કોની તાકાત છે કે કાઢી મૂકે ? પરિણામે નોકરી મળ્યા પછી નિવૃત્તિ સુધી શિક્ષક પોતાના જ્ઞાનમાં મિલીગ્રામ પણ વધારો ન કરે તોયે એને કશી આંચ આવતી નથી. ભૂતકાળની આછીપાતળી મૂડી ઉપર એ છેક સુધી ચરી ખાય છે ! ‘અનુભવી’ શિક્ષકો બાબતે તો આજે વિચિત્ર વિડંબના જોવા મળે છે : વિદ્યાર્થી એકવીસમી સદીનો અને શિક્ષક ? શિક્ષક વીસમી સદીનો ! છે ને અવળી ગંગા !!

તો શું કરવું ઘટે ? વાસ્તવમાં સાચો શિક્ષક પોતાની જાતને અદ્યતન - Uptodate બનાવતો રહે છે. અપડેટ બનાવવા માટે સેમિનારો અને શિબિરો યોજવામાં આવે છે, પરંતુ મોટા ભાગે તે ઔપચારિક કર્મકાંડ બની રહેતો હોય છે. કેટલાક ઉત્સાહી અને શિક્ષણ-ધર્મને વફાદાર, નિષ્ઠાવાન શિક્ષકો એનો લાભ લે છે અને અપડેટ થતા રહે છે. એવા સાચા સરસ્વતી ઉપાસકોને લીધે જ શિક્ષણખાતાની આબરૂ હજી ટકી રહી છે.

નોકરીમાં દાખલ થયા પછી મોટા ભાગના શિક્ષકોને માત્ર પગારમાં રસ હોય છે. તેઓ માત્ર વેતનભોગી નોકર હોય છે. તેઓ વિદ્યાવ્યાસંગી હોતા નથી. દર વરસે એમની કસોટી થતી રહે, ને નાપાસ થનારને રૂખસદ આપવામાં આવે તો તેઓ અપડેટ થવા પ્રયત્નશીલ અને સજાગ બને.

આજે જે પરીક્ષાઓ લેવાય છે અને પરિણામો આપવામાં આવે છે, એની વિશ્વસનીયતા છેક તળિયે પહોંચી ગઈ છે. પરીક્ષામાં ગેરરીતિ એ નિયમ થઈ ગયો છે, ને પ્રામાણિકતા અપવાદ બની ગઈ છે. એ વિશે તત્ત્વચર્ચા કરવાને બદલે થોડાક સ્વાનુભવ રજૂ કરું તો વાત વધારે પ્રતીતિકર બનશે.

રમાબહેન રબર-પેન્સિલ લઈને પેપર તપાસતાં હતાં.

વસ્તુલક્ષી સવાલ હતા અને જવાબ પેન્સિલથી લખેલા હતા. જવાબ ખોટો હોય તો રમાબહેન રબરથી ભૂસી નાખતાં હતાં ને પેન્સિલથી સાચો જવાબ લખતાં હતાં. પછી પૂરા ગુણ આપતાં હતાં. મેં પૂછ્યું : “આવું શા માટે કરો છો ?” રમાબહેન કહે : “અત્યારે ક્ષમતાલક્ષી [મીનીમમ લર્નિંગ લેવલ] અભિગમ ચાલે છે. એ માટે વિદ્યાર્થીએ ૮૦ ટકા ગુણ મેળવવા પડે. એટલા માટે આવું કરવું પડે છે.” મેં કહ્યું : “પણ ભૂસવા-લખવાની વધારાની મજૂરી કરવાને બદલે એમ જ ગુણ આપી દેતાં હો તો.” રમાબહેન કહે : “હાય હાય ! એવું ખોટું તો કરાતું હશે !”

એક વાર પી.ટી.સી.ના પ્રેક્ટિકલ પાઠ તપાસવા જવાનું થયું. પૂછવા ખાતર સંચાલકને પૂછ્યું : “પચાસમાંથી કેટલા ગુણ આપવાના ?” સંચાલકશ્રી કહે : “પહેલાં ૪ તો લખી જ નાખવાના. પછી આગળ એકથી નવ સુધી ઠીક લાગે તે આંકડો લખવો.”

ભાષાના એક અધ્યાપક ઉત્તરવહીનું દળ જોઈને ૧૦૦માંથી ૫૦-૬૦ વચ્ચે ગુણ આપે. મેં પૂછ્યું : “કોઈ વિદ્યાર્થીની ફરિયાદ આવે તો ?” અધ્યાપક કહે : “જેને વધારે ગુણ મળ્યા એ તો રાજી ! ઓછા લાગે એને સુણાવી દેવાનું : ‘ભાષામાં ગુણ લાવવા એ કંઈ ખાવાના ખેલ નથી ! એ માટે સખત મહેનત કરવી પડે. શું સમજ્યા ?”

એસ.એસ.સી.ના એક સેન્ટરમાં સંચાલકે જ સામૂહિક ચોરીની સગવડ કરી આપી. મેં પૂછ્યું : “આવું શા માટે કરવું પડ્યું ?” સંચાલકશ્રીનો જવાબ સાંભળી : “બાજુના સેન્ટરમાં સામૂહિક ચોરી થાય છે. આપણે ચોરી કરવા ન દઈએ તો આપણા વિદ્યાર્થીઓને ‘સાપેક્ષ અન્યાય’ થાય ને !” છે ને અફલાતૂન લોજિક !!

ગેરરીતિ કરનાર આગળ નીકળી જાય, ને પ્રામાણિક પાછળ રહી જાય. પ્રામાણિકતા બદલ પસ્તાવો થાય એવી વેળા આવી છે !

અલબત્ત, આજનો એકવીસમી સદીનો વિદ્યાર્થી કમ્પ્યુટર, ઈન્ટરનેટ વગેરેમાં અપડેટ છે. પોતાના શાળામાં ભણવાના વિષયો ઉપરાંત દુનિયાભરની માહિતી તે ક્ષણવારમાં મેળવી લે છે. જ્યારે વીસમી સદીનો ‘અનુભવી’ શિક્ષક આજે આઉટ ઓફ ડેટ છે ! જે આઉટ ઓફ ડેટ છે, તે અપડેટની પરીક્ષા લે ! વળી એમને નાપાસ પણ કરે !!

પ્રશ્ન થાય છે : નાપાસ કોણ : વિદ્યાર્થી કે શિક્ષક ?

૧, ઉદયનગર સોસાયટી,

પ્રશાંત સિનેમા પાસે, મહેસાણા-૩૮૪૦૦૨

મો. ૯૯૯૮૦૮૯૬૩૩

# કલનગણિત (Calculus) છે શું ?

વિક્કલભાઈ અં. પટેલ

## પ્રસ્તાવના

અમેરિકાના પ્રખ્યાત નવલકથાકાર હર્મન વૉક (Herman Wouk) હતા. તેમને બીજા વિશ્વયુદ્ધને લગતી નવલકથાઓ લખવી હતી. બીજા વિશ્વયુદ્ધમાં એટમ બૉમનો ઉપયોગ થયેલો. આ એટમ બૉમ બનાવવા માટે અમેરિકામાં મેનહટ્ટન પ્રૉજેક્ટ (Manhattan Project) હતો. આ પ્રૉજેક્ટ ઉપર કામ કરવા માટે અમેરિકાએ સારી યુનિવર્સિટીઓના ભૌતિકશાસ્ત્રીઓને એકઠા કરેલા અને તેમણે એટમ બૉમ બનાવેલો. આથી આ નવલકથાકારને મેનહટ્ટન પ્રૉજેક્ટના વિશે ઘણું બધું જાણવું હતું. આ નવલકથાકાર હર્મન વૉક હતા અને તેમનો જન્મ મે 27, 1915માં ન્યૂયૉર્કમાં થયેલો અને તેમનું નિધન હમણાં જ એટલે કે મે 27, 2019માં પામ સ્પ્રિંગ્સ (Palm Springs) કેલિફોર્નિયામાં થયેલું. હર્મન વૉકે આ પ્રૉજેક્ટમાં કામ કરનારા અમેરિકાના ખૂબ જ પ્રસિદ્ધ અધ્યાપક રૉબર્ટ ફેઇનમેન (Robert Feynman)નો ઇન્ટરવ્યૂ લીધો. બધું કામ પૂરું થયું, અને હર્મન વૉક રૉબર્ટ ફેઇનમેનની ઓફિસમાંથી બહાર નીકળવા જતા હતા ત્યારે ફેઇનમેને પૂછ્યું, “તમે કલનગણિત (Calculus) જાણો છો ?” વૉકે જણાવ્યું કે તેમને કલનગણિત શું છે તેનો જરાયે ખ્યાલ નથી. ફેઇનમેને કહ્યું, “તમે કલનગણિત શીખો કારણ કે ભગવાન તે ભાષામાં વાતો કરે છે.” વૉકે વિશ્વયુદ્ધને લગતી બે નવલકથાઓ ‘The Winds of War’ અને ‘War and Remembrance’ લખ્યા પછી કલનગણિત જાતે શીખવાનો ખૂબ જ પ્રયત્ન કર્યો. તેમણે Calculus Made Easy અને બીજાં ઘણાં પુસ્તકોમાંથી કલનગણિત શીખવાનો પ્રયત્ન કર્યો, પણ સફળતા ન મળી. આથી તેમને પોતાને શીખવવા માટે ઇન્સ્ટ્રાક્શનલ ગણિતના ખાનગી શિક્ષક (ટ્યુટર) રાખ્યા પણ કલનગણિતમાં ચાંચ ન ડૂબી. આથી આખરે હાઈસ્કૂલના કલનગણિતના ક્લાસમાં જવાનું શરૂ કર્યું, પણ તેમાં તે ખૂબ જ પાછળ પડી ગયા અને આખરે ક્લાસમાં જવાનું છોડી દીધું અને વિદ્યાર્થીઓએ તેમને તાલીઓથી વધાવી લીધા. તેમણે ‘The Language God Talks : On Science and Religion’માં આનો ઉલ્લેખ પણ કર્યો છે.

કલનગણિત છે શું ? શા માટે ફેઇનમેને નવલકથાકાર હર્મન વૉક જેવાને કલનગણિતનો અભ્યાસ કરવા જણાવ્યું તે જોઈએ.

## કલનગણિત (Calculus)

કલનગણિતને અંગ્રેજીમાં ‘કેલ્ક્યુલસ (Calculus)’ કહેવામાં આવે છે. અંગ્રેજી શબ્દ કેલ્ક્યુલસનું મૂળ લેટિન ભાષાનો શબ્દ ‘Calx’ છે. લેટિન ભાષામાં ‘Calx’ શબ્દનો અર્થ નાનો પથ્થર. જૂના જમાનામાં લોકો ગણવા માટે નાના પથ્થરો વાપરતા. દાંતના દાક્તરો દાંત ઉપર રહેલા ક્ષારો માટે પણ ‘કેલ્ક્યુલસ (Calculus)’ શબ્દ વાપરે છે, તે જ પ્રમાણે દાક્તરો ગૉલ સ્ટોન્સ (Gall Stones), કિડની સ્ટોન્સ (Kidney Stones) અને બ્લેડર સ્ટોન્સ (Bladder Stones) માટે પણ કેલ્ક્યુલસ શબ્દ વાપરે છે.

કલનગણિતનું મુખ્ય કામ જટિલ પ્રશ્નોને સરળ બનાવવાનું છે. કલનગણિત આ કામ કઈ રીતે કરે છે ? જટિલ પ્રશ્નોને નાના પ્રશ્નોમાં વહેંચી નાખવા. જેમ કે, આપણે વર્તુળનો પરિઘ મેળવવો છે. જટિલ પ્રશ્ન છે, પણ આપણે

પરિઘને નાના ટુકડાઓમાં વહેંચી શકીએ. આ ટુકડાઓ ખૂબ જ નાના હોઈને, આપણે તે ટુકડાઓને સુરેખા કહી શકીએ. આ સુરેખાની લંબાઈ આપણે મેળવી શકીએ. ટૂંકમાં આપણે આ બધા ટુકડાઓની લંબાઈનો સરવાળો કરીને પરિઘની લંબાઈ મેળવી શકીએ. આ ભાગ અઘરો છે, પણ મૂળ પ્રશ્નના જેટલો અઘરો નથી.

વર્તુળના પરિઘની લંબાઈ

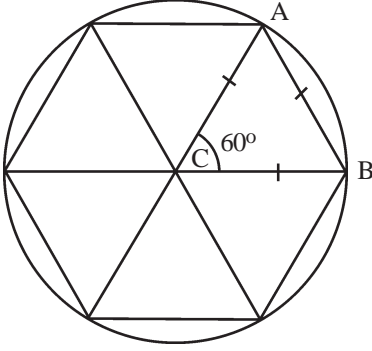

આકૃતિ 1 (a)

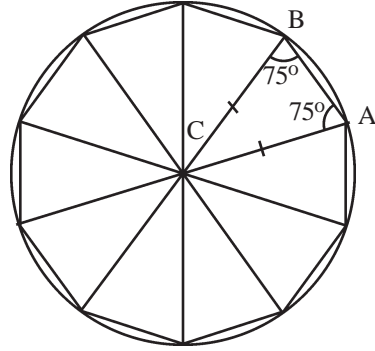

આકૃતિ 1 (b)

આકૃતિ 1માં વર્તુળ જેનું કેન્દ્ર  $C$  અને ત્રિજ્યા  $r$  છે તે આપેલું છે. આપણે આ વર્તુળનો પરિઘ મેળવવાનો છે. પ્રશ્ન જટિલ છે. આપણે પરિઘના નાના ટુકડાઓ કરીએ. આ ટુકડાઓ ખૂબ જ નાના હોઈને, તેમને સુરેખા ગણી શકીએ. ખૂબ જ નાના ટુકડાઓનો સરવાળો કરવાનું અઘરું છે, પણ મૂળ પ્રશ્ન જેટલું અઘરું નથી.

આપણે શરૂઆતમાં વર્તુળના પરિઘના છ સરખા ભાગ  $\overline{CB}$  આકૃતિ 1માં બતાવ્યા પ્રમાણે ષટ્કોણ (Hexagon) દોરીએ. આ શરૂઆત જ છે. રીતનો પ્યાલ આવે તે માટે જાણીને પરિણામોથી શરૂઆત કરીએ છીએ. આ ષટ્કોણની છ બાજુઓનો સરવાળો પરિઘ કરતાં ઘણો ઓછો છે. ષટ્કોણની બાજુઓની લંબાઈ શોધીએ. વર્તુળ ઉપરનાં છ એ છ બિંદુઓને કેન્દ્ર સાથે જોડતાં છ સરખાં ત્રિકોણો મળશે. આથી ગમે તે એક ત્રિકોણની બધી બાજુઓ શોધીએ.  $\Delta ABC$  માં  $CA = CB = r$  છે.  $360^\circ$  ને છ સરખા ભાગમાં વહેંચતા હોઈને  $\angle ACB = 60^\circ$  છે. આથી  $\Delta ABC$  માં  $\angle ACB = \angle ABC = \angle CAB = 60^\circ$  છે. આથી  $\Delta ABC$  સમભૂજ છે. આથી  $AB = BC = CA = r$  છે. આથી ષટ્કોણની છએ બાજુઓનો સરવાળો  $6r$  છે. આથી ત્રિકોણનો પરિઘ, જો આપણે  $2\pi r$  લઈએ તો,  $2\pi r > 6r$  છે.

આથી,  $\pi > 3$  છે.

આ રીતે  $\pi$  ની કિંમત પણ મેળવી શકાય.

જાણે કે આપ  $AB$  અને સુરેખ  $AB$ ની લંબાઈમાં ઘણો ફરક છે. આ ફેર નાનો કરવા માટે દરેક ચાપનાં મધ્યબિંદુઓ લઈએ. આગળનાં છ બિંદુઓમાં છ મધ્યબિંદુઓ ઉમેરતાં આપણને આકૃતિ 1(a)માં બતાવ્યા પ્રમાણે 12 બિંદુઓ મળશે. આ બિંદુઓને કેન્દ્ર સાથે જોડતાં 12 ત્રિકોણો મળશે. આપણને  $\Delta ABC$  ના બદલે આકૃતિ 1(b)માં બતાવ્યા પ્રમાણે બે ત્રિકોણો  $\Delta ACD$  અને  $\Delta DCB$  મળશે. એ જ પ્રમાણે બાકીના દસ ત્રિકોણો મળશે. આ 12 ત્રિકોણો સરખા હોઈને આપણે  $\Delta BCD$  ની બાજુ  $BD$  મેળવીએ.  $\Delta BCD$  માં  $\angle DCB = \frac{1}{2} \angle ACB = 30^\circ$  છે. આથી  $\angle CDB = \angle DBC = 75^\circ$  થાય.

$$\text{સાઈનના નિયમ પ્રમાણે} \quad = \frac{CD}{\sin 75^\circ} = \frac{BD}{\sin 30^\circ} \text{ છે.}$$

$$\text{આથી, } BD = CD \frac{\sin 30^\circ}{\sin 75^\circ} = 0.517638 r \text{ છે.}$$

$$\text{આથી, } 12 \text{ gon ની પરિમિતિ} = 12 \times 0.517638 = 6.211662 r$$

$$\therefore 2\pi r > 6.211662 r$$

$$\therefore \pi > 3.1058 \text{ છે.}$$

આ જ રીતે વર્તુળ ઉપરનાં બિંદુઓ બમણાં કરતા જઈએ એટલે કે 24, 48, 96 લઈને  $\wedge$ ની કિંમત ચોક્કસ કરતા જઈએ અથવા તો વર્તુળનો પરિઘ મેળવતા જઈએ.

પરવલય  $y = x^2$  એ  $x$ -અક્ષ વચ્ચેનું ક્ષેત્રફળ

આપણે  $y = x^2$  અને  $x$ -અક્ષ  $x = 0$  થી  $x = 1$  વચ્ચેનું આકૃતિ 2માં બતાવ્યા પ્રમાણેનું ક્ષેત્રફળ. આ ક્ષેત્રફળ કઈ રીતે મળે ? ત્રિકોણ, ચોરસ અને ચોરસ આકૃતિઓનાં ક્ષેત્રફળો કઈ રીતે મેળવવાં તે જાણીએ છીએ. આકૃતિ 2માં બતાવ્યા પ્રમાણે આ ક્ષેત્રફળને નાના લંબચોરસમાં વહેંચો. આ લંબચોરસો ઘણી રીતે પસંદ કરી શકાય, પણ આકૃતિ 2(a)માં બતાવ્યા પ્રમાણેના આંતરાલના જમણી બાજુના છેડાની કિંમત લઈને લંબચોરસ દોરીએ.  $0, \frac{1}{4}, \dots$  આંતરાલો છે. જમણી બાજુના છેડાની કિંમત  $\dots$ ,

અને 1 છે. આથી આકૃતિ 2(a)માં બતાવેલા લંબચોરસોની ઊંચાઈઓ  $\dots$  અને  $(1)^2$  હોઈને

લંબચોરસના ક્ષેત્રફળોના સરવાળા =

$$\begin{aligned} &= \frac{1}{64} \cdot \frac{4}{16} \cdot \frac{9}{64} \cdot \frac{16}{256} \cdot \frac{9}{4^2} \cdot \frac{11}{4} \cdot \frac{13^{22}}{24} \cdot \frac{11}{44} \cdot \frac{1}{4} \cdot \frac{11}{44} \\ &= \frac{30}{64} \end{aligned}$$

આ બધા લંબચોરસોની અંદર વક્ર  $y = x^2$  હોઈને વક્રની નીચેનું ક્ષેત્રફળ  $A < \dots = 0.46875$  છે.

આંતરાલોના ડાબી બાજુના છેડાની કિંમતો 0,  $\dots$  લઈને આકૃતિ 2(b)માં બતાવ્યા પ્રમાણે લંબચોરસો દોરીએ. આ દરેક લંબચોરસની પહોળાઈ  $\dots$  છે અને ઊંચાઈઓ અનુક્રમે  $(0)^2, \dots$  અને

હોઈને તેમના ક્ષેત્રફળોના સરવાળા =

$$\begin{aligned} &= \frac{1}{4} \cdot 0 \cdot \frac{1}{16} \cdot \frac{1}{4} \cdot \frac{9}{16} \\ &= \frac{1}{4} \cdot \frac{14}{16} \cdot \frac{14}{64} \text{ છે.} \end{aligned}$$

વક્ર આ બધા લંબચોરસની ઉપર હોઈને વક્રની નીચેનું ક્ષેત્રફળ  $A > \frac{14}{64} = 0.21875$

આથી  $0.21875 < A < 0.46875$  છે.

આંતરાલ  $[0, 1]$ ના ચાર ભાગ કરેલા. હવે દરેક આંતરાલનું મધ્યબિંદુ લઈ આઠ ભાગ કરીએ અને આ બંને પ્રકારના લંબચોરસો લઈને ક્ષેત્રફળો મેળવીએ. એ જ પ્રમાણે 16, 32, 64, ... ભાગો પાડીને ક્ષેત્રફળો મેળવી શકીએ.

આ પ્રમાણે, જટિલ પ્રશ્નને નાના પ્રશ્નોમાં વહેંચીને ઉકેલ મેળવી શકીએ.

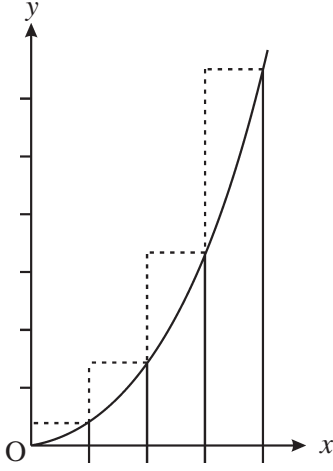

આકૃતિ 2(a)

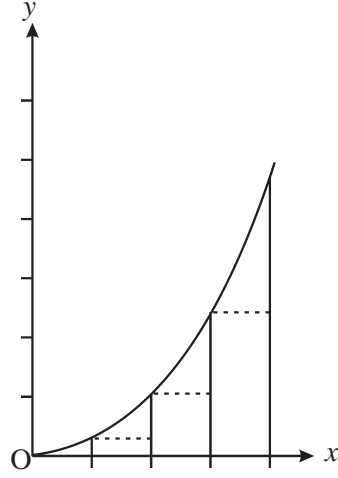

આકૃતિ 2(b)

### વિકલન

ઇટલીના જાણીતા નમતા પિસા ટાવર ઉપર ગણિતના પ્રોફેસર ચઢી રહ્યા હતા. આ નમતા પિસા ટાવરનું બાંધકામ ઓગસ્ટ 14, 1173માં શરૂ થયેલું. લડાઈ અને અન્ય કારણોસર 1372માં પૂરું થયું. લગભગ 55.86 મીટર અથવા 183 ફીટ ઊંચું છે. ટાવરને સાત માળ અને 296 પગથિયાં છે. આ ટાવરના છેલ્લા માળે પહોંચીને આ પ્રોફેસર ગુલાબ અને હીરાની વીંટી હથેળીમાં રાખે છે અને હાથ કઠેરાના બહાર હવામાં કાઢીને હથેળીને ફેરવીને બંનેને એકસાથે છોડે છે. આ નમતો ટાવર હોઈને આ કામ સરળ બને છે. પછી વિચારે છે :

થોડીક સેકન્ડો પછી આ બંને કેટલે હશે? કોઈને ખબર હશે? આ અખતરા પહેલાં ઘણા સમય પહેલાંનાં સંત જેવા ગણાતા તત્ત્વજ્ઞાની એરિસ્ટોટલ, એમ માનતા કે સરખી ઊંચાઈ ઉપરથી બે જુદા જુદા દ્રવ્યવાળા પદાર્થોને એક સાથે નીચે મૂકવામાં આવે તો વધારે દ્રવ્યવાળો પદાર્થ ધરતીને પહેલો અડશે.

આ ગણિતના પ્રોફેસર ગેલિલિયો હતા. તેમણે જે શોધ્યું તે અજબનું હતું. બંને ગુલાબ અને હીરાની વીંટી એક જ સાથે ધરતી ઉપર પડ્યાં. આ તદ્દન અણધાર્યું પરિણામ હતું અને સાથે સાથે અંતર માટેનું સૂત્ર  $D(t) = 55.86 - ct^2$  શોધ્યું, જ્યાં  $c$  અચળ સંખ્યા છે જેની કિંમત આપણે સગવડતા માટે 16 લઈશું અને  $t$  સમય છે.

આકૃતિ 1 માં પદાર્થ જુદા જુદા સમયે ક્યાં હશે, તે બતાવ્યું છે.

$$D(0) = 55.86$$

$$D(t) = 55.86 - 16(1)^2 \\ = 39.86$$

$$D(t) = 0$$

$$\therefore 16t^2 = 55.86$$

$$\therefore t = \sqrt{\frac{55.86}{16}} \cong 1.87 \text{ સેકન્ડ}$$

આ ગેલિલીઓનો નિયમ એ ભૌતિકશાસ્ત્રની સિદ્ધિ છે. ગેલેલીઓનો નિયમ અંતર અને સમયને જોડે છે.

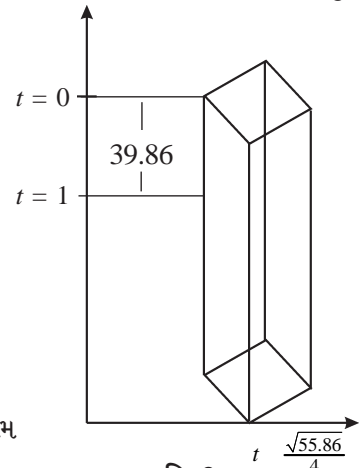

આકૃતિ 3



આપણે ઘણી વખત ઓછા સમયમાં વધારે અંતર કાપીએ છીએ અને વધારે સમયમાં ઓછું અંતર કાપીએ છીએ. આને બીજી રીતે જોઈએ તો બંનેની ઝડપ સરખાવીએ છીએ. આથી સરેરાશ ઝડપ =  $\frac{\text{અંતર}}{\text{સમય}}$ .

અહીંયાં અંતર કાપવામાં લીધેલો સમય તે સમય છે. અહીંયાં ટાવર ઉપરથી ગુલાબ કે હીરાની વીંટીની સરેરાશ ઝડપ કેટલી?

$$\begin{aligned} \text{સરેરાશ ઝડપ} &= \frac{\text{કુલ અંતર}}{\text{નીચે જમીનને અડે ત્યાં સુધીનો સમય}} \\ &= \frac{55.86}{\sqrt{55.86/4}} = 4 = 29.89 \text{ K/S} \end{aligned}$$

હવે જ્યારે હું કહું છું કે, “કલાકના 100 કિ.મી.ની ઝડપે ગાડી ચલાવું છું.” ત્યારે હું શું કહું છું? અડધા કલાક પછી ગાડી ચલાવવાનું બંધ કરું તો શું? અડધો કલાક 150 કિ.મી./ કલાક ચલાવતો હોઉં અને શરૂઆતના અડધા કલાક દરમિયાન પોલીસ મળે અને રોડ ઉપર બોર્ડ હોય જેમાં લખ્યું હોય કે 100 કિ.મી.ની ઝડપ તો શું? હું તેને સમજાવવા મથું કે મારી સરેરાશ ઝડપ 100 કિ.મી./કલાક થશે તો તે માનશે કે મને દંડ કરશે? આ બધી મુશ્કેલીઓનું કારણ આપણને સરેરાશ ઝડપ કરતાં વિશેષ જોઈએ છે. આપણે તાત્કાલિક વેગ (Instantaneous Velocity) અથવા તાત્કાલિક ઝડપ જોઈએ.

તાત્કાલિક વેગ દરેકે દરેક ક્ષણે વગે દર્શાવે છે, જ્યારે સરેરાશ ઝડપ આખી મુસાફરી દરમિયાન કાપેલું કુલ અંતર અને આખી મુસાફરી દરમિયાન લીધેલા સમયનો ગુણોત્તર છે. દરેકે દરેક ક્ષણે ઝડપ કઈ રીતે મેળવાય? કોઈપણ સમય  $t$  માટે આપણે અંતર  $D(t)$  મેળવી શકીએ. હવે  $t$  ની નજીકમાં નાનામાં નાનો  $h$  લઈએ, અને અંતર  $D(t + h)$  મેળવીએ. હવે આપણે  $t + h$  અને  $t$  વચ્ચે કાપેલું અંતર =  $D(t + h) - D(t)$  છે. આને લીધેલો કુલ સમય  $(t + h) - t = h$  છે. હવે ગુણોત્તર લઈને  $\frac{D(t+h) - D(t)}{h}$

$t$  ક્ષણે ઝડપ = જ્યાં  $h$  એકદમ નાની સંખ્યા છે.

દરેક ક્ષણે આપણને ઝડપ મળતું હોઈને આ પણ વિધેય બને છે. હવે આપણે નીચે પડતા ગુલાબ અને હીરાની વીંટીની તાત્કાલિક ઝડપ મેળવીએ. સામાન્ય રીતે આ નવા વિધેયને  $D'(t)$  દર્શાવાય છે. એટલે કે

$$\begin{aligned} D'(t) &= \frac{D(t+h) - D(t)}{h} = \frac{55.86 \sqrt{t+h} - 55.86 \sqrt{t}}{h} \\ &= \frac{16}{h} \{-(t+h)^2 + t^2\} \\ &= -16(2t+h) = -32t - h \text{ થાય.} \end{aligned}$$

$h$  અત્યંત નાનું હોઈને, આપણે  $D'(t) = -32t$  મેળવીએ છીએ. જાણે કે  $t = 1$  સમયે ઝડપ  $D'(t) = -32 \text{ m/s}$  છે. ઋણ સંજ્ઞા ઊલટી દિશા બતાવે છે.

**વક્રો**

વક્રના સ્પર્શકોએ કલનગણિતના વિકાસમાં ખૂબ જ અગત્યનો ભાગ ભજવ્યો છે. સ્પર્શક શબ્દ જ શું છે તે કહે છે. વક્રને સ્પર્શક સ્પર્શે છે. વર્તુળના સ્પર્શકોથી આપણે પરિચિત છીએ. સ્પર્શક સુરેખા હોઈને આપણે સ્પર્શકનો ઢાળ મેળવવો જોઈએ. ઉદાહરણ માટે આપણે પરવલય  $F(x) = X^2$  લઈએ. આપણે પરવલય ઉપરના બિંદુ (1,1) એ દોરેલા સ્પર્શકનો ઢાળ મેળવવો છે. પરવલય ઉપર બીજું જુદું બિંદુ (2,4) લઈએ અને બંને બિંદુઓમાંથી પસાર થતી સુરેખાનો ઢાળ

$$m = \frac{f(2) - f(1)}{2 - 1} = \frac{2^2 - 1^2}{2 - 1} = 2 + 1 = 3 \text{ છે.}$$

આકૃતિમાં બતાવ્યા પ્રમાણે બિંદુ (2,4) ના બદલે બિંદુ (1.5,  $\frac{3}{2}$ ) (1,1)ની નજીક લઈએ, આ છેદક રેખાનો ઢાળ

$$m = \frac{\frac{3}{2}^2 - 1^2}{\frac{3}{2} - 1} = \frac{\frac{3}{2} + 1}{1} = 2.5 \text{ છે.}$$

આકૃતિમાં બતાવ્યા પ્રમાણે બિંદુ (1.1, (1.1)<sup>2</sup>), (1, 1) નજીક લઈએ. આ છેદક રેખાનો ઢાળ

$$m = \frac{(1.1)^2 - 1^2}{(1.1) - 1} = 1.1 + 1 = 2.1$$

છે. એ જ રીતે આકૃતિમાં બતાવ્યા પ્રમાણે બિંદુ (1.01, (1.01)<sup>2</sup>) બિંદુ (1,1)ની નજીક લઈએ.

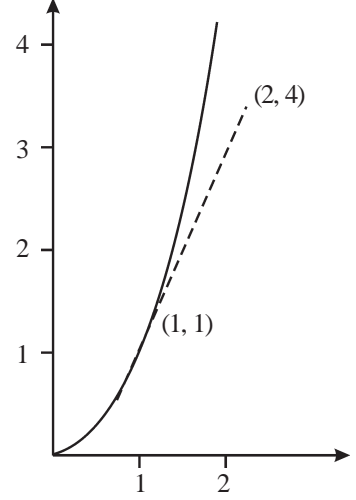

આ છેદક રેખાનો ઢાળ  $m = \frac{f(1.01) - f(1)}{1.01 - 1} = 1.01 + 1 = 2.01$  છે. આકૃતિ 4

ટૂંકમાં આપણે બિંદુ (1,1)ની એકદમ નજીકમાં બિંદુ  $(1 + h, (1 + h)^2)$  લઈએ.

આ છેદક રેખાનો ઢાળ  $m = \frac{f(1+h) - f(1)}{(1+h) - 1} = (1 + h) + 1 = 2 + h$  છે. અને  $h \rightarrow 0$  છે.

આથી સ્પર્શકનો ઢાળ 2 છે. જો  $h \rightarrow 0$  હોય, તો  $m \rightarrow 2$  છે. આમ, કહેવા માટે ઘણું બધું કહેવું પડે. જો તમારે આ બરાબર સમજવું હોય તો કલનગણિતનો અભ્યાસ કરવો પડે. કોઈ બિંદુએ  $(x, f(x))$

સ્પર્શકનો ઢાળ  $m = \frac{f(x+h) - f(x)}{(x+h) - x} = \frac{f(x+h) - f(x)}{h}$  જ્યાં  $h \rightarrow 0$  છે.

આની સાથે

તાત્કાલિક ઝડપ  $D'(t) = \frac{D(t+h) - D(t)}{h}$  જ્યાં  $h \rightarrow 0$  છે.

સરખાવતાં બંને વ્યાખ્યાઓમાં ઘણી જ સમાનતા છે. આથી ઢાળ કે ઝડપ જોડે જોડ્યા વગર જ આપેલા વિધેય  $f$  માંથી તદ્દન જુદું જ વિધેય જેને આપણે  $f$  માંથી જ મેળવેલું હોઈને  $f'$  વડે દર્શાવીશું અને

$f'(x) = \frac{f(x+h) - f(x)}{h}$  જ્યાં  $h \rightarrow 0$  છે.

આ બદલાવવાનો દર છે.  $f'$  ને  $f$  નો  $x$  વિશે વિકલિત (Derivative) કહેવાય છે.

વિધેયનો વિકલિત મેળવવાની ક્રિયાને વિકલન કહેવામાં આવે છે.

સમાન વિધેયોના વિકલિતો જોઈએ.

$$(1) f(x) = a. \quad a \text{ અચળ છે, } f'(x) = \frac{f(x+h) - f(x)}{h} = \frac{a - a}{h} = 0$$

આકૃતિ ૩માં  $f(x) = a$  નો આલેખ આપ્યો છે. આ સુરેખા ઉપર કોઈપણ બિંદુએ સ્પર્શક દોરીએ તો તે સ્પર્શક  $x$ -અક્ષને સમાંતર છે અને આપણે જાણીએ છીએ કે  $x$ -અક્ષના ઢાળ  $m = 0$  છે. સુરેખાઓના સ્પર્શકો તે જ સુરેખાઓ છે.

$$(2) f(x) = x^2$$

$$f'(x) = \frac{x^2 + 2hx + h^2 - x^2}{h} = 2x + h$$

થાય, જો  $h \rightarrow 0$  હોય તો

$$= 2x$$

આ લેખ નીચેનાં પુસ્તકોના આધારે લખ્યો છે.

(1) Wouk, Herman. The Language God Talks : On Science and Religion. Bosten : Little, Brown, 2010

(2) Strogatz, Steven. Infinite Powers : How Calculus Reveals the Secrets of the Universe. An Eamon Dolan Book, Houghton Mifflin Harcourt. Bosten, New York, 2019

વિકલભાઈ અં. પટેલ

‘સ્વરાજ’, નરસિંહજી મંદિર પાસે, ઉવારસદ રોડ, મુ. પો. શેરથા,  
તા. જિ. ગાંધીનગર મો. ૯૪૨૮૦૧૯૦૪૨



## ગ્રંથસૌરભ

મણિભાઈ પ્રજાપતિ

**જૈન વિશ્વકોશ, ખંડ-૫ : ‘દે’થી ‘નો’ / સંપાદકો :**  
કુમારપાળ દેસાઈ અને ગુણવંત બરવાળિયા.  
મુંબઈ : શ્રી ઉવસગ્ગહર સાધના ટ્રસ્ટ; વિકેતા :  
અમદાવાદ : ગૂર્જર, ૨૦૧૯. xvii, ૩૭૮ પૃ. ISBN  
: ૯૭૮-૮૧-૯૩૧૫૬-૦-૮. ક્રિં. ૩. ૧૫૦૦.

યુગદિવાકર રાષ્ટ્રસંત પૂ. ગુરુદેવ શ્રી નમ્રમુનિ મહારાજસાહેબના પ્રેરણા અને પ્રોત્સાહન, કર્મઠ, ક્રિયાશીલ અને પ્રતિબદ્ધ સંપાદકો સર્વશ્રી પદ્મશ્રી કુમારપાળ દેસાઈ અને ગુણવંત બરવાળિયા તથા શ્રી ઉવસગ્ગહર સાધના ટ્રસ્ટના ધ્યેયનિષ્ઠ કર્ણધારોના ત્રિવેણીસંગમથી બહુમંડિય ‘જૈનવિશ્વકોશ’ના સંપાદન / પ્રકાશનનો પ્રકલ્પ હાથ ધરવામાં આવતાં તેનો પ્રથમ ખંડ વિ. સં. ૨૦૧૨ના પર્વાધિરાજ પર્યુષણના સમયે પ્રકાશિત કરવામાં આવ્યો હતો. આ દષ્ટિપૂત ‘વિશ્વકોશ’ના ક્રમશઃ પાંચમા ખંડનું પ્રકાશન તાજેતરના

દિવસોમાં કરવામાં આવ્યું, જેમાં ગુજરાતી વર્ણાનુક્રમમાં ‘દે’થી ‘નો’ સુધીના કુલ ૩૨૭ અધિકરણો – પરિશિષ્ટનાં ૪૯ અધિકરણો સહિત – સમાવિષ્ટ છે. આ બધા અધિકરણોના કર્તૃત્વની દષ્ટિએ વિચાર કરીએ તો ૧૬૧ (૪૮.૯૫ ટકા) અધિકરણો વિદુષી સાધ્વીશ્રીજીઓ અને મહિલાઓ કૃત છે, જ્યારે વ્યક્તિકર્તાની દષ્ટિએ જોઈએ તો સૌથી અધિક ૫૦ અધિકરણો ડૉ. સાધ્વી આરતીજી અને ત્યાર બાદ ૩૫ અધિકરણો કુમારપાળ દેસાઈ કૃત છે. આ બધા અધિકરણો પૈકી સૌથી વધુ અધિકરણો વ્યક્તિચરિત્રો (પૌરાણિક જૈનસાહિત્યમાં આલેખિત ઉદાહરણસ્વરૂપ પાત્રો સહિત) ૧૨૮ છે, જેમાં ૧૦ ચરિત્રો જૈન સાહિત્યના પાશ્ચાત્ય અભ્યાસીઓ તેમ જ ૩૦ ચરિત્રો સાધ્વીશ્રીજીઓ તથા વિદુષી અને કર્મશીલ મહિલાઓ

સંબંધી છે. ત્યાર બાદ ૧૧ વિશિષ્ટ કૃતિઓ અને સામયિકો, ૧૦ જિનાલયો અને ૭ સ્થળવિશેષ સંબંધી અને બાકીનાં ૧૭૧ અધિકરણો જૈનધર્મ-દર્શન સાથે સંબંધિત વિવિધ વિષયક છે. આ અધિકરણો ૧૩૦ જેટલાં રંગીન ચિત્રો, રેખાંકનો અને ફોટોગ્રાફ્સથી અલંકૃત છે.

આ 'વિશ્વકોશ'ની આગવી વિશેષતાઓ એ છે કે અહીં જૈનધર્મના તમામ સમ્પ્રદાયો, શાખાઓ / ફિરકાઓને તથા વિદેશોમાં જૈનધર્મના પ્રચાર-પ્રસાર સંબંધી પ્રવૃત્તિઓ, જિનાલયો, મહાનુભાવો વગેરેને આવરી લઈને આ સૌ સંબંધી માહિતી સંક્ષેપમાં છતાં સંતર્પક, તટસ્થ અને અધિકૃત કે જેમાં સાધુ - સાધ્વી ભગવંતો પણ સમાવિષ્ટ છે તે બધા દ્વારા. વળી, પ્રત્યેક અધિકરણ પૂર્ણ થયે તેના લેખક / લેખકોનાં નામ તથા અધિકરણ સંબંધી માહિતીના પસંદગીના મૂળ આધારસ્ત્રોત પણ જણાવવામાં આવ્યા છે. આધારગ્રંથોની માહિતીનો આ ખજાનો તેની આડપેદાશરૂપે અહીં ઉપલબ્ધ થાય છે, કે જે ગ્રંથાલયો અને સંશોધકો માટે ઉપયોગી બની રહેશે. આ ઉપરાંત ગ્રંથારંભે દર્શાવવામાં આવેલા વિવિધ પ્રકારની દષ્ટિપૂત માહિતી પૈકી પ્રસ્તુત વિશ્વકોશ શા માટે અને તેના આયોજન માટે હાથ ધરવામાં આવેલા પ્રયાસો અને ફળશ્રુતિઓ, કોશના પરામર્શકો અને લેખકોના સંક્ષિપ્ત પરિચય સાથે યાદી, કોશના ઉપયોગ માટે માર્ગદર્શન, જૈન વિશ્વકોશ - શ્રેણીમાં આવરી લેવામાં આવેલા પ્રમુખ વિષયોની યાદી (જોકે આ યાદી ખૂબ જ મહત્ત્વપૂર્ણ હોવા છતાં અકાદિકમમાં નથી), આ ખંડમાં સમાવિષ્ટ અધિકરણોનાં શીર્ષકોની અકારાદિકમ યાદી વગેરે ધ્યાનાર્હ બની રહે છે.

પ્રસ્તુત ગ્રંથલોકમાં વિહાર કરતા જિજ્ઞાસુઓને જૈનવિદ્યા જગતના બહુવિધ વિષયોની અધિકૃત માહિતી સરળતાથી સુલભ થાય છે. આ પૈકી ઘણાખરા વિષયો હેઠળની માહિતી સામાન્ય જિજ્ઞાસુઓની કલ્પનાથી પર છે, તેમ જ તેની અન્યત્ર શોધ કરીને તે મેળવવી સરળ તો નથી જ. જૈનવિદ્યા સંબંધી ભાગ્યે જ એવો કોઈ વિષય હશે કે જે આ કોશમાં સમાવિષ્ટ ન હોય. કોઈ સરતચૂકથી કોઈ વિષય સંબંધિત ખંડમાં છૂટી ગયો હોય તો તેને કાળજીપૂર્વક અનુગામી ખંડના પરિશિષ્ટમાં સ્થાન આપવામાં આવે છે, જેમ કે ખંડ-૫માં અગાઉના ખંડોમાં સમાવેશ ન પામેલાં ૪૯ અધિકરણો પરિશિષ્ટમાં મૂકવામાં

આવ્યાં છે. ખાસ નોંધપાત્ર અને ખૂબ જ મહત્ત્વની બાબત એ છે કે આ જૈન વિશ્વકોશનું મહત્ત્વ માત્ર જૈનવિદ્યા સંબંધી માહિતીનો સંગ્રહ કે દસ્તાવેજીકરણ કરી તેનો ગર્વ લેવામાં નથી, પરંતુ ગુરુદેવ શ્રી નમ્રમુનિજી મહારાજસાહેબ જણાવે છે તેમ “સમ્યક્ જ્ઞાનના શિખરને પામવા હજારો પગથિયાં દ્વારા પ્રજ્ઞા પ્રાગટ્યનો પુરુષાર્થ થાય છે” એટલે કે આપણા જીવનને ઉન્નત શિખરે પ્રસ્થાપિત કરવા માટે - જીવનના ઊર્ધ્વીકરણ માટે - આ કોશમાં સમાવિષ્ટ જ્ઞાનરૂપી પગથિયાંનું ભરપૂર વાચન કરવું જોઈએ અને તેને જીવનમાં ઉતારવું જોઈએ - આ કોશમાં કથિત જ્ઞાનને જીવનમાં ઉતારવા સંકલ્પબદ્ધ બની રહેવું જોઈએ. ઉદા. તરીકે અહીં સમાવિષ્ટ ૧૨૮ જેટલાં વ્યક્તિચરિત્રો આપણા માટે રોલ-મોડલ બની રહે છે અને આપણને તેમના માર્ગે પ્રયાણ કરવા પ્રેરણા પૂરી પાડે છે. આ પૈકી ઘણાં ઉમદા ચરિત્રોના સંભવતઃ નામ પણ સાંભળ્યાં નહીં હોય કે તેમના જીવન અને કાર્યથી પ્રાયઃ વિગતે અનભિજ્ઞ હોઈશું. ઉદા. તરીકે કચ્છ-માંડવીમાં જન્મેલા ભારતના વિખ્યાત અર્થશાસ્ત્રી અને બંધારણ સભાના સભ્ય ખુશાલ ટી. શાહ, અમેરિકા સ્થિત કાન-નાક-ગળાના અગ્રણી નિષ્ણાત એવા કચ્છ માંડવીમાં જન્મેલા ડૉ. નવીન મહેતા, આગમોનું સૌ પ્રથમ લેખન કરાવવાનું શ્રેય જેમના શિરે રહે છે તેવા સૌરાષ્ટ્રના વતની તેવા મુનિભગવંત દેવર્ધિગણિ ક્ષમાશ્રમણ, આગમોની પ્રતો તૈયાર કરાવનાર દોલતસાગરસૂરીશ્વરજી મહારાજ કે જેઓશ્રી મહેસાણા પાસેના જેતપુર ગામના વતની અને પૂર્વાશ્રમમાં પટેલ જ્ઞાતિના હોવા વિશે, ભારતીય શિક્ષણની કાયાપલટમાં મહત્ત્વપૂર્ણ યોગદાન આપનાર ન્યુક્લિઅર અને ખગોળ વિજ્ઞાની ડૉ. ડી.એસ. કોઠારી, રાણકપુર તીર્થના રચયિતા ધરણા શાહ, મુનિ ભગવંત સર્વશ્રી નમ્રમુનિ, જૈનવિજ્ઞાનના પ્રખર જ્ઞાતા નંદિધોષસૂરીશ્વરજી, નેમિસૂરીશ્વરજી, ન્યાય વિજયજી, યુવા ઉદ્યોગપતિ કુલેશ શાહ, ‘મુણોત નેણસી રી ખ્યાત’ના કર્તા મંત્રીવર નેણસી મુણોત, ઉત્તરવયે જૈનધર્મ અંગીકાર કરનાર ‘તિલકમંજરી’ના કર્તા ધનપાલ, જૈન તત્ત્વચિંતક નગીનભાઈ શાહ, જ્ઞાન્સનાં જૈનવિદ્યાનાં વિદ્વુષી નલિની બલબીર વગેરે અનેકાનેક ચરિત્રોથી આપણે ભાગ્યે જ વિગતે પરિચિત હોઈશું, જે આ કોશ થકી સરળતાથી પરિચિત થઈ શકાય છે.

વ્યક્તિચરિત્રો ઉપરાંત ઘણા-ખરા વિષયો હેઠળનાં અધિકરણો જે તે વિષયક્ષેત્રમાં વિહાર કરાવવાનો આહવાદક અનુભવ કરાવીને તરોતાજા રાખે છે. આવો, કેટલાંક અધિકરણોનો રસાસ્વાદ માણીએ : 'નેપાળમાં જૈનધર્મ'માં આપણને ૧૮ અને ૨૧મા તીર્થકરો અનુક્રમે મલ્લિનાથ અને નમિનાથ ભગવાનની જન્મભૂમિ નેપાળ હોવાથી શરૂ કરીને, ઉત્પનનથી ૧૪૦૦ વર્ષ પૂર્વેની પ્રાચીન મૂર્તિઓની પ્રાપ્તિ, પ્રવર્તમાન સમયમાં જૈન ધર્મની સ્થિતિ અને પ્રચાર-પ્રસારની પ્રવૃત્તિઓ અને સવિશેષતઃ આચાર્ય પદ્મસાગરસૂરીશ્વરજી મહારાજે નેપાળમાં આગમન કરતાં તત્કાલીન રાજા વીરેન્દ્ર વીર વિક્રમ શાહ અને રાણી ઐશ્વર્યદેવી દ્વારા આચાર્યશ્રીના દર્શનાર્થે આવવું અને આ સંબંધી ફોટોગ્રાફ સાથે વિગતો પૂરી પાડવા વગેરે સંબંધી માહિતી અહીં મળી રહે છે. આ ફોટોગ્રાફ આજે એટલા માટે મહત્ત્વપૂર્ણ અને દસ્તાવેજી બની રહે છે કે નૃશંસ હત્યાકાંડના કારણે નેપાળમાં આ વંશનું કોઈ બચવા પામ્યું નથી; 'ધારાની ભોજશાળા'માં ધારાનગરીની સ્થાપનાનો સંક્ષિપ્ત ઇતિહાસ અને ધારાનગરીમાં રચાયેલા જૈનસાહિત્યની ઝાંખી મળી રહે છે; 'નૃત્યશૈલી'માં ભારતમાં નૃત્યપરંપરા, નૃત્યનાં લક્ષણો, જૈનગ્રંથોમાં નૃત્યકલા, ભગવાન મહાવીર સમક્ષ સૂર્યાભદેવ દ્વારા નાટ્યવિધિ કરવો, ૩૨ નાટકોની ભજવણી, નાટ્યવિધિ ભક્તિયોગનું શ્રેષ્ઠ અંગ હોવું, સચિત્ર કલ્પસૂત્રના હાંસિયામાં નૃત્યની વિવિધ મુદ્દાઓનાં રંગીન ચિત્રો હોવાં, 'વસુદેવચરિત્ર'માં નૃત્ય, વગેરે મુદ્દાઓને આવરી લઈને જૈન ધર્મ અને નૃત્યકળાનો એક અધ્યયનશીલ આલેખ પ્રસ્તુત કરવામાં આવ્યો છે; જૈન ધર્મના મુખ્ય અને મહાન 'નમસ્કાર મહામંત્ર' યા 'નવકારમંત્ર' કે જે જૈન વાઙ્મય / ચૌદપૂર્વનો સાર છે તેમાં પ્રયોજેલ પ્રત્યેક પદનું રહસ્યોદ્ઘાટન સાધાર અને સ-રસ રીતે કરવામાં આવ્યું છે; 'નવટૂક' અંતર્ગત શત્રુંજય તીર્થ પરની નવટૂકની યાત્રાનો ચાક્ષુષ અહેવાલ, વિગતસભર ઇતિહાસ, માહાત્મ્ય વગેરે પ્રત્યેક વાચનના અંતે પુનઃ વાંચવા બાધ્ય કરે તેટલું સરસ છે વગેરે. વધુમાં, આ ગ્રંથ થકી આપણને ઘેર બેઠાં ૧૦થી અધિક તીર્થસ્થાનો જેમ કે ધર્મસ્થલ, નાગેશ્વર, નાંદિયા, નંદનવન વગેરેની યાત્રાનો અને તીર્થસ્થાનની સ્થાપનાના ઇતિહાસનો લાભ મળી રહે છે. જૈનધર્માવલમ્બીઓ

કેટલીક ક્રિયા-પ્રક્રિયાઓ કે વસ્તુઓથી જેમ કે ધોવણ પાણી, દેવદ્રવ્ય, દ્વિદળ, ધર્મ ચક્રવત-તપ, નવાંગી પૂજા, ઘંટ, નિંદ્રા, ન્હવળ જળ વગેરેથી પરિચિત હોય તે સ્વાભાવિક છે. પરંતુ અહીં આ બધાની શાસ્ત્રીયતા અને ઉપયોગિતા વિશે આધિકારિક માહિતી સુલભ કરાવવામાં આવી છે, જે બહુવિધ રીતે ઉપયોગી બની રહે છે. કોઈ સાધુ - સાધ્વી કાળધર્મ પામે તેની અંતિમવિધિ પણ અહીં સમજાવવામાં આવી છે, પરંતુ તે ફક્ત સ્થાનકવાસી સમ્પ્રદાય પ્રમાણે જ, જોકે શ્વેતામ્બર અને દિગમ્બર સમ્પ્રદાય વિશે કઈ વિધિ હશે તેનો અહીં ઉલ્લેખ નથી, જે અપેક્ષિત બની રહે છે. આ જ રીતે 'દેવદ્રવ્ય' સંબંધી માહિતી માત્ર દિગંબર સંપ્રદાય અનુસાર જ આપવામાં આવી છે, તેથી અન્ય સંપ્રદાયો વિશે પણ અહીં સમાવિષ્ટ હોવી જોઈએ. આ બધા અધિકરણો પૈકી કેટલાક વિષયો જેમ કે નય, નવકાર મહામંત્ર તપ, નવટૂક, નવતત્ત્વ, નિર્ગ્રંથ અને નિર્ગ્રંથ પ્રવચન, નૃત્યશૈલી, ન્યાયદર્શન, નિક્ષેપ (વ્યાકરણશાસ્ત્ર), ધ્યાન વગેરે ઉપરનાં અધિકરણો વ્યાપ્તિ - લેખ સમાન છે કે જેમાં સંબંધિત વિષયની સવિસ્તર માહિતી આપવામાં આવી છે, જે વિશેષ ધ્યાનાર્હ બની રહે છે.

અહીં સ્પષ્ટતા ખાતર નોંધ કરવી રહી કે 'દ્વયાશ્રય મહાકાવ્ય' અધિકરણમાં તેના કર્તૃત્વ સંબંધી સૌ પ્રથમ વખત એક નવી જ, અને સંભવતઃ સંદિગ્ધ વિગત નોંધવામાં આવી છે : "આચાર્ય હેમચંદ્રજીએ પોતાના શબ્દાનુશાસનના સંસ્કૃત અને પ્રાકૃત બંને પ્રકારનાં લક્ષણોને દર્શાવવા જે મહાકાવ્ય રચ્યું તેનું નામ 'કુમારપાળ ચરિત્ર' છે... આ મહાકાવ્યના શ્રી ગણેશ સં. ૧૧૬૦માં થયા પરંતુ તેની પૂર્ણાહુતિ પૂર્વે જ આચાર્ય પ્રવર સ્વર્ગલોક ચાલ્યા ગયા. અપૂર્ણ કાર્યને પૂર્ણતાનો ઓપ આપવા શ્રી અભયતિલકગણિએ પ્રયાસ કર્યો. સં. ૧૨૫૫માં ગ્રંથલેખનનું કાર્ય પૂર્ણ થયું. આમ સિદ્ધરાજ અને કુમારપાળ રાજાના ઐશ્વર્યકાળમાં આ કૃતિની રચના થઈ છે." આ મંતવ્ય સંદર્ભે નોંધવું રહ્યું કે અભયતિલકગણિ દ્વારા આ મહાકાવ્યની ટીકા રચીને તેની પુષ્પિકામાં પોતે આચાર્યશ્રીની અધૂરી કૃતિ પૂર્ણ કરી તે સંબંધી કોઈ ઉલ્લેખ કર્યો નથી, પરંતુ તેમણે આ ટીકા વિ. સં. ૧૩૧૨માં પ્રહલાદનપત્તન (પાલનપુર)માં દીપોત્સવી પર્વ સમયે પૂર્ણ કરી તેનો પુષ્પિકાના ૧૩મા શ્લોકમાં સ્પષ્ટ ઉલ્લેખ કર્યો છે. તબી, 'દ્વયાશ્રય' ઉપર

**કવિવર પ્રેમાનંદ ગૌરવગ્રંથ : આખ્યાન - ગાન - ઘનાંકિતા C.D. સાથે :** પ્રેમાનંદ સાહિત્ય સભા (વડોદરા) - ના શતાબ્દી વર્ષ નિમિત્તે / સંપાદક : સિતાંશુ યશશ્ચંદ્ર. વડોદરા : પ્રેમાનંદ સાહિત્ય સભા, ૨૦૧૯. ૫૦૦ + [૨] પૃ. ISBN : ૯૭૮-૯૩-૮૮૪૪૨-૪૪-૨. કિ. રૂ. ૫૦૦.

ગુજરાતી ભાષા-સાહિત્યના પ્રચાર-પ્રસારના ઉદાત્ત હેતુઓને કેન્દ્રમાં રાખીને સંસ્કારનગરી વડોદરામાં વર્ષ ૧૯૧૬માં 'વડોદરા સાહિત્ય સભા'ની સ્થાપના કરવામાં આવી હતી, જેનું પુનઃનામાભિધાન 'પ્રેમાનંદ સાહિત્ય સભા' તરીકે વર્ષ ૧૯૪૪માં કરવામાં આવ્યું હતું. આ એ 'આખ્યાનશિરોમણિ' પ્રેમાનંદ છે કે જેની જન્મભૂમિ વડોદરા છે કે જેણે ગુજરાતી ભાષાને ગૌરવવંતી કરવા માટે 'માથે પાઘડી નહીં પહેરું'ની પ્રતિજ્ઞા લીધી હતી અને તેણે પોતાનાં ઉત્કૃષ્ટ સર્જનો થકી આ પ્રતિજ્ઞા ખરા અર્થમાં પાળી બતાવી હતી. 'પ્રેમાનંદ સાહિત્ય સભા' દ્વારા તેના સ્થાપનાકાળથી દૂરંદેશિતાપૂર્ણ બહુવિધ સાહિત્યિક પ્રવૃત્તિઓ જેમ કે સાહિત્યકાર શતાબ્દીવંદના, સ્મૃતિવંદના, વ્યાખ્યાન, કાર્યશિબિર, બુધ - કવિ - સભા, સાંસ્કૃતિક પ્રવૃત્તિઓ - નાટ્ય - નૃત્ય - સંગીત ઇત્યાદિ, પ્રદર્શન, પ્રકાશન, અવોર્ડ એનાયત વગેરેનું સાર્થક આયોજન કરવામાં આવી રહ્યું છે, જે તેની આગવી ઓળખ બની રહેતાં આ સંસ્થા ગુજરાતભરમાં ખ્યાત છે. આવી આ ગૌરવશીલ અને ક્રિયાશીલ સંસ્થાએ તેના સાર્થક અસ્તિત્વનાં ૧૦૦ વર્ષ પૂર્ણ કરતાં તેના દષ્ટિપૂત અને પ્રતિબદ્ધ કર્ણધારો દ્વારા 'સો વર્ષનાં સંભારણા' માટે ગ્રંથના પ્રકાશનનો કરેલ નિર્ણય યથાયોગ્ય બની રહે છે. કર્ણધારોના આ સ્તુત્ય નિર્ણયને સાકાર કરી આપતા પ્રસ્તુત ગ્રંથ 'કવિવર પ્રેમાનંદ ગૌરવગ્રંથ' કે જે ગુજરાતી સાહિત્યના અને સવિશેષતઃ પ્રેમાનંદ સાહિત્ય અધ્યેતાઓ માટે બહુવિધ રીતે મૂલ્યવાન આધારગ્રંથ બની રહેશે, જેનું દષ્ટિપૂત અને શ્રમસાધ્ય સંપાદન ગુજરાતી ભાષા-સાહિત્યના પ્રબુદ્ધ સર્જક પદ્મશ્રી ડૉ. સિતાંશુ યશશ્ચંદ્ર દ્વારા કરવામાં આવ્યું છે. અહીં ૧૧ વિભાગોમાં ૬૫ લેખો ગ્રંથસ્થ છે.

ગ્રંથારંભેના 'પ્રવેશક : આવકાર, આભાર અને એલાન'માં સંપાદક શ્રી સિતાંશુભાઈએ મહાકવિ પ્રેમાનંદની સર્જકતાને એક વિશાળ મિલનભૂમિ ગણાવીને

તેની ત્રણ સર્જનપ્રક્રિયાઓ : ૧. વિભિન્ન પાત્રોની પરસ્પરતાની રચના, ૨. કથાઓ કહેવાની રીતિની વિવિધતાની ગૂંથણી અને ૩. સત્તરમી સદીથી આજ સુધીનાં શ્રોતા-વૃદ્ધો અને ઓગણીસમી સદીથી આજ સુધીના એકલ વાચકો અથવા શાળા - કોલેજોના વર્ગોમાં એકઠાં મળતાં અભ્યાસી વૃદ્ધો, આ સહુના પ્રેમાનંદ સાથેના આંતરસંબંધોનો વિકાસ તારવી આપીને તેની સાધાર મીમાંસા સંક્ષેપમાં રજૂ કરી છે અને તે પણ 'સુદામાચરિત્ર', 'ઓખાહરણ', 'ચંદ્રાહાસ આખ્યાન'ના વિશેષ પરિપ્રેક્ષ્યમાં. વળી, 'રાજ્ય-અર્થ -ધર્મ-સત્તાઓની મીમાંસા કરવાનું ભારતીય કવિતાનું પરંપરાગત કવિકર્મ' કવિ પ્રેમાનંદ આપણા આર્ષગ્રંથો પાસેથી આત્મસાત કરીને તેને કઈ રીતે વાચ્યા આપે છે તે તથા પ્રવર્તમાનકાળમાં પ્રેમાનંદની પ્રસ્તુતતા અને પ્રેમાનંદ સાહિત્યમાં 'સંસ્કૃતિમીમાંસા અને રસાનુભવ કેવા એકાકાર થાય છે' તે સમજાવીને પ્રેમાનંદના પ્રદાનનું મૂલ્યાંકન કરતાં નોંધેલ શબ્દો : 'આખ્યાનોની આવી સમકાલીન ષડ-રસ-વિચિત્ર તોયે સર્વકાલીન નવ-રસ-રુચિરમિલનભૂમિમાં માણસાઈની પોતાની લીલાઓ માટે, શેક્સપિયર સર્દશ, માર્કેઝ સર્દશ અવકાશ આ પ્રેમાનંદે રચી આપ્યો છે' બહુવિધ રીતે ધ્યાનાર્હ બની રહે છે. આમ, અહીં પ્રેમાનંદની બહુપરિમાણીય પ્રતિભા ઉજાગર કરી આપીને પ્રસ્તુત પ્રેમાનંદયજ્ઞના સૌ ઋત્વિજોના પ્રદાનની સારગર્ભિત નોંધ સ્નેહાદરપૂર્વક લીધી છે.

'પ્રવેશક' પછીના ક્રમનો લેખ 'પ્રેમાનંદ અને એમનો સમય' એ આપણા પ્રતિભાશીલ યુવા ઇતિહાસવિદ્ અને પુરાતત્ત્વવિદ્ ડૉ. હેમન્ટ દવે કૃત છે, કે જે સવિશેષતઃ આપણા મધ્યકાલીન ગુજરાતી સાહિત્યકારો વિશેના પરંપરાગત અભ્યાસોથી અલગ તરાહનો છે. જેની પ્રતીતિ લેખના મથાળે આમુખ સમાન મૂકવામાં આવેલ ભાયાણીસાહેબના અવતરણથી થાય છે. આ અવતરણમાં ભાયાણીસાહેબે આપણા મધ્યકાલીન સાહિત્યનો અભ્યાસ તત્કાલીન રાજકીય, આર્થિક અને સામાજિક પૃષ્ઠભૂમિને ધ્યાને લીધા સિવાય કરવામાં આવી રહ્યો છે તેને 'એક મોટી ભૂલ અને મૂળભૂત ખામી' તરીકે ગણાવીને વ્યાપક પરિપ્રેક્ષ્યમાં તેનું 'અન્વેષણ કરવું રસિક અને ફળદાયી' નીવડશે તેમ જણાવ્યું છે. ભાયાણીસાહેબના આ દષ્ટિબિંદુનું મહત્ત્વ ઇતિહાસ અને

સાહિત્યના મર્મજ્ઞ અભ્યાસુ હેમન્તભાઈથી કઈ રીતે ઓઝલ રહી શકે ? અને તેથી સૂચિત અભ્યાસની આવશ્યકતાને અને તેને એક પડકાર તરીકે ધ્યાને લઈને આ પૂર્વે ગોવર્ધનરામ ત્રિપાઠી અને નીલિમા શુકલ-ભટ્ટના સમાજશાસ્ત્રીય અભ્યાસોની સરાહના કરીને ઉમાશંકર જોશી કૃત 'અખો : એક અધ્યયન' સંશોધન પદ્ધતિની રીતે ભોંય ભાગનારો એક મૂલ્યવાન ગ્રંથ હોવા છતાં તેના એક પ્રકરણ 'સમકાલીન સમાજનું પ્રતિબિંબ'માં સમાજ સંબંધી ચર્ચા 'કમનસીબે ઉભડક અને સપાટી ઉપરની' ગણાવીને નોંધેલ શબ્દો 'આપણે એ પ્રશસ્ત માર્ગ ઉપર ચાલી નવી કેડીઓ કંડારવાનું ન કરી પશ્ચિમની ઝાંખી મશાલોની મદદથી ક્યાંયે ન લઈ જતા અંધારા રસ્તાઓ ઉપર રખડવાનું પસંદ કર્યું' પથપ્રદર્શક બની રહે છે. આ ઉપરાંત પૂર્વસૂરિઓએ પ્રેમાનંદની કવિતાની કરેલ સૌંદર્યમૂલક તપાસનું વિહંગાવલોકન કરી તેની ઊણપો પ્રતિ સાધાર અંગુલિનિર્દેશ પણ કર્યો છે. તેમજ ગુજરાતી મધ્યકાલીન સાહિત્યનું અવગાહન કરીને માત્ર પ્રેમાનંદ જ નહીં, પરંતુ પ્રેમાનંદ યુગની રાજકીય - આર્થિક - સાંસ્કૃતિક - ધાર્મિક - સામાજિક સ્થિતિ, મુસ્લિમ સમાજ, સ્ત્રીઓની સ્થિતિ, આભડછેટ, વેપાર-ઉદ્યોગ, વેપારી માર્ગો, ખેતી, ભાષા, ભાષાચિંતન અને સાહિત્યવિચાર, સંસ્કૃતનો પ્રભાવ, લોકજીવન વગેરેની યથાતથ સ્થિતિ ઐતિહાસિક સંસાધનોના આધારે વિશદ રીતે રેખાંકિત કરી આપવાની સાથે અન્ય કવિઓ જેમ કે અખો, ભાલણ, લાવણ્યસમયસૂરિ, પ્રાણનાથ, હિંદી કવિ ભૂષણ વગેરે ઉપરાંત સવિશેષતઃ પ્રેમાનંદે પોતાની કૃતિઓમાં કઈ રીતે અને કેટલી મર્યાદા સુધી વાચા આપી છે, તે સોદાહરણ ઉજાગર કરી આપ્યું છે. વિશેષ ધ્યાનાર્હ તો એ બની રહે છે કે લેખકે પોતાનાં મંતવ્યોના સમર્થનમાં અંગ્રેજી, ફ્રાન્સીસી, ગુજરાતી, હિન્દી વગેરેના ૧૦૪ સંદર્ભો ટાંક્યાં છે, તેમજ ૭૯ અધ્યયનશીલ પાદટીપો - આ ચૈકી કમ નંબર ૭૬નું મુદ્રણ સરતચૂકથી છૂટી ગયું છે - આપી છે, જે ગુજરાતના મધ્યયુગના ઇતિહાસના અભ્યાસુઓ માટે અણમોલ ખજાનારૂપ બની રહેશે. વધુમાં, આ યુગ સંબંધી કેટલાંક અવલોકનો જેમ કે મધ્યકાલીન કૃતિઓમાં ભક્તિ મુખ્ય વિષય તરીકે અનાયાસ કે આકસ્મિક નથી, મધ્યયુગની ઘણી ખરી કૃતિઓ મૂળ સંસ્કૃત કૃતિઓના અનુવાદ-સારદોહન-રૂપાંતર સમાન, ગુજરાતી સાહિત્યના

અભ્યાસીઓનો ઇતિહાસ સાથેનો સંબંધ છેક જ છેદાઈ જવો, પ્રેમાનંદમાં ઇસ્લામ કે મુસ્લિમો તથા જૈનો વિશેના કોઈ નિદેશો સાંપડતા નથી, પ્રેમાનંદે રામાયણ અને મહાભારતના આધારે આખ્યાનો રચ્યાં છે, પરંતુ પોતાના સમયની સામાજિક, ધાર્મિક, આર્થિક વગેરે સ્થિતિનું ચિત્રણ કર્યું છે [જે દૂરંદેશિતાપૂર્ણ છે.]... આવાં વર્ણનોમાં ઐતિહાસિક દષ્ટિનો અભાવ જોવો એ ઠીક નથી વગેરે ગુજરાતી મધ્યકાલીન સાહિત્ય અને ઇતિહાસના નખશિખ અભ્યાસુનાં પ્રતીતિકારક બની રહે છે. સમગ્રતયા, આ અભ્યાસલેખ મધ્યકાલીન ગુજરાતી સાહિત્યના સર્જનની પૃષ્ઠભૂમિ જાણવા માટે સાહિત્યના અભ્યાસુઓ ઉપરાંત ગુજરાતના મધ્યકાલીન ઇતિહાસના અભ્યાસુઓ - સંશોધકો માટે પણ મહત્ત્વપૂર્ણ બની રહી એક સ્વતંત્ર મોનોગ્રાફ સમાન દીપી રહે છે. અત્રે ઉલ્લેખનીય છે કે આ જ પ્રકારનો સરસ અભ્યાસ પ્રાયઃ છ-સાત દશક પૂર્વે રામલાલ યુનિલાલ મોદીએ હેમચન્દ્રાચાર્ય કૃત 'દ્વાયત્રય મહાકાવ્ય'ના આધારે કર્યો હતો. હેમન્ત દેવેના લેખની પરંપરામાં અહીં સવિશેષતઃ નરોત્તમ પલાણ અને ભરત મહેતાના લેખો દ્રષ્ટવ્ય બની રહે છે. પલાણસાહેબે તેમના લેખ 'પ્રેમાનંદ : એરિઅલ વ્યૂ'માં પ્રેમાનંદમાં તત્કાલીન સમયનાં ભૂગોળ, ઇતિહાસ, સમાજ, ધર્મ, સંસ્કૃતિ વગેરે કેવાં પડઘાયાં છે તે તારવી આપતાં નોંધ્યું છે કે 'પ્રેમાનંદ ઇતિહાસથી સાવ અળગા રહ્યા છે'. આ મંતવ્યના સમર્થનમાં જણાવ્યું છે કે પ્રેમાનંદ ઔરંગઝેબના સમકાલીન હોવા છતાં તેનો એક પણ ફતવો જેમ કે અમદાવાદના જૈન મંદિરને મસ્જિદમાં ફેરવવાનો, વડનગરના હાટકેશ્વરને તોડી પાડવાનો વગેરે, સુરતમાં અંગ્રેજો અને ફ્રેંચોની સતત આવન-જાવન અને સશત્ર ઝઘડાઓ વગેરે વિશે પ્રેમાનંદ મૌન રહ્યા છે. પ્રેમાનંદની પ્રત્યક્ષ ભૂગોળ વડોદરા, સુરત અને નંદરબાર છે. પરંતુ તેમના વનવર્ણનમાં રાજપીપળા - સોનગઢના હાથી કે વાઘ જોવા મળતા નથી, તેમ જ તેમનું વન કાલિદાસના ઉપવન જેવું છે. જોકે સોનગઢનાં જંગલોમાં જોવા મળતો આગિયો 'દેવ તેજપુંજ, નળ આગિયો' તથા વ્યારા - સોનગઢનાં જંગલોનાં ઝાડવાંની યાદી 'નળાખ્યાન'માં સમાવિષ્ટ છે, પરંતુ 'સુદામાચરિત્ર'માં સુદામાએ દ્વારિકાપુરી સુધીની યાત્રા દરિયાકિનારે કરી હોવા છતાં દરિયો ક્યાંય ડોકાયો નથી. આ ઉપરાંત

પ્રેમાનંદ દ્વારા ચારણી અને જૈન પરંપરાઓનો સ્વીકાર, તેનું જીવનદર્શન, ધર્મ વગેરે કેવી અભિવ્યક્તિ પામ્યાં છે તે સ્પષ્ટ કરી આપ્યું છે. પલાણસાહેબનું પ્રેમાનંદ સંદર્ભેનું મંતવ્ય “એમ લાગે છે કે વર્તમાનથી સાવ ઉંચરા રહીને પ્રેમાનંદે માત્ર પૌરાણિક કાળને જ આરાધ્યો છે” તે પ્રેમાનંદની કૃતિઓના વિષયવસ્તુ સંદર્ભે એક હકીકત તરીકે સ્વીકારી શકાય, પરંતુ ઉલ્લેખનીય છે કે તત્કાલીન ઇતિહાસ વગેરે સંબંધી કેટલાક અપવાદોને બાદ કરતાં તત્કાલીન સામાજિક પરિવેશને સચોટ વાચા આપવામાં પ્રેમાનંદ ઊણા ઊતર્યા નથી જ. ભરત મહેતાએ તેમના લેખ ‘આખ્યાનનો સમાજશાસ્ત્રીય અભ્યાસ: પ્રેમાનંદના વિશેષ સંદર્ભમાં’માં આખ્યાન પ્રેમાનંદને કઈ રીતે વર્ણવ્યું છે તે સમજાવીને “આખ્યાન સાહિત્યસ્વરૂપને પ્રતિભા અને સંસ્કૃતિની નીપજ ગણાવીને” પ્રેમાનંદે પોતાનાં આખ્યાનોમાં પોતાના સમાજનો જે પડઘો ઝિલ્યો છે તે સોદાહરણ ઉજાગર કરી આપ્યો છે.

પ્રસ્તુત ગ્રંથમાં સમાવિષ્ટ પ્રેમાનંદ : વાકમયસૂચિ’ના આધારે આપણે જોઈ શકીએ છીએ કે પ્રેમાનંદ વિશે પુષ્કળ માત્રામાં લખાયું છે. આ બધા પૂર્વ-અભ્યાસોમાંથી ઐતિહાસિક અને સાહિત્યિક દષ્ટિએ મહત્ત્વપૂર્ણ પ્રતિનિધિ લેખોની પસંદગી કરવી એ કપરી કામગીરી છે. જેનું યથાર્થમાં સાંગોપાંગ વહન હસિત મહેતાએ કરી આપ્યું છે. આ હેતુસર દૂર-સુદૂરનાં ગ્રંથાલયોની મુલાકાત, સાહિત્યશોધ અને તુલનાત્મક પરિપ્રેક્ષ્યમાં અવલોકન કરીને છેક ‘દલપતરામ (૧૮૬૧)થી શરૂ કરી ૨૦૧૬ સુધીમાં ચંદ્રકાન્ત શેઠ કૃત પ્રકાશિત લેખોમાંથી ફક્ત ૩૭ લેખોનું ચયન કર્યું છે, જેમાં દલપતરામ, નર્મદ, રમણભાઈ નીલકંઠ, કવિ ન્હાનાલાલ, કેશવ હર્ષદ ધ્રુવ, ક. મા. મુનશી, ઉમાશંકર જોશી, નગીનદાસ પારેખ, અનંતરાય રાવળ, ભોગીલાલ સાંડેસરા, કે. કા. શાત્રી, જયંત કોઠારી, ચિમનલાલ ત્રિવેદી, નિરંજન ભગત, ચંદ્રકાન્ત ટોપીવાળા, સિતાંશુ યશશ્ચંદ્ર, ચંદ્રકાન્ત શેઠ વગેરે લેખકોના લેખો સમાવિષ્ટ છે. આ ચયનમાં તેમના સંશોધકીય અને અધ્યાપકીય વિવેકની સુવાસ સહજમાં અનુભવાય છે. નર્મદે તો પ્રેમાનંદના જીવન અને તેના વંશજોની ભાળ મેળવવા ૧૮૫૯માં વડોદરા જઈ તેના વંશજ મનસુખરામને શોધી કાઢ્યા સંબંધી કરેલ નોંધ તથા મંજુલાલ મજમુદારની

દષ્ટિપૂત અને ભારે શ્રમસાધ્ય પ્રેમાનંદ યુગની સંવતવાર નોંધ’ પણ અહીં સુલભ કરાવી આપી છે. આ ઉપરાંત ‘ચયન’ અંતર્ગત અન્ય વિભાગોમાં સમાવિષ્ટ બે લેખો : મંજુલાલ મજમુદાર કૃત ‘નંદુરબારના દેસાઈ મહેતા શંકરદાસ’ અને ભોગીલાલ સાંડેસરા કૃત ‘વીરસિંહકૃત ઉષાહરણ’ પ્રેમાનંદના અભ્યાસીઓ માટે બહુવિધ રીતે ઉપકારક બની રહે તેવા અભ્યાસનિષ્ઠ લેખો છે. આ સાથે જે તે લેખના મૂળસ્રોતનો ચોકસાઈથી દર્શાવેલ સંદર્ભ પણ ધ્યાનાર્હ બની રહે છે. આ ચયન-સામગ્રીના અભાવમાં આ શતાબ્દીગ્રંથ અધૂરો બની રહેત. આ સંપાદન ‘છીડું કરતાં લાઠી પોળ’ની ગરજ સારે છે, એમ નિ:શંકપણે કહી શકાય. વધુમાં, હસિત મહેતાએ ‘પ્રેમાનંદયુગથી પ્રેમાનંદ-સર્જન : એક અવિરત ગવેષણા’ શીર્ષક હેઠળના તાજા જ લેખમાં ગુજરાતી ઉપરાંત કંઈક અંશે ભારતીય અને પાશ્ચાત્ય સાહિત્યના મધ્યયુગની સાહિત્યિક અને ધાર્મિક ગતિવિધિઓનું એક પૃષ્ઠભૂમિ તરીકે વિહંગાવલોકન કરીને સોળમા શતકથી સત્તરમી સદીના ઉત્તરાર્ધ સુધી પ્રાચીન સંસ્કૃત કૃતિઓનું ગુજરાતીમાં રૂપાંતરકાર્ય-‘ભાષાંતરયુગ’માં થયું તેની ઉપલબ્ધિઓનાં લેખાં - જોખાં વર્ણવ્યા બાદ પ્રેમાનંદયુગના સર્જનની વિશેષતાઓ તારવી આપીને પ્રેમાનંદનાં સર્જનો વિશે ઊંડી તપાસ કરવા માટે કેટલાક મુદ્દાઓ તારવી આપ્યા છે, જે ભાવિ સંશોધકો માટે ઉપકારક બની રહેશે.

રાજેશ પંડ્યાએ મધ્યકાલીન ગુજરાતી સાહિત્યમાં સુદામા વિશેના જૈનેતર આખ્યાનોની પરંપરા વર્ણવીને નરસિંહ, સોમ, ભાલણ અને ભીમનાં આખ્યાનોની તથા સમાન ઘટકોની ચર્ચા કરીને પ્રેમાનંદ અન્ય કવિઓથી કઈ રીતે અલગ પડે છે તે સ્પષ્ટ કરી આપ્યું છે, જ્યારે અભય દોશીએ જૈન પરંપરાની નળકથાઓ અને તે લોકપ્રચલિત કથા કરતાં કઈ રીતે જુદી પડે છે, પ્રેમાનંદ કઈ કઈ જૈન પરંપરાની કૃતિઓ સુંદર કૃત ‘નલ-દમયંતીરાસ’ અને માણિક્યસૂરિ કૃત ‘નળાખ્યાન’થી પ્રભાવિત છે તે તથા પ્રેમાનંદ કૃત ‘નળાખ્યાન’ નળદમયંતી વિશેની આખ્યાન કૃતિઓમાં સર્વશ્રેષ્ઠ કૃતિ બની છે તે સાધાર સમજાવ્યું છે. જનક રાવલે આખ્યાન સ્વરૂપની વિકાસરેખા વર્ણવીને પ્રેમાનંદને ‘શ્રોતાપરક પ્રસ્તુતિના શિરોમણિ’ તથા ‘મધ્યકાળના સર્વ કવિઓમાં શ્રેષ્ઠ - ઉત્તમ’ ગણાવીને ‘દશમસ્કંધ’ આખ્યાનનો સ-રસ અને સવિસ્તર પરિચય



કરાવ્યો છે. ઉપજ્ઞા પંડ્યાએ ‘કુંવરબાઈનું મામેરું’, ‘નળાખ્યાન’ અને ‘ઓખાહરણ’માં પ્રયોજેલ વિવિધ શાસ્ત્રીય રાગો જેમ કે મારુ, સારંગ, કેદારો, મલ્હાર, આસાવરી, ધન્યાશ્રી ઉપરાંત બિહાગડો, વસંત, સોરઠી, કાફી વગેરેની સોદાહરણ તેની પ્રભાવકતા સમજાવીને પ્રેમાનંદનાં આખ્યાનોમાં સંગીત, કાવ્ય અને અભિનય જેવી કળાઓના સુભગ સમન્વયની નોંધ લીધી છે.

શેઠસાહેબે પ્રેમાનંદને ‘આખ્યાનકળાની પ્રસ્તુતિના સમર્થ પ્રયોગકાર’ તથા ‘એમના જમાનાની જનતાનું તથા એમના જમાનાનું મુખ’ ગણાવીને ‘કુંવરબાઈનું મામેરું’નો ચાક્ષુષ સમ સ-રસ પરિચય કરાવવાની સાથે તેમાં સન્નિહિત રસદષ્ટિ, સૌંદર્યદષ્ટિ, વિવેકપૂત વ્યવહારિકદષ્ટિ, ભાષાપ્રભુત્વ વગેરે ઉદાહરણો સાથે પ્રભાવક રીતે ઉજાગર કરી આપ્યાં છે. અને તેના સર્જન પાછળ પ્રેમાનંદને મન નરસિંહ મહેતા ભક્ત, ભગવાન અને ભક્તિના ત્રિપરિમાણી સંબંધો... તેથી ‘મામેરું’ના નિમિત્તે ભક્તચરિત્રનું ઉલ્લાસપૂર્વક સર્જન કરી એના કથન - ગાનમાં પરોવાય છે, તેમજ આપણામાં ધર્મસંસ્કાર અને સંસ્કારધર્મને સચેત અને સબળ કરવાનું ઉમદા કવિકર્મ કરે છે’ તેમ જણાવ્યું છે. ચન્દ્રકાન્ત ટોપીવાળાએ ઉમાશંકર જોશી, જયંત ગાડીત અને ચંદ્રકાન્ત શેઠે ‘રણયજ્ઞ’ને મંદકાવ્ય કૃતિ ગણાવીને કરેલાં વિધાનોની ફેર તપાસની આવશ્યકતા જણાવી છે, તેમ જ વજિયા કૃત ‘રણજંગ’થી ‘રણયજ્ઞ’નો અર્થવિસ્તાર ઉજાગર કરી આપીને પ્રેમાનંદની કવિમુદ્રાનો સોદાહરણ પરિચય કરાવ્યો છે. રમણ સોનીએ પ્રેમાનંદનાં શિખરો આંબનાર આખ્યાનોની પરંપરામાં ‘રણયજ્ઞ’ને ‘શૃંગ ઉપરથી ઊતરતાં’ આખ્યાન તરીકે ઓળખાવીને કથાગૂંચન, સંકલનકૌશલ, પાત્ર- રેખાંકન વગેરેમાં શિથિલતા દર્શાવી આપવાની સાથે ‘રસાદિની અપેક્ષાઓ હળવી કરીને અસલ રસનાં આહ્વાદક બિંદુઓ’ શોધી આપવાની સાથે ‘વિકટ કથાગતિને ઓળખવા માટે પણ’ આ ઉત્તરકાલીન આખ્યાન ‘ધરી હૃદયા મધ્યે ધીર’ સાથે વાંચવા ભલામણ કરી છે. દક્ષા ભાવસારે વિવિધ સ્તરનાં સ્ત્રીપાત્રોનાં રસ-રુચિ, વર્તન-વાણી-વિવેક, શૃંગાર, સ્ત્રીસ્વભાવ વગેરેને પ્રેમાનંદે ‘જાણે પરકાયા પ્રવેશ કરી’ જાણી લીધાં હોય તેમ જણાવીને પાત્રાલેખનની સત્ત્વની વાત કરવાની સાથે તેની ‘સર્જનાત્મકતાની Beauty’નો

પણ સ-રસ આસ્વાદ કરાવ્યો છે. સતીશ વ્યાસે ‘કુંવરબાઈનું મામેરું’ને ‘સમકાલીનતામાંથી સર્વકાલીનતા સિદ્ધ કરતી વાગ્લીલા’ તથા ‘પૂરેપૂરી, નખશિખ ગુજરાતી રચના’ ગણાવીને પ્રેમાનંદની કાવ્યકલાની વિશેષતાઓ રેખાંકિત કરી આપીને તેનો હૃદયંગમ રસાસ્વાદ કરાવ્યો છે. કવિ દલપત પઢિયારે આખ્યાન પરંપરાનું માહાત્મ્ય વર્ણવીને પ્રેમાનંદનાં આખ્યાનો તેની આગવી વિશેષતાઓના કારણે લોકહૃદયમાં સ્થાન પામ્યાં છે તેમ જણાવીને આજનાં વહેણ જાણવા સારું પરંપરાગત આખ્યાનકલાનો સ્વાદ જેમણે ચાખેલો છે તેવા ત્રણ વરિષ્ઠોની મુલાકાતો તથા પોતાના ચિત્તમાં કથા- આખ્યાનની પરંપરાના જે સંસ્કાર પડેલા છે તેની થોડીક વાતો કરી છે, જે હૃદયસ્પર્શી બની રહે છે. આ બધા લેખો સાથે અહીં દિલીપ ઝવેરી, કવિશ્રી હરીશ મિનાશ્રુ, યજ્ઞેશ દવે, વિચાસ પાટીલ વગેરેના અધ્યયનશીલ લેખોમાં પ્રેમાનંદીય લાક્ષણિકતાઓને સુપેરે ઉજાગર કરી આપવામાં આવી છે.

અહીં ‘સુદામાચરિત્ર’માં નાટ્યાત્મકતા - રંગમચીયતાના દષ્ટિકોણથી વિખ્યાત નાટ્યકલા મર્મજ મહેશ ચંપકલાલ અને પી. ચારીના લેખો વિશેષ ધ્યાનાર્હ બની રહે છે. મહેશભાઈએ પોતાના લેખમાં પ્રેમાનંદે ‘કથાગાન’ અને ‘સંવાદ’ના માધ્યમથી રંગમચીયતા કેવી સિદ્ધ આપી કરી છે તે સોદાહરણ સમજાવ્યું છે. અને તે પણ ભરતમુનિના ‘નાટ્યશાસ્ત્ર’ અને ભારતીય પારંપરિક રંગમંચને નજર રાખીને. ગણપતિ વંદના, કથાવસ્તુ નિર્દેશ, વિવિધ દશ્યોનાં આયોજન, કવિત્વ અને વાક્સામર્થ્યથી સભર ઉક્તિઓ - નાટ્યોક્તિઓ, સંવાદકળા, મૂક્યેષ્ટાઓ (mime), એકોક્તિઓ, ફલેશ બેક, પ્રતિપરાકાષ્ટા, ભરતવાક્ય વગેરે સોદાહરણ તારવીને નોંધેલ શબ્દો, ‘સુદામાચરિત્ર’માં આમ પોતાની કલ્પના વડે સાકાર કરેલાં વિવિધ પાત્રોના ‘સંવાદ’ થકી તેમજ પ્રસંગો, ઘટના, પાત્રોને જોડી આપતા પોતાના ‘કથાગાન’ વડે પ્રેમાનંદ જાણે ‘રંગમંચ ઉપર ભજવાતા નાટકનો જ અનુભવ કરાવે છે... પેલા ‘હેમ્લેટ’ જેવી સુદામાના મનની દોલાયમાન સ્થિતિ પ્રેમાનંદે શેક્સપિયર જેટલી જ સર્જકતા દાખવીને વેધક રીતે નિરૂપી છે’ જે સુચિતનીય બની રહે છે. આ જ રીતે પી. ચારીએ પ્રેમાનંદને રંગભૂમિનો જાદુગર ઓળખાવીને તેની રંગમચીય ક્ષમતા વિવિધ ઉદાહરણો

સાથે ઉજાગર કરી તેની પ્રતિભાને નવાજતાં નોંધ્યું છે કે : ‘Sudama Charit’ is, for me as a theater person, Premanand’s theatre dream, a dream of unconnected images with impenetrable meanings. It is his mission as a dramatic interpreter to discover the matter that works on stage, what fills his performance space and what replenishes his audience’s intelligence’. આ બંને નાટ્યવિદોએ પ્રેમાનંદનાં આખ્યાનોમાં સંગોપિત રંગમંચીય ક્ષમતા સાધાર ઉજાગર કરી આપી છે તેને ધ્યાને લેતાં મનમાં સહજ પ્રશ્ન ઉદ્ભવે છે કે સંભવતઃ કેટલાક ભેજાબાજુઓએ પ્રેમાનંદમાં આવી પ્રભાવક નાટ્યલેખન ક્ષમતાનાં દર્શન કરીને તેના નામે કેટલાંક નાટકો રચીને ચઢાવી દેવાનું દુઃસાહસ કર્યું છે. જો કે આ કહેવાતાં પ્રેમાનંદનાં નાટકો પ્રેમાનંદનાં નથી તે સિદ્ધ થઈ ચૂક્યું છે અને તેથી જ પ્રસ્તુત ગ્રંથના સંપાદકે પણ પ્રેમાનંદના નામે ચઢાવેલાં નાટકો વિશે કોઈ લેખ કે ચર્ચાનો અહીં સમાવેશ જ કર્યો નથી, જેમાં સંપાદકની દૂરંદેશિતાનાં દર્શન થાય છે. આપણને આ સાથે સમર્થ નાટ્યકાર અને કવિ પ્રવીણ પંડ્યાં પાસેથી ‘સુદામાચરિત્ર’ આધારિત ‘પછી સુદામોજી બોલિયા’ નાટક પ્રાપ્ત થાય છે, જેમાં પ્રવર્તમાન રીતિ-નીતિઓ ઉપર વેધક કટાક્ષ કરવાની સાથે ‘માણસનું સન્માન’ જાળવવા ઉપર ભાર મૂકવામાં આવ્યો છે.

‘પ્રેમાનંદ સાહિત્ય સભા’ વિશે ચંદ્રકાંત રાવ, સુરેશ

શાહ અને વિરંચિ ત્રિવેદી દ્વારા અલગ - અલગ દષ્ટિબિંદુથી લખાયેલા ત્રણેય લેખો સભા વિશે તેના સ્થાપનાકાળથી આજદિન સુધીની સર્વાશ્લેષી સંતર્પક માહિતી પૂરી પાડે છે, જેનું મૂલ્ય બહુવિધ રીતે અદકરું બની રહે છે. અને છેલ્લે શાસ્ત્રીય સંગીતજ્ઞ નિખિલ ખરોડે પ્રેમાનંદ સાહિત્યની પ્રસ્તુતતા, મધ્યકાલીન સાહિત્યમાં ભક્તિના પ્રાબલ્યને સમકાલીન આવશ્યકતા અને સામાજિક ઉન્નતિ તરીકે ગણાવીને આ ગ્રંથ સાથે અલગથી આપવામાં આવેલ સી.ડી. કે જેમાં લાભશંકર ઠાકર, મહેન્દ્રસિંહ પરમાર, ધાર્મિકલાલ પંડ્યા, મયંક પંડ્યા અને અભરામના કંઠે ગથાયેલાં પ્રેમાનંદનાં ૭ આખ્યાનો અને તેના સંકલની વિશે વાત કરી છે. આજે આખ્યાનપઠન પ્રવૃત્તિ વિસરાઈ ગઈ છે ત્યારે આ સી.ડી. આખ્યાનપઠન પ્રવૃત્તિને પુનર્જીવિત કરવામાં ઉપકારક બની રહેશે. આ ગ્રંથ સંબંધી એક ખાસ ધ્યાનાર્હ બાબત એ છે કે તેનો નયનરમ્ય અને કલાત્મક ઉઠાવ અને તે પણ પ્રેમાનંદના ‘સુદામાચરિત્ર’ના આધારે ડભોઈના કાશી વિશ્વનાથ મહાદેવ મંદિરનાં ભીંતચિત્રોના ફોટોગ્રાફ્સ આ ગ્રંથમાં કલાનિપુણ દષ્ટિથી ઠેર ઠેર સુલભ કરાવી આપવા માટે તેના દૂરંદેશિતાશીલ સંયોજનકાર યુવા કલામર્મજ્ઞ કવિશ્રી પીપૂષ ઠક્કર આપણા સૌના અભિનંદનના અધિકારી બની રહે છે. સમગ્રતયા, ખરા અર્થમાં કવિવર પ્રેમાનંદના ગૌરવને ઉજાગર કરી આપતા આ ‘ગૌરવગ્રંથ’ માટે બધા જ ઘટકપક્ષો અભિનંદનના અધિકારી બની રહે છે.

\*

અમારું રક્તરંજિત વતન : કાશ્મીરી હિન્દુઓએ ગુમાવેલા ઘરની વ્યથાની કથા / રાહુલ પંડિતા; ગુજરાતી અનુવાદ : જેલમ વ્હોરા. અમદાવાદ : ગૂર્જર, ૨૦૧૯. ૧૨ + ૨૧૭ પૃ. ISBN : ૯૭૮-૯૩-૫૧૬૨-૬૫૨-૭ કિ. રૂ. ૨૫૦

પ્રસ્તુત ગ્રંથના લેખક રાહુલ પંડિતા કે જેઓ ફક્ત ૧૪ વર્ષની વયના હતા ત્યારે તેમના પરિવાર સહિત કાશ્મીરમાં નિવાસ કરતા હિન્દુઓને / કાશ્મીરી પંડિતોને વર્ષ ૧૯૯૦માં કાશ્મીરના આંતકવાદીઓ સહિત બહુમતી મુસ્લિમ સમુદાયે નિર્દયી બની ભારે સંત્રાસ આપીને કાશ્મીર છોડવાની ફરજ પાડી હતી. લઘુમતી સમુદાયને ત્રણ વિકલ્પો – “રલીવ, ચલીવ યા ગલીવ અર્થાત્ ધર્માન્તરણ કરો, મૃત્યુ પામો યા ચાલ્યા જાઓ” પૈકી કોઈ એક વિકલ્પ પસંદ કરવા માટે આખરી ચેતવણી – ultimatum આપતાં અંદાજિત ૩૫૦૦૦૦ હિન્દુઓને ભારે ખોફનાક સ્થિતિમાં પોતાનું વતન છોડીને પ્રાય: જમ્મુ અને દેશનાં અન્ય સ્થળોએ સ્થળાંતર કર્યું હતું અને આજે પણ પોતાના વતનમાં પરત થવાની તીવ્ર ઝંખના સાથે પોતાના દેશમાં શરણાર્થી બનીને દયનીય સ્થિતિમાં દિવસો પસાર કરી રહ્યા છે. આ કયો ન્યાય ? રાજકીય પક્ષો રાષ્ટ્રહિતના સ્થાને પક્ષીય હિતોમાંથી બહાર નીકળશે નહીં ત્યાં સુધી આવી ઘટનાઓ પ્રજાએ ક્યાં સુધી સહેવી રહી ! આ વિચારબિંદુને કેન્દ્રમાં રાખીને લેખકે વતન શ્રીનગરમાં પોતાના આયખાનાં પ્રારંભિક ૧૪ વર્ષના નિવાસ દરમિયાન જે અનુભવ્યું – સ્મૃતિપટલ ઉપર તાજું રહ્યું તે, પોતાનાં માતા-પિતા અને મામા પાસેથી આઝાદીના દિવસોમાં પોતે વેઠેલ જે સંઘર્ષ કથા સાંભળી તે અને વતન છોડ્યા બાદ વતનની પ્રસંગોપાત્તની મુલાકાતો થકી જે કંઈ લાઘ્યું તે અહીં શબ્દબદ્ધ કર્યું છે. આમ, અહીં સવિશેષતઃ ૧૯૪૭થી આજદિન સુધી આતંકી મુસલમાનો દ્વારા હિન્દુઓ ઉપર જે જુલ્મો ગુજારવામાં આવી રહ્યા છે તે ત્રાસદાયી અને હૃદયવેદક ઘટનાઓનું સાહિત્યિક સંસ્પર્શ સાથે દસ્તાવેજીકરણ કરવામાં આવ્યું છે. અરે, ઘણી ખરી ઘટનાઓ જેમ કે શાળાજીવનનાં સંસ્મરણો અંતર્ગત રાષ્ટ્રગીત ગાવાથી અને ક્રિકેટમાં પોતાની ટીમ વિજેતા થતાં ભોગવવી પડતી હાલાકી, આતંકીઓ દ્વારા ફૂર રીતે હણેલા અસંખ્ય પંડિતો વગેરે ચોક્કસ તારીખ અને જે

તે વ્યક્તિઓનાં નામો સાથે વર્ણવવામાં આવી છે. પરિણામસ્વરૂપે આ હૃદયસ્પર્શી સંસ્મરણકથા એક સત્ત્વશીલ સાહિત્યિક કૃતિ હોવાની સાથે સાથે સ્વાતંત્ર્યોત્તર કાશ્મીરના ઇતિહાસના એક કલંકિત પાસાનો અધિકૃત ઇતિહાસગ્રંથ પણ બની રહે છે. આપણા વિખ્યાત ઇતિહાસવિદ રામચંદ્ર ગુહાએ પણ આ મહિમાપૂર્ણ ગ્રંથને આવકારતાં નોંધેલ શબ્દો : ‘This Powerful and moving book throws a sharp new light on to one of the most tragic conflicts in the modern world’ આપણને ઘણું બધું કહી જાય છે. રક્તરંજિત વતનની આ હૃદયવિદારક વ્યથાની કથા નાના નાના પાંચ ભાગોમાં વિભાજિત છે.

ગ્રંથની પૂર્વપીઠિકામાં વર્ષ ૧૯૯૦ના જૂન માસમાં જમ્મુની શરણાર્થી શિબિરમાં એક વૃદ્ધનો મૃતદેહ મળી આવવો અને તેના રેડિયોમાં વાગતા ગીત – “આદમી મુસાફિર હૈ, / આતા હૈ જાતા હૈ...”ના શબ્દો, સ્થાનિકોની માનસિકતા, શિબિરોમાં શરણાર્થીઓની દુખદ હાલત અને ગ્રંથારંભમાં પોતાના મામાના દીકરા ભાઈ પ્રા. રવીની આતંકીઓ દ્વારા હત્યા, શાળાજીવનના સંસ્મરણો, માતાના કથડતા જતા માનસિક / શારીરિક સ્વાસ્થ્ય વગેરે રજૂ કરવામાં આવતાં વાચકમાં ભારે ઔત્સુક્ય જગવવાની સાથે તેને સમગ્ર ગ્રંથના વાચન માટે બાધ્ય કરવા પર્યાપ્ત બની રહે છે. ત્યાર બાદ પોતાના પૂર્વજોનું આશરે ૩૦૦૦ વર્ષ પૂર્વે પંજાબમાંથી કાશ્મીરમાં આગમન થવું, કાશ્મીરના ઉદ્ભવ સાથે સંકળાયેલ પૌરાણિક કથાઓ, કાશ્મીરી પંડિતો દ્વારા સાહિત્ય, ધર્મ-દર્શન, કળા વગેરે ક્ષેત્રે આપેલ અણમોલ પ્રદાન પૈકી ભારતમાં ઇતિહાસ-લેખનનો પ્રારંભ કરનાર ‘રાજતરંગિણી’ના કર્તા કલ્હણ, અભિનવગુપ્ત, ક્ષેમેન્દ્ર, બિલ્હણ, કવચિત્રી લાલ દેવ વગેરેના પ્રદાનની નોંધ લઈ કાશ્મીરનો ઇતિહાસ સંક્ષેપમાં વર્ણવ્યો છે. જેમાં ઈ. સ. પૂર્વે ૨૫૦ આસપાસ અશોકનું શાસન, આઠમી સદીમાં લલિતાદિત્ય અને અંવતિવર્મનનો સુવર્ણકાળ કે જેમાં હિંદુ-બૌદ્ધ સ્થાપત્યકાળાનો વિકાસ, ૧૪મી સદીમાં ઇસ્લામના પ્રવેશને પ્રારંભિક વર્ષો બાદ સુલતાન સિકંદર જેવા ઉત્તરોત્તર ધાર્મિક કટ્ટર શાસકોનો દ્રેષપૂર્ણ વ્યવહાર અને તલવારની ધારે મોટા પાયે ધર્માન્તરણ, સમયાન્તરે

મુઘલ, અફઘાન, ૧૮૧૯માં શીખ અને છેલ્લે ડોગરા વંશનું શાસન કે “જેમના દ્વારા બ્રિટિશરો પાસેથી આ સત્તા પંચોતેર લાખ રૂપિયા, એક ઘોડો, બાર બકરીઓ અને ત્રણ કાશ્મીરી શાલ આપીને ખરીદવી”, ડોગરા શાસકો પંડિતો પ્રત્યે ઉદાર, પરંતુ મુસ્લિમ પ્રજા પ્રતિ ક્રૂર રહેતા હોવાથી તેમના પ્રતિ ભારે અસંતોષ અને ગુસ્સાની લાગણી પ્રવર્તતી રહેવી, ૧૯૪૭માં ભારતના ભાગલા અને તત્કાલીન મહારાજા હરિસિંહની પ્રારંભમાં અર્નિજાયક સ્થિતિ અને છેલ્લે ભારત સાથે વિધિવત જોડાણ, પાકિસ્તાન પ્રેરિત આક્રમણ, મૂળ હિન્દુ પરંતુ વટલાયેલા મુસ્લિમ નેતા શેખ અબ્દુલાની બેવડી નીતિ અને એણે જ પાછળથી કીધું, “રલીવ, ચલીવ યા ગલિવ,” પંડિત જવાહરલાલ નહેરુના પૂર્વજોનું સ્થળાંતર સહિત વગેરે બાબતોને આવરી લેવામાં આવેલ છે. આ બધી વિગતો પ્રાયઃ ૧૨ પૃષ્ઠોમાં સંકેલી લીધા બાદ ૧૯૮૦ના પૂર્વાર્ધથી શરૂ કરી ૧૯૯૦ સુધી કાશ્મીરી પંડિતો / હિન્દુઓ પ્રતિ દિન-પ્રતિદિન વકરતો જતો ઘટનાભાવ, આતંકીઓ દ્વારા વીણી-વીણીને સરેઆમ હત્યાઓ કરવી, જેમ કે જસ્ટિસ નીલકંઠ ગંજુ, કવિ સર્વાનંદ કૌલ, દૂરદર્શન નિયામક કૌલ, સૈનિકો વગેરે, ૧૯ જાન્યુઆરી, ૧૯૯૦માં મસ્જિદોનાં લાઉડસ્પીકરો દ્વારા અને શ્રીનગરની શેરીઓમાં કાશ્મીર છોડી દેવા “ઓ ઝાલિમો, એ કાફિરો કાશ્મીર હમારા છોડ દો”, “પેટ્રોલ લઈ આવો, આ લોકોને બાળી મૂકો”, “યહાં ક્યા ચલેગા, નિઝામ-એ-મુસ્તફા / લા સટકિયા, લા ગરબિયા, ઇસ્લામિયા ઇસ્લામિયા”ના સૂત્રોચ્ચાર સાથે ધાકધમકી અને ત્યાર બાદ હત્યા કરવાની ઘાતકીતમ રીતો અપનાવવી જેમ કે ખીલા ઠોકવા, જીપ સાથે ઢસરડવા, ચીરવા, કાપવા વગેરેનું નામ-ઠામ અને તવારીખ સાથે અરેરાટી પેદા થાય તેવું ચિત્રણ કર્યું છે.

ઘાતકી હત્યાઓ અને ભયાવહ સ્થિતિના ચિત્રણની સાથે જ લેખકે શાળા-જીવનનાં સંસ્મરણો, શાળામાં મુસ્લિમ મિત્રોનો પ્રસંગોપાત્ત દુખદ વ્યવહાર ‘શિવરાત્રી’ પર્વની ઉજવણી અને તીર્થસ્થાનો, માતા-પિતા અને મામાના પરિવારનો વતનપ્રેમ, ભાઈ રવિ સાથેનાં સંસ્મરણો, બાળસહજ સ્મૃતિઓ, માર્ચ, ૧૯૯૦માં પરિવારની હિજરત, ૧૯૮૬ પછી સ્વાતંત્ર્ય

પર્વે બ્લેકઆઉટ જેવી સ્થિતિ, અધિકારીઓ દ્વારા પંડિતોની જમીન લોકઉપયોગના હેતુના ઓઠા હેઠળ મેળવી લેવી, ઘાયલોની સારવાર કરવામાં ડોક્ટરોનું ઉદાસીન વલણ, આરોપીઓ સામેના કેસોમાં તેમના તરફી ચુકાદાઓ આવવા વગેરેની કરુણગાથા પાને-પાને વર્ણવી છે. આ ઉપરાંત દુઃખદ સ્થિતિ તો એ નોંધી છે કે જમ્મુમાં હિજરત કરી ગયા પછી પણ આપણા જ લોકોનો શરણાર્થીઓ પ્રતિ તિરસ્કારભાવ, મકાનમાલિકોનાં અણછાજતાં વર્તનો, શરણાર્થી શિબિરોમાં જરૂરી સગવડોનો અભાવ, કુટુંબદીઠ રૂ. ૫૦૦૦/-ની સરકારી સહાય અને ભ્રષ્ટાચાર, જમ્મુમાં સ્થાનાન્તરીત થયા બાદ સ્થાનિકો દ્વારા ઘરો લૂંટી લેવા તથા લાલચી દલાલો દ્વારા પંડિતોના કાશ્મીરમાં સ્થિત મકાનો વગેરે નહિવત કિંમતે લઈ લેવાના અવનવા કીમિયા વગેરે અહીં સમાવિષ્ટ છે. ભાગ-જમાં લેખકના નાના ૧૯૪૭માં રાષ્ટ્રની આઝાદી સમયે પાકિસ્તાન દ્વારા કાશ્મીરમાં આક્રમણ કરતાં બારામુલ્લામાંથી કઈ રીતે ભાગી નીકળ્યા હતા, પોતાની ગાય ‘લક્ષ્મી’ને નિઃસહાય છોડી દેવાની વ્યથા, કેવી આપત્તિઓ વેઠી અને અસંખ્ય પંડિતોની હત્યા, રવિનાં સંસ્મરણો વગેરે રવિના પિતાના શબ્દોમાં જ શબ્દબદ્ધ કરવામાં આવ્યું છે. આ સાથે જ મધ્ય કાશ્મીરમાંથી પોતાના દાદા અને પિતાનું શ્રીનગરમાં સ્થળાંતર કરવું, બંને પરિવારો વચ્ચેનો સૌહાર્દભાવ, સાથે નિવાસ, પિતાનાં સંસ્મરણો વગેરે બાબતોને અહીં વણી લેવામાં આવી છે.

અને છેલ્લે લેખકે વતન શ્રીનગરની વખતોવખતની મુલાકાતથી જાણેલ કેટલીક વિગતો જેમ કે એક વખતના પોતાની શાળા – શેરીના મિત્રો જેમ કે તારીક, લતીફ, રવિનો મિત્ર ડૉ. ઇર્શાદ કે જે હવે કાશ્મીર યુનિવર્સિટીમાં પ્રોફેસર છે તે હવે મળવા કે વાત કરવા પણ તૈયાર નથી, આતંકીઓની સાથે સ્થાનિકોની માનસિકતામાં કટરતા વધતી જવી, વિદ્યાર્થીઓને પ્રલોભનો આપી આતંકી પ્રવૃત્તિની તાલીમ માટે લઈ જવા, વિનોદ ધર કે જે હાલમાં જમ્મુમાં રાજ્ય સરકારમાં કારકુન તરીકે નોકરી કરે છે તેની સાથેની મુલાકાત કે જેના પરિવારજનો અને પાડોશીઓ સહિત તેની નજર સમક્ષ રૂ.૩ વ્યક્તિઓની એક- સાથે રૂ.૫ જાન્યુઆરી,

૧૯૮૮ના રોજ હત્યા અને આ પ્રકારના અન્ય જઘન્ય હત્યાકાંડોની વિગતો, વર્ષ ૨૦૦૯માં કેન્દ્ર સરકાર દ્વારા પંડિતોના પુનર્વસનની યોજના અમલીકૃત થતાં આ યોજના અન્વયે નોકરી મેળવેલ મહિલાઓને રૂબરૂ મળી તેમની આપવીતી - “હું બસમાં મુસાફરી કરતી હોઉં ત્યારે કેટલીય વાર મને કોઈ ગમે ત્યાં સ્પર્શ કરી જાય છે...” , “જો મેં તને જોઈ છે ત્યારથી હું ઊંઘી નથી શક્યો, ચાલ, આપણે નિકાહ કરી લઈએ”, “દરરોજ અમારે અમારા અસ્તિત્વનો કોઈક અંશ ગુમાવવો પડે છે...” વગેરે વર્ણવવામાં આવી છે. આ સાથે જ પોતાના વેચાઈ ગયેલા ઘરની ભગ્નહૃદયે મુલાકાત અને વતનના હૃદયસ્પર્શી સંસ્મરણો વાચકની આંખ ભીની કરી દે છે. વધુમાં, કાશ્મીરી પંડિતોને વતનમાંથી હાંકી કાઢવા માટેનાં જૂઠાણાંઓનો પર્દાફાશ કરતા એક બૌદ્ધિક અને ખોજ પત્રકાર તરીકે કરેલ નોંધ : “પંડિતોને કાશ્મીરમાંથી હાંકી કાઢવામાં સરકારનો હાથ હતો અને તત્કાલીન ગવર્નર જગમોહને પંડિતોને ખીણ છોડવા કહ્યું હતું, તેમ જ જે પરિવારો કાશ્મીરમાં રહ્યાં તેમને કોઈ હાથ પણ અડાડતું નથી - આ હળાહળ અસત્ય છે.”, તથા આ સાથે વ્યક્ત કરેલ દુઃખ “મીડિયા અથવા ભારતના બુદ્ધિજીવી વર્ગે કાશ્મીરી પંડિતોની યાતના પ્રત્યે સહાનુભૂતિ દર્શાવવી એ તો દૂર, હંમેશાં આંખ આડા કાન કર્યાં છે. અમારા માટે કોઈ જ અભિયાન ચલાવવામાં આવ્યાં નથી અને અમારા દેશનિકાલ વિશે સંશોધન કરનારાઓને કોઈ ફેલોશિપ કે અનુદાન પણ આપવામાં નથી આવતું” આંખ ઊઘાડનાર બની રહે છે.

પ્રસ્તુત ગ્રંથની અનુવાદિકા જેલમ વહોરા આપણા અભિનંદનનાં અધિકારિણી બની રહે છે કે જેમણે વર્ષ ૨૦૧૫-૨૦૧૭માં સેન્ટ ઝેવિયર્સ કોલેજમાંથી અંગ્રેજીમાં અનુસ્નાતકનો અભ્યાસ પૂર્ણ કર્યા બાદ આ ગ્રંથનું ગુજરાતીમાં અવતરણ કરાવ્યું. પ્રસંગોપાત્ત કાશ્મીરી અને હિન્દી ભાષાના શબ્દો / વિધાનો યથાવત રાખતાં તેની પ્રભાવકતા ધ્યાનાર્હ બની રહે છે. ભાષાની પ્રવાહિતા પણ સ-રસ છે. વળી, મૂળ ગ્રંથના શીર્ષકનો શાબ્દિક અનુવાદ ન આપતાં વિષય સાથે સુસંબંધિત એવા ચોટદાર શીર્ષક આપવાની દષ્ટિ પણ દષ્ટવ્ય બની રહે છે. વધુમાં કાશ્મીરી પંડિતોની

સંવેદનશીલ ગાથા સાથે જ પંડિતોના ખંડિયેર બની રહેલાં મકાનો, દેવાલયો વગેરેના ફોટોગ્રાફ્સ કે જે મૂળ ગ્રંથમાં નથી તે મૂકીને ગ્રંથનું દસ્તાવેજી મૂલ્ય અનુવાદિકાએ વધારી દીધું છે. ‘અનુવાદકની પ્રસ્તાવના’માં કરવામાં આવેલ ટકોર : “આપણા રાજકારણીઓ દેશના લઘુમતી સમુદાયોને પોતાના મત સાચવવા માટે છાવરતા હોય છે, ત્યારે અહીં એક એવા લઘુમતી સમુદાયની વાત છે જેના આશરે ચાર લાખ લોકો છેલ્લા ત્રણ દાયકાથી પોતાના જ ઘર અને પોતાના જ વતન પાછા ફરવા ઝંખી રહ્યા છે” તેમના પ્રતિ ઉદાસીનતા કેમ ? જે ધ્યાનાર્હ બની રહે છે. આટલી નાની વયે અનુવાદિકાનો આ પ્રયાસ અને તે પણ કાશ્મીરી સહપાઠીઓ દ્વારા કાશ્મીરની વાસ્તવિકતાથી અવગત થતાં કાશ્મીર વિશે એક ‘National Bestseller’ ઉત્તમ ગ્રંથનું વાચન કરતા (Our Moon Has Blood Clots : A Memoir of a Lost Home in Kashmir / by Rahul Pandita. Gurgaon : Penguin Random House, 2013) તેના કેન્દ્રિય વિષયની જાળવવાની તકેદારી સાથે આપેલ અનુવાદ એ વિદ્યાર્થીઓ માટે પ્રેરણાદાયી અને અનુકરણીય બની રહેશે.

ઉલ્લેખનીય છે કે લેખક - પત્રકાર અને કુશળ વક્તા રાહુલ પંડિતા પોતાના વતન શ્રીનગરમાંથી હાંકી કઢાયા બાદ પ્રારંભમાં જમ્મુમાં અને હવે નવીદિલ્હીમાં સ્થાયી થયા છે. પ્રસ્તુત ગ્રંથ ઉપરાંત તેમના બે ગ્રંથો ‘Hello Baster : The Untold Story of India’s Maoist Movement’ (2009) અને નીલેશ મિશ્રાના સહકર્તૃત્વમાં ‘The Absent State : Insurgency as an excuse for Misgovernance’ (2010) પ્રકાશિત છે. તેમણે યુદ્ધ પત્રકાર તરીકે ઈરાક અને શ્રીલંકામાં વિકટપૂર્ણ સ્થિતિમાં પણ સરાહનીય કાર્ય કર્યું હતું. તેમને ૨૦૧૦માં ‘ઇન્ટરનેશનલ રેડ ક્રોસ અવોર્ડ’થી તથા વર્ષ ૨૦૧૫માં ‘World Yele Fellow’ તરીકે પણ સન્માનિત કરવામાં આવ્યા છે. વધુમાં, વર્ષ ૨૦૧૪માં યુનિવર્સિટી ઓફ પેન્સિલવેનિયામાં Visiting Fellow રહેવાનું સન્માન પામ્યા હતા.

મણિભાઈ પ્રજાપતિ

# સંસ્થા સમાચાર

## યુનિવર્સિટી / કોલેજ વિભાગ

### આઈ.ટી. પ્રદર્શન

● શ્રી માણેકલાલ એમ. પટેલ ઇન્સ્ટિટ્યૂટ ઓફ સાયન્સિસ એન્ડ રિસર્ચના કમ્પ્યુટર સાયન્સ વિભાગ દ્વારા આઈ.ટી. પ્રદર્શનનું આયોજન ૨૮-૨૯ નવેમ્બરના દિવસોમાં કરવામાં આવ્યું હતું. આઈ.ટી.ના વિદ્યાર્થીઓ જુદી-જુદી વિકસતી ટેકનોલોજીથી માહિતગાર થાય એ આ પ્રદર્શનના આયોજનનો મુખ્ય હેતુ હતો, જેમાં Robotics Artificial Intelligence, IOT (Intesnet of Things), Web & Mobile development જેવી વિવિધ ટેકનોલોજી ઉપર કામ કરતી અલગ-અલગ કંપનીઓ જેમ કે Dazzlerobokits India, Prakshal Infotech, Royal Infotech, Teksu, Tops Technologies અને Green Field (GKFC)ને પોત-પોતાના ઉત્પાદનોના નિદર્શન માટે બોલાવવામાં આવી હતી. આઈ.ટી.ના વિદ્યાર્થીઓ દ્વારા પણ Smart Dustbin અને Embedded Automation Systemનું નિદર્શન કરવામાં આવ્યું હતું. આ પ્રદર્શનનો લાભ કડી, ગાંધીનગર અને અમદાવાદની શાળાઓના ૧૨૦૦થી વધુ વિદ્યાર્થીઓએ લીધો હતો.

### આરંગેત્રમ

● આર. એન. લલિતકલા એકેડેમી દ્વારા એશા પટેલનું આરંગેત્રમ યોજવામાં આવતાં એશાએ ભરતનાટ્યમની વિવિધ કૃતિઓની રજૂઆત કરી હતી. એશાને બિરદાવવા સર્વ વિદ્યાલય કેળવણી મંડળના ચેરમેન શ્રી વલ્લભભાઈ એમ. પટેલ, ગાંધીનગર મહાનગરપાલિકાના મેયર શ્રી રીટાબહેન કે. પટેલ અને એડવોકેટ શ્રી અશોકભાઈ પટેલ ઉપસ્થિત રહ્યાં હતાં, જેમના હસ્તે એશાને રૂપિયા ૨૫૦૦નો ચેક અને પ્રમાણપત્ર અર્પણ કરવામાં આવ્યાં હતાં. કાર્યક્રમનું

આયોજન - સંચાલન કલાગુરુ શક્તિલાબહેન ઓઝા અને પ્રિ. દિનાબહેન ડોડિયા દ્વારા કરવામાં આવ્યું હતું.

### ગાંધી પદયાત્રા

● રાષ્ટ્રપિતા મહાત્મા ગાંધીની ૧૫૦મી જન્મજયંતીની ઉજવણીના ઉપલક્ષ્યમાં 'વિશ્વગ્રામ દ્વારા સ્નેહ - શાંતિ અને સંવાદના સંદેશ સાથે 'પોરબંદર - સાબરમતી આશ્રમ - દાંડી' સુધીની પદયાત્રાનું આયોજન કરવામાં આવ્યું છે જે ૫૭ દિવસમાં ૮૦૦ કિલોમીટરનું અંતર કાપી તા. ૮ જાન્યુઆરીના રોજ દાંડી પહોંચશે. આ પદયાત્રાનું આગમન સર્વ વિદ્યાલય કેમ્પસ, કડીમાં તા. ૧૩ ડિસેમ્બરના રોજ થતાં તેનું ભારે હર્ષોલ્લાસ સાથે ઉષ્માપૂર્ણ સ્વાગત કરવા ઉપરાંત બહુવિધ કાર્યક્રમોનું આયોજન કરવામાં આવ્યું હતું. સંસ્થાના ઇન્ડોર સ્પોર્ટ્સ કોમ્પ્લેક્સમાં કોલેજકક્ષાના વિદ્યાર્થીઓ સાથે ગોષ્ઠી કાર્યક્રમ અંતર્ગત જાણીતા સારસ્વત પદ્મશ્રી ડૉ. કુમારપાળ દેસાઈનું 'ગાંધી જીવનદર્શન' વિશે વ્યાખ્યાનનું આયોજન કરવામાં આવ્યું, જ્યારે કડીના નગરજનો માટે રાત્રીની પ્રબુદ્ધ ગોષ્ઠી અંતર્ગત પોલીસ રિફોર્મ એડિશનલ ડી.જી.પી. શ્રી વિનોદ મલ, I.P.S.ના 'ગાંધી અને આપણી સહિયારી સંસ્કૃતિ' વિશેના વ્યાખ્યાનનું આયોજન મંડળના ચેરમેન શ્રી વલ્લભભાઈ પટેલની અધ્યક્ષતામાં કરવામાં આવ્યું હતું. આ પ્રસંગે જાણીતા ઉદ્યોગપતિ શ્રી નારણભાઈ પટેલ, મંડળના મંત્રીશ્રી ડૉ. મણિભાઈ પટેલ, ડૉ. રમણભાઈ પટેલ, કેમ્પસની કોલેજોના પ્રિન્સિપાલશ્રીએ, નગરજનો વગેરે મોટી સંખ્યામાં ઉપસ્થિત રહ્યા હતા. પદયાત્રીઓ દ્વારા પણ 'આઓ લકીરે મીટાઈ' નાટકની ભજવણી કરવામાં આવી હતી. આ સમગ્ર કાર્યક્રમનું આયોજન અને વ્યવસ્થા 'શ્રી મોહનલાલ પટેલ સાહિત્ય વર્તુળ'ના કન્વીનર શ્રી

શૈલેશભાઈ પટેલ અને તેમની ટીમ દ્વારા કરવામાં આવ્યું હતું. અત્રે ઉલ્લેખનીય છે કે રાષ્ટ્રપિતા મહાત્મા ગાંધીએ આપણી આ રાષ્ટ્રીય સંસ્થાની મુલાકાત તા. ૨૩ જુલાઈ, ૧૯૨૯ના રોજ લીધી હતી અને નગરજનોને ઉદ્બોધન પણ કર્યું હતું.

### ભાષા સજ્જતા

● ફેકલ્ટી ઓફ એજ્યુકેશન (KSV) અને શ્રી મોહનલાલ પટેલ સાહિત્ય વર્તુળના દ્વારા સર્વ વિદ્યાલય કેળવણી મંડળની વિવિધ શાળાઓના ગુજરાતી વિષયના શિક્ષકો અને બી.એડ. કોલેજના તાલીમાર્થીઓ વ્યાકરણથી સજ્જ થાય તે હેતુથી તા. ૦૭/૧૨/૨૦૧૯ના રોજ સમાસના પ્રકારો વિશે કાર્યાશિબિરનું આયોજન કરવામાં આવ્યું હતું. જેમાં તજજ્ઞ શ્રી કલ્પેશભાઈ પટેલે લેખનમાં પ્રયોજવામાં આવતા વિવિધ સમાસો વિશે વિગતે સમજ આપી હતી. કાર્યક્રમના અંતે પ્રા. નરેન્દ્રભાઈ નાયીએ આભારવિધિ કરી હતી.

### વ્યસન મુક્તિ શિબિર

● બી. પી. કોલેજ ઓફ બિઝનેસ એડમિનિસ્ટ્રેશન તથા ગુજરાત સરકારના સંયુક્ત ઉપક્રમે “Tobacco Control Workshop”નું આયોજન તા. ૧ ઓક્ટોબરના રોજ કરવામાં આવ્યું હતું. આ શિબિરમાં ગુજરાત સરકારના પ્રતિનિધિ ડૉ. યોગીતા તુલ્સીયન (ડિસ્ટ્રિક્ટ સર્વેલન્સ ઓફિસર), ડૉ. કમલેશ પરમાર (નોડલ ઓફિસર) તથા બ્રહ્માકુમારી સંસ્થા તરફથી બી.કે. કૃપલબહેન તેમ જ બી.કે. મીરાબહેને વ્યસનોથી દૂર રહેવા પ્રેરણાદાયી વક્તવ્યો આપ્યાં હતાં. આચાર્ય ડૉ. રમાકાંત પૃષ્ઠિએ મહેમાનોનું સ્વાગત કરી વિદ્યાર્થીઓને નશાથી દૂર રહેવા અપીલ કરી હતી. ડૉ. કમલેશ પરમાર દ્વારા વિદ્યાર્થીઓને વ્યસનથી થતી મુશ્કેલીઓ અને તેની ભયાનકતાઓ બાબતે પોતાના અનુભવો સાથે ઉપયોગી માહિતી આપી હતી. ડૉ. યોગીતા તુલ્સીયન તથા ઉપાચાર્ય ડૉ. જયેશ તન્નાએ પ્રસંગોચિત વાત કરી હતી. આ સાથે વ્યસન આધારિત વિષયો ઉપર વકર્તૃત્વ સ્પર્ધા તથા માઈમનું આયોજન પણ કરવામાં આવ્યું હતું.

### શૈક્ષણિક મુલાકાત

● ફેકલ્ટી ઓફ એજ્યુકેશનની એસ. એસ. પટેલ કોલેજ ઓફ એજ્યુકેશન અને આર. એચ. પટેલ ઇંગ્લિશ મીડિયમ બી.એડ. કોલેજના તાલીમાર્થીઓએ તા. ૧૭/૧૦/૧૯ના રોજ ગૂજરાત વિદ્યાપીઠ, અમદાવાદની મુલાકાત લીધી હતી. આ મુલાકાત દરમિયાન તાલીમાર્થીઓએ બી.એડ. કોલેજની પ્રાર્થના સભામાં ઉપસ્થિત રહી ગાંધીવિચાર શૈલીવાળી પ્રાર્થનાનો તથા સભામાં વિદ્યાપીઠ દ્વારા કરાવવામાં આવતી વિવિધ પ્રવૃત્તિઓ અને કાર્યોની માહિતી મેળવી હતી. આ ઉપરાંત તાલીમાર્થીઓએ વિજ્ઞાન કેન્દ્ર, શ્રી મોરારજી દેસાઈ મ્યુઝિયમ, આદિવાસી સંશોધન અને પ્રશિક્ષણ સંસ્થા તથા વિદ્યાપીઠ ગ્રંથાલયની મુલાકાત લીધી હતી.

### સર્વ નેતૃત્વ

● રાષ્ટ્રપિતા પૂ. મહાત્મા ગાંધીજીની ૧૫૦મી જન્મજયંતીની સાર્થક ઉજવણી નિમિત્તે વડાપ્રધાન નરેન્દ્રભાઈ મોદીની પ્લાસ્ટિકમુક્ત ભારતની કલ્પનાને સાર્થક કરવા સર્વ નેતૃત્વના યુવાનો દ્વારા ૨થી ૮ ઓક્ટોબર, સુધી ખાસ અભિયાન શરૂ કરવામાં આવ્યું હતું, જેમાં વિવિધ શાળા - કોલેજો અને જાહેર જગ્યાએ જઈને પ્લાસ્ટિકનો ઉપયોગ નહિ કરવા બેનરો અને સૂત્રો દ્વારા સમજાવવામાં તેમ જ પ્લાસ્ટિકમુક્ત ભારત કરવાની સામુહિક પ્રતિજ્ઞા લેવડાવવામાં આવી હતી. આ હેતુસર પ્લાસ્ટિક બેગના વિકલ્પ તરીકે કપાસના રેસામાંથી બનાવેલી ૫૧૨૫ બેગનું વિનામૂલ્યે વિતરણ પણ કરવામાં આવ્યું હતું.

● જરૂરતમંદ લોકોને સહાયરૂપ થવાના હેતુસર માનવ સાધના કેન્દ્ર, (અમદાવાદ), સર્વ નેતૃત્વ, ઓમ ભોલે ટ્રસ્ટ, દેસી જુગાડ અને બાલ કૃષ્ણ સેન્ટર દ્વારા બેગ, પેડ, ચોકલેટ્સ, બિસ્કિટ, રમકડાં ભરેલી ૫૦૦થી વધારે કિટ તૈયાર કરીને તેની વહેંચણી ‘સર્વ નેતૃત્વ’ કરવામાં આવી હતી.

● કડી સર્વ નિશ્ચયવિદ્યાલય દ્વારા વિદ્યાર્થીઓને ચારિત્ર્યનિર્માણથી રાષ્ટ્રનિર્માણના પાઠ ભણાવવાના હેતુસર તા. ૨૨થી ૨૫ નવેમ્બર, ૨૦૧૯ દરમિયાન, હાર્ટફૂલનેસ સંસ્થા ખાતે સર્વ નેતૃત્વનો ૫૦મો કાર્યક્રમ

યોજવામાં આવ્યો હતો, જેમાં ૧૮ કોલેજોના ૭૦ પૂર્વતાલીમાર્થીઓ જોડાયા હતા. તજજ્ઞ તરીકે શ્રી હરેશભાઈ પટેલ, જે. સી. પટેલ, દીપકભાઈ તેરૈયા, ઉમાબહેન તેરૈયા, પંકજ મલ અને જસ્વિદરસિંગ બાંસુરીએ ડિઝાઇન થિંકિંગ, હાર્ટકુલ લીડર, જીવનમાં સંસ્કાર અને ધ્યાનનું મહત્ત્વ, નવા ભારત માટે યુવાનોનું યોગદાન વગેરે જેવા વિવિધ વિષયો સંદર્ભે ચર્ચા કરી

હતી. સમાપન પ્રસંગે મંડળના ચેરમેન શ્રી વલ્લભભાઈ પટેલે 'સર્વ નેતૃત્વ' દ્વારા ૫૦ કાર્યક્રમ પૂર્ણ કરવા બદલ સમગ્ર ટીમને અભિનંદન આપી, આ વિચારને રાજ્ય અને રાષ્ટ્રીય સ્તરે લઈ જઈ અન્ય યુવાનોને લાભ મળે તેવો ઉમદા પ્રયાસ કરવા જણાવ્યું હતું. કાર્યક્રમનું આયોજન અને સંચાલન ડૉ. ધર્મેન્દ્ર પટેલ, ડૉ. વિજય પંડિત અને ઉત્તમ દરજી દ્વારા કરવામાં આવ્યું હતું.

## શાળા વિભાગ

### ચિત્રકલા

● એસ. જી. અંગ્રેજી માધ્યમ પ્રાથમિક શાળામાં ધોરણ પથી ૮ના વિદ્યાર્થીઓ માટે ટાઇલ્સ પેઇન્ટિંગની પ્રવૃત્તિનું આયોજન તા. ૩૦ નવેમ્બરના રોજ કરવામાં આવતાં વિદ્યાર્થીઓએ ટાઇલ્સ પર મનગમતા ચિત્રો દોરીને રંગપૂરણી કરી હતી.

### જોડણી સ્પર્ધા

● શ્રીમતી એમ. બી. પટેલ કન્યા પ્રાયમરી સ્કૂલમાં ધોરણ-૩થી ૮ની વિદ્યાર્થીનીઓ અંગ્રેજી વિષયમાં વધારે રસ લેતી થાય અને સ્પેલિંગ ભંડોળ વધે તે હેતુથી તા. ૨૯ નવેમ્બરના રોજ શાળામાં સ્પેલિંગ કસોટી સ્પર્ધાનું આયોજન સુપરવાઈઝર શ્રી સંગીતાબહેન પટેલ તથા અંગ્રેજી વિષયના શિક્ષકો દ્વારા કરવામાં આવ્યું હતું.

### તાલીમ શિબિર

● દમણ ખાતે રાજ્યકક્ષાના માધ્યમિક અને ઉચ્ચતર માધ્યમિક વિભાગના જુદા-જુદા વિષય નિષ્ણાતોની પાંચ દિવસની તાલીમ શિબિર યોજવામાં આવી હતી. જેમાં દરેક વિષય માટે પ્રશ્નપત્રની બ્લૂપ્રિન્ટ, અભ્યાસક્રમની રૂપરેખા તેમજ વિષયને લગતા દરેક પ્રશ્નોની તાલીમ આપવામાં આવી હતી. આ તાલીમ શિબિર માટે સર્વ વિદ્યાલય, કડીના ઉચ્ચતર માધ્યમિક વિભાગના સંસ્કૃત વિષયના શિક્ષકશ્રી શૈલેશભાઈ ઓઝાની તજજ્ઞ તરીકે પસંદગી કરવામાં આવી હતી. આ ઉપરાંત આ શાળાના માધ્યમિક વિભાગના શિક્ષકશ્રી જીતુભાઈ નાયકે GCERT - ગાંધીનગર ખાતે યોજાયેલ

રાજ્ય કક્ષાના પરિસંવાદમાં ગિજુભાઈ બધેકાના ચિંતન વિશે પેપર રજૂ કર્યું હતું.

### પૂજ્ય દાસકાકા રમતોત્સવ

● શ્રી જે. બી. પ્રાથમિક શાળામાં પૂજ્ય દાસકાકા રમતોત્સવ અને બાલમહોત્સવનું આયોજન તા. ૩-૪ ડિસેમ્બરના દિવસોમાં કરવામાં આવ્યું હતું. આ પ્રસંગે શેઠ સી. એમ. માધ્યમિક અને ઉચ્ચતર માધ્યમિક શાળાનાં આચાર્ય ચેતનાબહેન બુચ દ્વારા પૂજ્ય દાસકાકાની પ્રતિમાને પુષ્પહાર અર્પણ કરી આતસજ્યોત પ્રગટાવી રમતોત્સવને ખુલ્લો મૂક્યો હતો. આ મહોત્સવમાં પરેડ, ડમબેલ્સ દાવ નિદર્શન, દોડ, જંપદોડ, ગોળાફેંક, સંગીતખુરશી, વન મિનિટ ગેમ વગેરે સ્પર્ધાઓ તથા બાલમહોત્સવમાં વકતૃત્વ, નાટ્ય સંવાદ, ગીત, એકપાત્રીય અભિનય, ડાન્સ, નિબંધલેખન, વાર્તા, સુલેખન, વેસ્ટમાંથી બેસ્ટ વગેરે સ્પર્ધાઓમાં ૧૧૫૦ જેટલા વિદ્યાર્થીઓએ ભાગ લીધો હતો.

### ધ્યાન - યોગ શિબિર

● શાળાનાં શિક્ષકો અને વિદ્યાર્થીઓનાં મનની સ્થિરતા, તનની તંદુરસ્તી અને સ્વાસ્થ્ય જળવાઈ રહે અને શિક્ષકો વર્ગને સ્વર્ગ બનાવી, વિદ્યાર્થીઓનાં મનની સ્થિતિને સમજી વિદ્યાભ્યાસ કરાવી શકે તથા પોતાના શરીરને સારી રીતે જાણી સ્વાસ્થ્યપ્રદ જીવન જીવી શકે તે હેતુ શ્રી જે. બી. પ્રાથમિક શાળામાં શિક્ષકો માટે તા. ૨૩ ઓક્ટોબરના રોજ ધ્યાન-યોગ શિબિરનું આયોજન કરવામાં આવ્યું હતું. જેમાં વી. કેર ફાઉન્ડેશનના ચેરમેનશ્રી અને યોગનિષ્ણાત શ્રી જે. સી. પટેલે શિક્ષકોને



ધ્યાન અને યોગાભ્યાસ કરાવ્યો હતો.

### ભારતીય સંસ્કૃતિ જ્ઞાન પરીક્ષા

● શાંતિકુંજ, હરિદ્વાર દ્વારા તા. ૧૫/૧૨/૧૯૮૫ના રોજ ભારતીય સંસ્કૃતિ જ્ઞાન પરીક્ષાનું આયોજન કરવામાં આવતા શ્રી જે. બી. પ્રાથમિક શાળાના અભ્યાસ કરતા વિદ્યાર્થી મનન ગુણવંતભાઈ પ્રજાપતિએ ગાંધીનગર જિલ્લામાં પ્રથમ સ્થાન પ્રાપ્ત કરતાં રાજ્યકક્ષાની પરીક્ષા માટે પસંદગી કરવામાં આવી.

● શ્રી વી. એમ. પટેલ કુમાર અને શ્રીમતી એચ. વી. પટેલ કન્યા બાલમંદિરનાં ભૂલકાંઓને વન્ડરલેન્ડની મુલાકાતે લઈ જવામાં આવ્યાં હતાં. બાળકોએ જુદી-જુદી રાઈડસ, એડવેન્ચર ઝોન, ડાન્સ ક્લબ વગેરેમાં આનંદ માણ્યો હતો.

● સર્વ વિદ્યાલય કેળવણી મંડળ, ગાંધીનગર સંચાલિત ગર્લ્સ હોસ્ટેલની ૩૦૦ વિદ્યાર્થિનીઓને તા. ૮/૧૨/૨૦૧૯ના રોજ સેક્ટર-૨૮ના બગીચામાં તથા ધોરણ - ૧૧ સાયન્સની ૨૦૦ વિદ્યાર્થિનીઓને 'ગાંધી કુટિર'ની મુલાકાતે લઈ જવામાં આવી હતી. આ બંને પિકનિકનું આયોજન ગર્લ્સ હોસ્ટેલ સુપ્રિટેન્ડેન્ટ શ્રી વસંતીબહેન અને હોસ્ટેલ સ્ટાફ દ્વારા કરવામાં આવ્યું હતું.

### યુવક મહોત્સવ

ગુજરાત સરકારના યુવક સેવા અને સાંસ્કૃતિક પ્રવૃત્તિ વિભાગ, ગાંધીનગર દ્વારા યુવાઉત્સવ અંતર્ગત ઉત્તરઝોન પ્રદેશકક્ષાના યુવા ઉત્સવનું આયોજન સંકલ્પ ઈન્ટરનેશનલ સ્કૂલ, નિકોલ - અમદાવાદ ખાતે કરવામાં આવ્યું હતું, જેમાં મહેસાણા, બનાસકાંઠા, સાબરકાંઠા, અરવલ્લી, પાટણ અને ગાંધીનગર ગ્રામ્યમાંથી સ્પર્ધકોએ ભાગ લીધો હતો. આ સ્પર્ધામાં મહેસાણા જિલ્લા વતી ભાગ લીધેલ સ્પર્ધાઓમાં કડીની સર્વ વિદ્યાલય હાઈસ્કૂલે કુલ ૬ કૃતિઓમાં નંબર પ્રાપ્ત કર્યો છે. જેમાંથી ચાર કૃતિઓ રાજ્યકક્ષાની સ્પર્ધામાં ભાગ લેવા જવાની છે. શાળાનાં બાળકોને માર્ગદર્શન અને પ્રેરણા પૂરી પાડવાની કામગીરી સર્વશ્રી શૈલેષભાઈ ઓઝા અને જીતુભાઈ નાયકે કરી હતી.

### રંગોળી સ્પર્ધા

● શ્રી કડી નાગરિક સહકારી બેંક પ્રાથમિક શાળા, કડીમાં તા. ૨૩/૧૧/૨૦૧૯ના રોજ રંગોળી

સ્પર્ધા યોજવામાં આવતાં ૨૮ વિદ્યાર્થીઓએ ભાગ લઈ કલાત્મક રંગોળી દોરીને રંગોળી પુરવણી કરી હતી.

### રાષ્ટ્રીય વિજ્ઞાન સ્પર્ધા

● નેશનલ ચિલ્ડ્રન સાયન્સ કોંગ્રેસ પ્રેરિત અને નિસર્ગ કોમ્યુનિટી સાયન્સ સેન્ટર આયોજિત જિલ્લા કક્ષાના રાષ્ટ્રીય બાલ વિજ્ઞાન સ્પર્ધાનું આયોજન નિસર્ગ સાયન્સ સેન્ટર ખાતે તા. ૭ નવેમ્બરના રોજ કરવામાં આવ્યું હતું. જેમાં શ્રીમતી એમ. બી. પટેલ કન્યા પ્રા. શાળાની ધોરણ ૭/ડીની વિદ્યાર્થિનીઓએ શિક્ષિકા શિલ્પાબહેન ત્રિવેદીના માર્ગદર્શન હેઠળ સંશોધનાત્મક પ્રોજેક્ટ સ્વચ્છતા અભિયાન પછી લોકોમાં આવેલી જાગૃતિ રજૂ કર્યો હતો, જે રાજ્ય કક્ષાની સ્પર્ધા માટે પસંદ કરવામાં આવ્યો છે. આ ઉપરાંત શ્રી જે. બી. પ્રાથમિક શાળાનાં વિદ્યાર્થીઓએ ડેન્ચુની અસરો અને તેનો સામનો કેવી રીતે કરવો તેનો પ્રોજેક્ટ રજૂ કર્યો હતો, જેની પસંદગી રાજ્ય કક્ષાના નેશનલ સાયન્સ કોંગ્રેસ માટે કરવામાં આવી છે.

### લલિતકળા

● એસ. જી. અંગ્રેજી માધ્યમિક પ્રાથમિક શાળામાં પ્રોપ ડાન્સની સ્પર્ધાનું આયોજન કરવામાં આવતાં વિદ્યાર્થીઓએ વિવિધ ફિલ્મોનાં ગીત પર નૃત્ય રજૂ કર્યો હતો. આ ઉપરાંત ઢીંગલી બનાવતાં પણ શિખવાડવામાં આવ્યું હતું.

### વક્તૃત્વ સ્પર્ધા

● એસ. જી. અંગ્રેજી પ્રાથમિક શાળામાં તા. ૨૦ નવેમ્બરના રોજ વિચાર વિમર્શ હરીફાઈનું આયોજન કરવામાં આવ્યું હતું. જેમાં ધો-૫થી ૮નાં વિદ્યાર્થીઓએ વર્તમાન સમયમાં શિક્ષણની જરૂરિયાત, મોબાઈલનો ઉપયોગ અને મિત્રનું મહત્ત્વ વિષયો પર પોતાના વિચારો રજૂ કર્યા હતા.

### વિશ્વ વિકલાંગતા દિન

● એસ. જી. અંગ્રેજી માધ્યમ પ્રાથમિક શાળામાં વિશ્વ વિકલાંગતા દિવસની ઉજવણી કરવામાં આવી. આ કાર્યક્રમ અંતર્ગત શિક્ષિકા રીમા ભાવસાર અને પ્રિયા કૃપાલાની દ્વારા આ વિષય પર પી.પી.ટી. દ્વારા વ્યાખ્યાન આપવામાં આવ્યું હતું, જેમાં વિકલાંગ વ્યક્તિઓની સમસ્યાઓ તેમ જ તેઓ તે સમસ્યાઓનો સામનો કેવી

રીતે કરે છે તેનો તથા વિવિધ ક્ષેત્રોમાં તેમનાં કૌશલ્યો વિશે સમજાવ્યું હતું.

### વ્યાખ્યાન

● સર્વ વિદ્યાલય હાઈસ્કૂલ, કડીના વિદ્યાર્થીઓને પ્રત્યક્ષ કવિ, લેખક, સાહિત્યકારનો પરિચય થાય અને તેમના થકી જ્ઞાનનો લાભ મળી રહે એ હેતુથી બાળસાહિત્યકાર શ્રી નટવર પટેલના વક્તવ્યનું આયોજન તા. ૬ ડિસેમ્બરના રોજ કરવામાં આવ્યું હતું, જેમાં શ્રી નટવર પટેલે માતૃભાષા ગુજરાતીનું મહત્ત્વ, પુસ્તક વાંચન, બાળવાર્તા, બાળનાટક, બાળગીત વગેરે અંગે વિસ્તૃત જાણકારી આપવા ઉપરાંત જીવન ઘડતરની વાતો પણ ઉદાહરણ દ્વારા સમજાવી હતી, તેમજ બાળકો પણ બાળવાર્તાઓ લખતાં થાય અને બાળસાહિત્યકાર તરીકે પોતાની કારકિર્દી શરૂ કરે તે હેતુથી બાળવાર્તાની રજૂઆત કરીને બાળકોને સમજાવી હતી. કાર્યક્રમનું આયોજન શ્રી જીતુભાઈ નાયક દ્વારા કરવામાં આવ્યું હતું.

### શિક્ષણ પ્રશિક્ષણ

● શ્રી જે. બી. પ્રાથમિક શાળામાં તા. ૯થી ૧૧ ઓક્ટોબર, ૨૦૧૯ દરમિયાન હાઈસ્કૂલનેસ એજ્યુકેશન ટ્રસ્ટ દ્વારા શિક્ષક પ્રશિક્ષણ કાર્યક્રમ યોજવામાં આવ્યો હતો, જેમાં ૭૫ શિક્ષકો જોડાયા હતા. આ કાર્યક્રમમાં હૃદય સાથે જોડાણ કરવા માટે ધ્યાન, પ્રાણહૃતિ એક ઊર્જા છે, શિક્ષક કોણ છે ? શિક્ષક - જીવનની વર્તમાન પરિસ્થિતિ, જીવન માટે હૃદયકેન્દ્રી શિક્ષણ અને શીખવનારના વિવિધ પ્રકારો વિશે શિક્ષક અને વિદ્યાર્થીઓ માટે જીવનમાં હૃદયસ્પર્શી અને ઉપયોગી માર્ગદર્શન સહ પ્રેરણા આપવામાં આવી હતી.

● તા. ૧૪/૧૧/૧૯ના રોજ એસ. વી. પ્રાથમિક શાળા અને એસ. જી. અને એસ. વી. પ્રાથમિક શાળાના

શિક્ષકો માટે તાલીમ યોજવામાં આવી હતી. આ તાલીમનો મુખ્ય વિષય વાર્તા કથન હતો. પ્રશિક્ષક તરીકે શ્રી યોગિતાબહેન, શ્રી આહુજાબહેન અને શ્રી દિપાલીબહેને સેવાઓ આપી હતી.

### શૈક્ષણિક પ્રવાસ / મુલાકાત

● શ્રીમતી એમ. બી. પટેલ કન્યા પ્રાયમરી સ્કૂલની ધોરણ - ૭ અને ૮ની વિદ્યાર્થીનીઓ માટે રતનમહાલ પ્રવાસનું આયોજન તા. ૧૯થી ૨૧ ઓક્ટોબર દરમિયાન કરવામાં આવ્યું હતું, જેમાં વિદ્યાર્થીનીઓએ રતનમહાલ રીંછ અભયારણ્ય, પનામ નદી, ઊડતી ખિસકોલી લોકેશન, ટેબલ ટોપ, જલધારા વોટર ફોલ, ઉધ્ધવ મહુડા લેક જેવા પ્રાકૃતિક સ્થળોની મુલાકાત લઈ જંગલનાં વૃક્ષો, પ્રાણીઓ, લુપ્ત થતાં પ્રાણીઓ, પક્ષીઓ વગેરે વિશે રસપ્રદ માહિતી મેળવી હતી. વળી સાહસિક પ્રવૃત્તિઓ દ્વારા વિદ્યાર્થીનીઓએ સાહસિક તથા નિર્ભય બનાવનો અનુભવ મેળવ્યો હતો.

● એસ. વી. એસ. જી. અંગ્રેજી માધ્યમ પ્રાથમિક શાળાના ધોરણ-૧ અને ૨ના વિદ્યાર્થીઓને અમદાવાદમાં આવેલ પ્લેઝર કલબ, ધોરણ-૩ અને ૪ના વિદ્યાર્થીઓને સાણંદ અને ધોરણ-૫થી ૮ના વિદ્યાર્થીઓને વડોદરામાં આવેલ આતપી વંડરલેન્ડમાં પિકનિક માટે લઈ જવામાં આવ્યાં હતાં.

● શ્રીમતી એમ. બી. પટેલ કન્યા પ્રાયમરી સ્કૂલની ધોરણ-૧ અને ૨ની વિદ્યાર્થીનીઓ માટે તા. ૧૭/૧૦/૧૯ના રોજ મહેસાણા ખાતે આવેલ બ્લિસ વોટરપાર્ક તથા ધોરણ-૩થી ૫ની વિદ્યાર્થીનીઓને તિરૂપતિ ઋષિવન ખાતે પિકનિક માટે તા. ૨૧/૧૦/૧૯ના રોજ લઈ જવામાં આવતાં વિદ્યાર્થીનીઓએ વિવિધ રાઈડ્સની મજા માણી હતી.

સર્વ વિશ્વવિદ્યાલય વૃત્ત : કડી સર્વ વિશ્વવિદ્યાલય, ગાંધીનગરનું દ્વિમાસિક વૃત્તપત્ર

વર્ષ : ૯, અંક : ૬, નવેમ્બર-ડિસેમ્બર, ૨૦૧૯, સળંગ અંક : ૫૪

સંપાદક : મણિભાઈ પ્રજાપતિ

પ્રકાશક : કુલસચિવ, કડી સર્વ વિશ્વવિદ્યાલય, સેક્ટર-૧૫, ગાંધીનગર-૩૮૨૦૧૬ ફોન : ૦૭૯-૨૩૨૪ ૪૬૯૦

ટાઈપસેટિંગ અને મુદ્રક : શારદા મુદ્રણાલય, ૨૦૧, તિલકરાજ, પંચવટી પહેલી લેન, આંબાવાડી,

અમદાવાદ-૩૮૦૦૦૬ ફોન : ૨૬૫૬ ૪૨૭૯



એસ. વી. એસ. જી. અંગ્રેજી માધ્યમ પ્રાથમિક શાળાનાં વિદ્યાર્થીઓની પિકનીકનું દ્રશ્ય.



શ્રીમતી એમ. બી. પટેલ કન્યા પ્રાથમિક શાળાની વિદ્યાર્થીનીઓએ તિરૂપતિ ઋષિવનની મુલાકાત લીધી હતી તે પ્રસંગનું દ્રશ્ય.



કન્યા છાત્રાલયની વિદ્યાર્થીનીઓને પિકનિક માટે લઈ જવામાં આવતાં તે પ્રસંગનું દ્રશ્ય.



સર્વ નેતૃત્વ દ્વારા પ્લાસ્ટિક બેગના વિકલ્પે કપાસના રેસાઓની થેલીનું વિના મૂલ્યે વિતરણ કરવામાં આવ્યું હતું તેનું દ્રશ્ય.



વી. એમ. કુમાર અને એચ. વી. પટેલ કન્યા બાલમંદિર દ્વારા આયોજિત દિવાળીની ઉજવણીનું દ્રશ્ય...



એસ. જી. અંગ્રેજી માધ્યમ પ્રાથમિક શાળામાં આયોજિત ટાઈલ્સ પેઈન્ટિંગ સ્પર્ધાનું દ્રશ્ય.



શ્રી કડી નાગરિક સહકારી બેંક પ્રાથમિક શાળા, કડી દ્વારા આયોજિત રંગોળી સ્પર્ધાનાં બે દ્રશ્યો.



Sarva Vishwavidyalaya Vṛtta : Bimonthly News Letter of Kadi Sarva Vishwavidyalaya, Gandhinagar  
Year 9, Issue No. 6 November-December 2019  
Editor : Manibhai Prajapati  
Published by Registrar, Kadi Sarva Vishwavidyalaya, Sector-15,  
L.D.R.P. Engineering College Campus, Gandhinagar-382016  
Printed by : Sharda Mudranalay, 201, Tilakraj, Panchwati 1st lane, Ambawadi, Ahmedabad-6



પદ્મશ્રી ડૉ. કુમારપાળ દેસાઈને કેન્દ્રીય સાહિત્ય અકાદેમી, નવી દિલ્હી દ્વારા  
'ગુજરાતી બાળસાહિત્ય પુરસ્કાર' અકાદેમીના પ્રેસિડેન્ટ શ્રી ચંદ્રશેખર કમ્બાર,  
ચૈન્નઈના ભારતીય વિદ્યાભવનમાં આયોજિત ખાસ સમારોહમાં અર્પણ કરી રહ્યા છે તે પ્રસંગનું દ્રશ્ય.

